



Bruxelles, den 20.10.2015
COM(2015) 512 final

ANNEX 1 – PART 1/2

BILAG

TILLÆG

til

forslaget til Rådets afgørelse

om den holdning, der på vegne af Den Europæiske Union skal indtages i TIR-konventionens administrationsudvalg til forslaget om at ændre toldkonventionen om international godstransport på grundlag af TIR-carneter

ÆNDRINGER TIL TOLDKONVENTIONEN OM INTERNATIONAL GODSTRANSPORT PÅ GRUNDLAG AF TIR-CARNETER (TIR-KONVENTIONEN, 1975)

Bilag 6, ny forklarende bemærkning 0.42a

Der tilføjes en ny forklarende bemærkning til artikel 42a, som affattes således:

0.42a Ved udtrykket "straks" i artikel 42a forstås, at enhver national foranstaltning, der kan påvirke den måde, hvorpå TIR-konventionen finder anvendelse, og/eller den måde, hvorpå TIR-systemet fungerer, bør meddeles skriftligt til TIR-kontrolkommissionen så hurtigt som muligt, og om muligt inden foranstaltningen træder i kraft, således at TIR-kontrolkommissionen effektivt kan varetage sine tilsynsopgaver og opfylde sin forpligtelse til at undersøge, om foranstaltningen er forenelig med TIR-konventionen, i henhold til artikel 42a og kommissionens opdrag som fastsat i TIR-konventionens bilag 8.

Bilag 2, artikel 4, stk. 2, nr. i)

Teksten affattes således:

i) Glidende sidepresenninger, gulv, døre og alle andre dele af lastrummet skal enten være samlet med anordninger, der ikke kan af- og påmonteres udefra, uden at der efterlades synlige spor, eller være samlet på en sådan måde, at konstruktionen ikke kan ændres, uden at der efterlades synlige spor.

Bilag 2, artikel 4, stk. 2, nr. iii)

Teksten affattes således:

iii) Styresystemet til de glidende sidepresenninger, strammeanordningerne til samme og de andre bevægelige dele skal alle samles på en sådan måde, at det efter lukning og toldforsegling af døre og andre bevægelige dele ikke er muligt at åbne eller lukke disse udefra, uden at der efterlades synlige spor. Styresystemet til de glidende sidepresenninger, strammeanordningerne til samme og de andre bevægelige dele skal alle samles på en sådan måde, at der efter fastgørelse af lukkeanordningerne ikke kan opnås adgang til lastrummet, uden at der efterlades synlige spor. Et eksempel på konstruktion af et sådant system er vist i skitse 9 i tillægget til disse bestemmelser.

Bilag 2, ny artikel 5

Efter den ændrede artikel 4 indsættes følgende:

Artikel 5

Køretøjer med presenningsoverdækket skydetag

- Disse bestemmelsers artikel 1, 2, 3 og 4 finder i givet fald anvendelse på køretøjer med presenningsoverdækket skydetag. Sådanne køretøjer skal desuden opfylde denne artikels bestemmelser.
- Det presenningsoverdækkede skydetag skal opfylde kravene i nr. i) til iii) nedenfor.
 - Det presenningsoverdækkede skydetag skal enten være samlet med anordninger, der ikke kan af- og påmonteres udefra, uden at der efterlades synlige spor, eller være samlet på en sådan måde, at konstruktionen ikke kan ændres, uden at der efterlades synlige spor.
 - Den glidende tagpresenning skal overlappe den faste del af taget foran på lastrummet, så tagpresenningen ikke kan trækkes hen over den øvre længdebjælkes overkant. På begge sider og i hele lastrummets længde skal der i tagpresenningens søm være monteret et forspændt stålkabel på en sådan måde, at kablet ikke kan af- og påmonteres, uden at der efterlades synlige spor. Tagpresenningen skal være fastgjort til slæden på en sådan måde, at den ikke kan af- og påmonteres, uden at der efterlades synlige spor.
 - Styresystemet til skydetaget, strammeanordningerne til samme og de andre bevægelige dele skal alle samles på en sådan måde, at det efter lukning og toldforsegling af døre, tag og andre bevægelige dele ikke er muligt at åbne eller lukke disse udefra, uden at der efterlades synlige spor. Styresystemet til skydetaget, strammeanordningerne til samme og de andre bevægelige

dele skal alle samles på en sådan måde, at der efter fastgørelse af lukkeanordningerne ikke kan opnås adgang til lastrummet, uden at der efterlades synlige spor.

Et eksempel på konstruktion af et sådant system er vist i skitse 10 i tillægget til disse bestemmelser.

Bilag 2, skitse 9

Skitse 9 affattes således:

Skitse 9

EKSEMPEL PÅ KONSTRUKTION AF ET KØRETØJ MED GLIDENDE SIDEPRESENNINGER

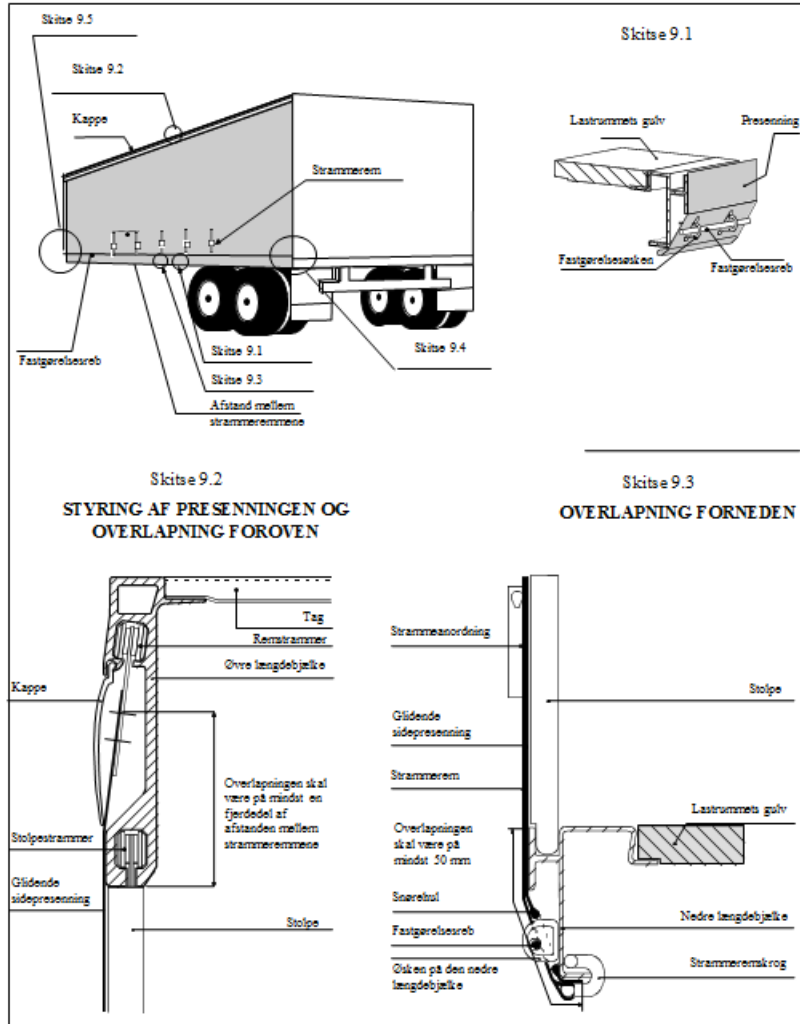

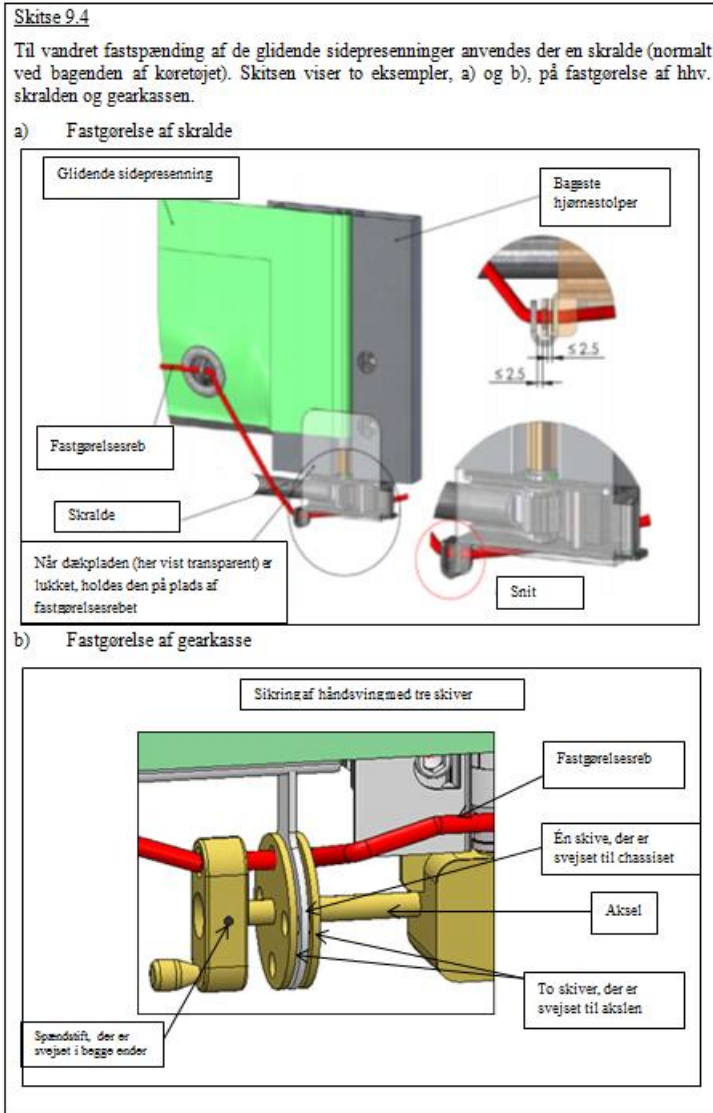

Skitse 9.5

Til fastgørelse af de glidende sidepresenninger i den modsatte ende (der normalt er forenden af køretøjet) kan der anvendes et af de følgende systemer, a) eller b).

a) Dækplade

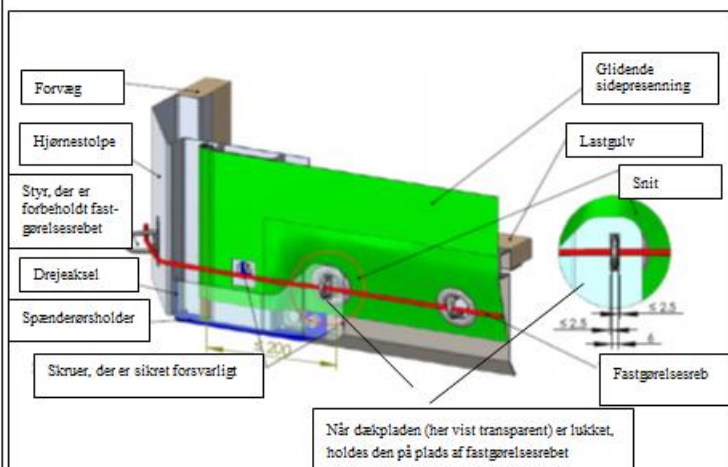

b) Spænderørssystem med smalt, ovalt snørehul, der forhindrer løft

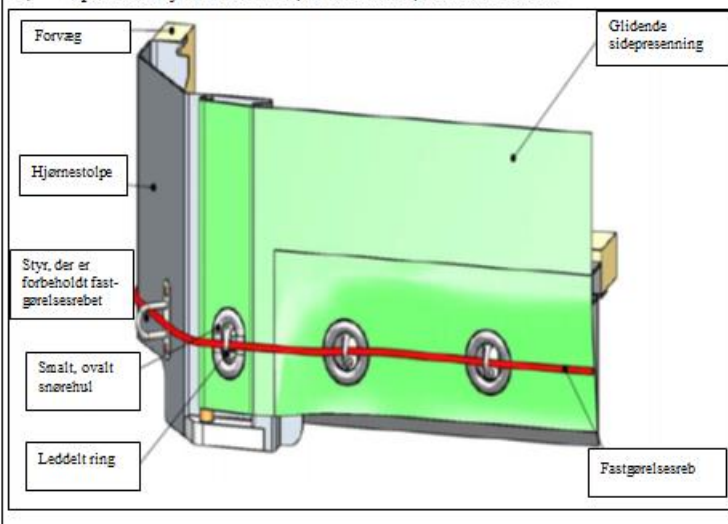

Bilag 2, ny skitse 10

Efter den nye skitse 9 indsættes følgende:

Skitse 10

EKSEMPEL PÅ KONSTRUKTION AF ET KØRETØJ MED PRESENNINGSOVERDÆKKET SKYDETAG

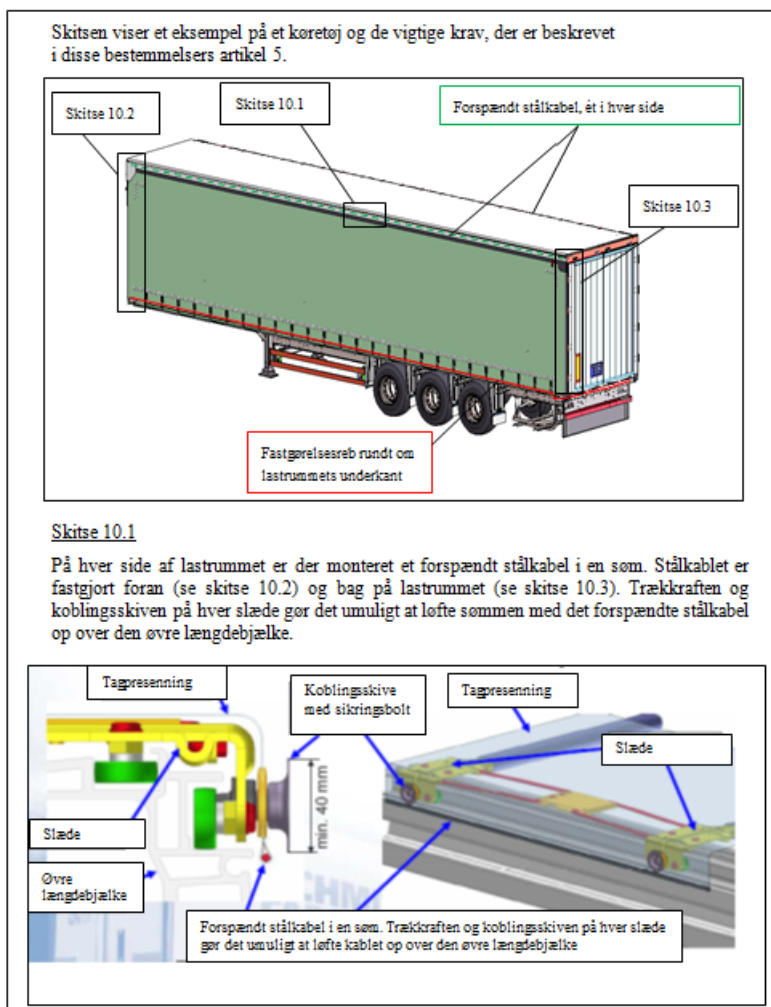

Skitse 10, fortsat

Skitse 10.2

Den glidende tagpresenning skal overlappe den faste del af taget foran på lastrummet, så tagpresenningen ikke kan trækkes hen over den øvre længdebjælkes overkant.

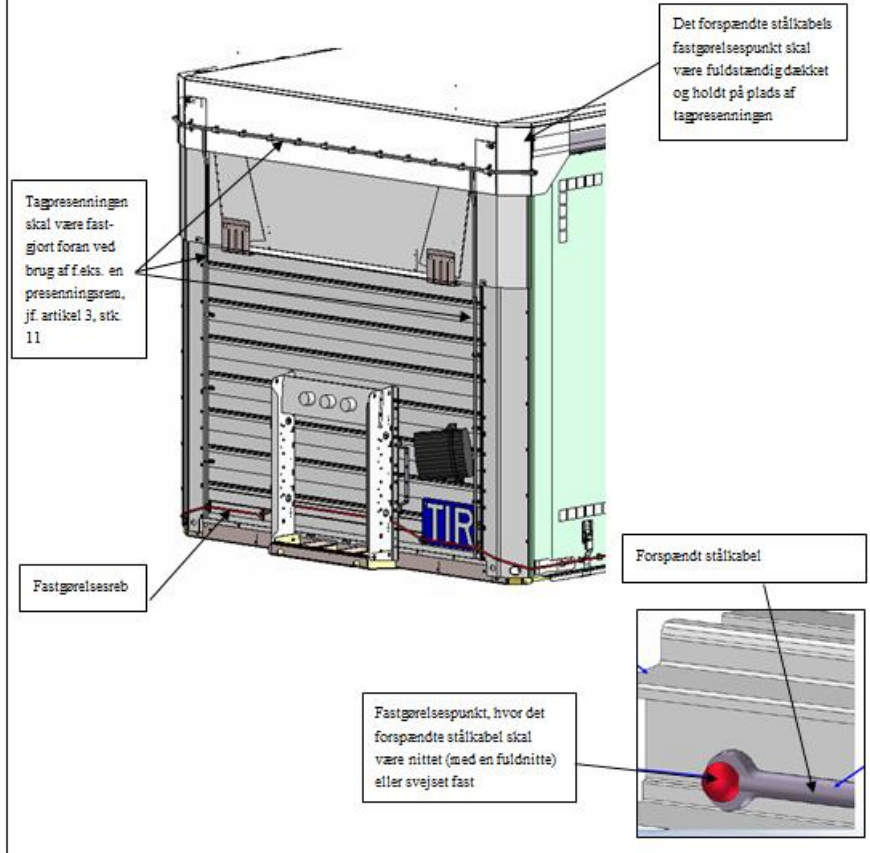

Skitse 10.3

Bag på taget er der fastgjort en særlig anordning, for eksempel en skærplade, der forhindrer adgang til lastrummet, uden at der efterlades synlige spor, når dørene er lukkede og forseglede.

