



Bruxelles, den 29.7.2020
COM(2020) 341 final

ANNEX

BILAG

til

Forslag til

RÅDETS AFGØRELSE

om undertegnelse på Unionens vegne af den frivillige partnerskabsaftale mellem Den Europæiske Union og Republikken Honduras om retshåndhævelse, god forvaltningspraksis og handel på skovbrugsområdet samt import af træprodukter til Den Europæiske Union

DA

DA

FRIVILLIG PARTNERSKABSÅFTALE
MELLEM DEN EUROPÆISKE UNION
OG REPUBLIKKEN HONDURAS
OM RETSHÅNDHÆVELSE, GOD FORVALTNINGSPRAKSIS OG HANDEL PÅ
SKOVBRUGSOMRÅDET
SAMT IMPORT AF TRÆPRODUKTER
TIL DEN EUROPÆISKE UNION

DEN EUROPÆISKE UNION, i det følgende benævnt "Unionen",

og

REPUBLIKKEN HONDURAS i det følgende benævnt "Honduras",

i det følgende under ét benævnt "parterne",

SOM TAGER HENSYN TIL forholdet mellem EU og Honduras navnlig inden for rammerne af associeringsaftalen mellem Den Europæiske Union og dens medlemsstater på den ene side og Mellemerika på den anden side, undertegnet i 2012,

SOM TAGER HENSYN TIL aftalen om politisk dialog og samarbejde mellem Det Europæiske Fællesskab og dets medlemsstater på den ene side og republikkerne Costa Rica, El Salvador, Guatemala, Honduras, Nicaragua og Panama på den anden side, undertegnet i 2003, og rammeaftalen om samarbejde mellem Det Europæiske Økonomiske Fællesskab og republikkerne Costa Rica, El Salvador, Guatemala, Honduras, Nicaragua og Panama, undertegnet i 1993,

SOM TAGER I BETRAGTNING, at Kommissionens meddelelse til Rådet og Europa-Parlamentet "Retshåndhævelse, god forvaltningspraksis og handel på skovbrugsområdet (FLEGT) - Forslag til en EU-handlingsplan" er et første skridt mod en øjeblikkelig indsats mod ulovlig skovhugst og den dermed forbundne handel,

SOM ER KLAR OVER betydningen af principperne, som blev defineret i Rio de Janeiro-erklæringen fra 1992 om miljø og udvikling i forbindelse med bæredygtig skovforvaltning, og navnlig betydningen af princip nr. 10 om vigtigheden af at bevidstgøre offentligheden og få den til at deltage i miljødebatterne og princip nr. 22 om den afgørende rolle, som oprindelige folk og deres samfund samt andre lokalsamfund spiller i miljøforvaltningen og udviklingen,

SOM HENVISER til konventionen om international handel med udryddelsestruede vilde dyr og planter (CITES) og navnlig kravet om, at den CITES-tilladelse, som parterne udsteder til eksport af kopier af arterne i bilag I, II eller III til CITES, kun udstedes på visse betingelser, bl.a. at de pågældende kopier ikke er erhvervet i strid med lovgivningen om beskyttelse af dyr og planter,

SOM HENVISER TIL den betydning, parterne tillægger de principper og regler, der gælder for den internationale handel, særlig de rettigheder og forpligtelser, der følger af bestemmelserne i den almindelige overenskomst om told og udenrigshandel fra 1994 (GATT 1994) og andre multilaterale aftaler, som er anført i bilag 1A til Marrakeshoverenskomsten om oprettelse af Verdenshandelsorganisationen (WTO) af 1994, og nødvendigheden af at anvende dem på en gennemsigtig og ikke-diskriminerende måde,

SOM HENVISER TIL Rådets forordning (EF) nr. 2173/2005 af 20. december 2005 om indførelse af en FLEGT-licensordning for import af træ til Det Europæiske Fællesskab,

SOM HENVISER TIL aftalen om oprettelse af en associering mellem Den Europæiske Union og dens medlemsstater på den ene side og Mellemamerika på den anden side, særlig artikel 289 afsnit VIII om handel med skovprodukter, hvorved parterne forpligter sig til at arbejde sammen om at forbedre retshåndhævelse og god forvaltningspraksis på skovbrugsområdet for at fremme handelen med lovlige træprodukter og bæredygtig forvaltning af skove gennem instrumenter såsom frivillige partnerskabsaftaler om retshåndhævelse, god forvaltningspraksis og handel på skovbrugsområdet (FLEGT) eller CITES,

SOM BEKRÆFTER parternes engagement og beslutsomhed med hensyn til målene i 2030-dagsordenen for bæredygtig udvikling og navnlig det bidrag, som gennemførelse af en frivillig partnerskabsaftale vil yde til at nå mål 15 om fremme af en bæredygtig skovforvaltning, stoppe skovrydning og vedtage foranstaltninger til at imødegå udbuddet af og efterspørgslen efter ulovlige produkter fra vilde dyr og planter,

SOM ANERKENDER det bidrag, som gennemførelse af en frivillig FLEGT-partnerskabsaftale vil yde i forbindelse med bekæmpelse af klimaændringerne, i overensstemmelse med bestræbelserne på at reducere emissionerne af drivhusgasser fra skovrydning og skovforringelse (REDD+) ved at tilskynde til retshåndhævelse og god forvaltningspraksis på skovbrugsområdet,

SOM ANERKENDER, at det primære formål med Honduras' system til verifikation af lovlighed (SVL) er, at træ og træprodukter skal indgå i den retlige ramme, og ligeledes anerkender, at kravene i SVL finder anvendelse uden undtagelse på det nationale marked og på eksport af træ og træprodukter fra Honduras,

SOM TAGER I BETRAGTNING, hvor stor betydning parterne tillægger deltagelse af alle relevante berørte parter, uanset køn, alder, placering, religion eller tro, etnisk oprindelse, race, sprog, handicap eller ethvert andet forhold, herunder civilsamfundet, den private sektor, oprindelige folk og afroamerikanere i Honduras og den lokale befolkning i skovforvaltningspolitikernes succes, navnlig gennem høringer og oplysning af offentligheden,

SOM TAGER I BETRAGTNING, at Honduras' skovressourcer er et strategisk aktiv, der er bæredygtigt forvaltet af *Instituto Nacional de Conservación y Desarrollo Forestal, Áreas Protegidas y Vida Silvestre* (ICF) gennem en national model for skovbrugspolitik, der er gearret til effektivt at imødegå udfordringerne ved bæredygtig skovforvaltning og virkningsfuldt at udføre opgaver forbundet med at vejlede og lovgive om, forvalte og lette investeringer i udviklingen af offentlige og private skovbrugssektor,

SOM TAGER I BETRAGTNING, at der i henhold til Honduras' skovbrugspolitik og i overensstemmelse med landets skovbrugslov er gjort en indsats for beskyttelse og økonomisk udvikling af beskyttede områder, genopretning og bæredygtig forvaltning af nåleskov, beskyttelse af løvskov og fremme af bæredygtig skovforvaltning, inddragelse af samfundsorganisationer i bæredygtig skovforvaltning, fremme af national miljøbevarelse og genplantning af skov, den integrerede forvaltning af små vandområder, den omfattende overvågning af ulovlig skovhugst og ulovlig handel med træ og vilde dyr samt den institutionelle modernisering af skovbrugssektoren, fredede områder og vilde dyr og planter,

SOM HENVISER TIL, at denne aftale vil udgøre en central søjle af de sociale udviklingsprogrammer, der gennemføres i landet med henblik på at skabe beskæftigelse, forbedre investeringsbetingelserne, politikudformningen for planlægning af arealanvendelse og indsatsen for at genoplive industrien og sikre bæredygtig udnyttelse af ressourcerne ud fra et socialt og miljømæssigt perspektiv,

SOM HENVISER TIL, at Honduras' skovbrugspolitik har til formål at fastlægge de retlige rammer for administration og forvaltning af skovressourcer, beskyttede områder og dyreliv, herunder beskyttelse, genopretning og produktiv udnyttelse, bevarelse og fremme, og dermed at fremme en bæredygtig udvikling af landets sociale, økonomiske, miljømæssige og kulturelle interesser,

SOM HENVISER TIL, at internationale traktater om miljø og skove, der er ratificeret af Republikken Honduras' nationalforsamling, udgør en del af den nationale lovgivning, hvilket igen udgør grundlaget for udformningen og gennemførelsen af landets skovbrugspolitik,

SOM HENVISER TIL, at Honduras med undertegnelsen af denne aftale, håber på at styrke regeringsførelsen, arealanvendelses- og jordbesiddelsesrettigheder og -lovgivning i skovbrugssektoren, at etablere stærke og effektive processer for de forskellige berørte parter, og derved skabe betingelser for mere omfattende og mere gennemsigtige investeringer, at udforme politikker for arealanvendelse, at gennemføre investeringspolitikker, som understøtter lovlig produktion, og at støtte gennemførelsen af REDD+-politikker ved direkte at tackle nogle af årsagerne til skovrydning og skovforringelse,

SOM HENVISER TIL, at gennemførelsen af denne aftale vil støtte bestræbelserne på at tackle klimaændringer i overensstemmelse med REDD+-bestræbelserne,

SOM TAGER HENSYN TIL, at Rio de Janeiro-erklæringen fra 1992 om miljø og udvikling udgør en referencetekst for en global konsensus om forvaltning, bevarelse og økologisk bæredygtig skovhugst i alle slags skove, samt den nylige vedtagelse af det ikke-juridisk bindende instrument vedrørende alle skovtyper fra De Forenede Nationers Generalforsamling,

ER BLEVET ENIGE OM FØLGENDE:

ARTIKEL 1

Formål

Formålet med denne aftale er i overensstemmelse med parternes fælles tilsagn om bæredygtig forvaltning af alle typer skove at danne den retlige ramme for, at alle træprodukter, der importeres til Unionen fra Honduras og er omfattet af denne aftale, er fremstillet lovligt, og dermed at fremme handelen med de nævnte træprodukter.

Denne aftale danner ligeledes grundlag for dialog og samarbejde mellem parterne for at befordre og fremme dens fulde gennemførelse og styrke retshåndhævelse og god forvaltningspraksis på skovbrugsområdet.

ARTIKEL 2

Definitioner

I denne aftale forstås ved:

- a) "import til EU": træprodukters overgang til fri omsætning i Den Europæiske Union i henhold til artikel 201 i Europa-Parlamentets og Rådets forordning (EU) nr. 952/2013 af 9. oktober 2013 om EU-toldkodeksen, forudsat at disse træprodukter ikke kan betegnes som "varer af ikke-kommerciel karakter" som defineret i artikel 1, nr. 21, i Kommissionens delegerede forordning (EU) 2015/2446 af 28. juli 2015 til supplerende af Europa-Parlamentets og Rådets forordning (EU) nr. 952/2013 med nærmere regler angående visse bestemmelser i EU-toldkodeksen
- b) "eksport": fysisk afgang eller fjernelse af træprodukter fra enhver del af Honduras' geografiske område med undtagelse af træprodukter i transit gennem Honduras

- c) "træ i transit": træprodukter med oprindelse i et tredjeland, som kommer ind i Honduras' område under toldkontrol og forlader området i samme form, samtidig med at de bevarer deres oprindelse eller markedsføres i Honduras
- d) "træprodukter": produkter som anført i bilag I
- e) "HS-kode": en kode med op til seks cifre i henhold til det harmoniserede varebeskrivelses- og varenomenklatursystem, som blev oprettet ved Verdenstoldorganisationens internationale konvention om det harmoniserede varebeskrivelses- og varenomenklatursystem
- f) "FLEGT-licens": et dokument, der bekræfter, at en forsendelse er blevet lovligt fremstillet og kontrolleret efter kriterierne i denne aftale
- g) "licensudstedende myndighed": den myndighed, som er udpeget af Honduras til at udstede og validere FLEGT-licenser
- h) "kompetente myndigheder": de myndigheder, som Unionens medlemsstater har udpeget til at modtage, godkende og verificere FLEGT-licenser

- i) "forsendelse": en mængde træprodukter, der er omfattet af en FLEGT-licens, som er afsendt af en befragter eller afsender fra Honduras, og som frembydes for et toldsted i Unionen med henblik på overgang til fri omsætning

- j) "lovligt fremstillet træ": træprodukter, der er fældet, fremstillet, behandlet, transporteret og markedsført i henhold til processer, som er i overensstemmelse med den gældende lovgivning i Honduras, der er nævnt i bilag II, og/eller importeret og fremstillet i overensstemmelse hermed

- k) "overgang til fri omsætning": en toldordning for Unionen, som giver en vare, der ikke er fra Unionen, toldstatus som en vare fra Unionen i henhold til forordning (EU) nr. 952/2013, hvilket indebærer: opkrævning af importafgifter, i givet fald opkrævning af andre afgifter, anvendelse af handelspolitiske foranstaltninger samt forbud og restriktioner og opfyldelse af de øvrige formaliteter, der er fastlagt for import af varerne.

ARTIKEL 3

FLEGT-licensordningen

1. Der oprettes en licensordning for retshåndhævelse, god forvaltningspraksis og handel på skovbrugsområdet (i det følgende benævnt "FLEGT-licensordning") mellem parterne. Ordningen fastsætter en række procedurer og krav, som ved hjælp af FLEGT-licenser gør det muligt at verificere og attestere, at træprodukter, der afsendes til EU, er lovligt fremstillet. I overensstemmelse med Rådets forordning (EF) nr. 2173/2005 og denne aftale vil EU ikke acceptere forsendelser fra Honduras til import til EU, medmindre de er omfattet af FLEGT-licenser.
2. FLEGT-licensordningen gælder for de træprodukter, der er anført i bilag I.
3. Parterne aftaler at træffe alle nødvendige foranstaltninger for at anvende FLEGT-licensordningen.

ARTIKEL 4

Licensudstedende myndighed

1. Honduras udpeger den licensudstedende myndighed og meddeler kontaktoplysningerne herom til Europa-Kommissionen. Begge stiller disse oplysninger til rådighed for offentligheden.

2. Den licensudstedende myndighed kontrollerer, at træprodukter er lovligt fremstillet i overensstemmelse med lovgivningen i bilag II. Den udsteder FLEGT-licenser for forsendelser af træprodukter, der er lovligt fremstillet i Honduras, og som skal eksporteres til Unionen. Honduras skal i givet fald udstede den nødvendige dokumentation for træprodukter i transit gennem landets område under kontrol af de honduranske toldmyndigheder.

3. Den licensudstedende myndighed må ikke udstede FLEGT-licenser for træprodukter, som består af eller omfatter træprodukter, der importeres til Honduras fra et tredjeland, hvis det pågældende tredjelands love forbyder deres eksport, eller for hvilke der foreligger bevis for, at de pågældende træprodukter er blevet fremstillet i strid med lovene i det land, hvor træerne er blevet fældet.

4. I overensstemmelse med princippet om gennemsigtighed dokumenterer og offentliggør den licensudstedende myndighed sine procedurer for udstedelse af FLEGT-licenser. Den fører ligeledes registre over alle forsendelser, som er omfattet af FLEGT-licenser, og stiller i overensstemmelse med den nationale databeskyttelseslovgivning disse registreringer til rådighed med henblik på en uafhængig revision, alt imens eksportørernes data fra holdes fortrolige.

ARTIKEL 5

EU's kompetente myndigheder

1. Europa-Kommissionen meddeler Honduras kontaktoplysninger for de af EU's medlemsstater udpegede kompetente myndigheder. Begge stiller disse oplysninger til rådighed for offentligheden.
2. De kompetente myndigheder verificerer, at hver forsendelse er omfattet af en gyldig FLEGT-licens, før de lader den overgå til fri omsætning i EU. Overgangen til fri omsætning kan ophæves, og forsendelsen tilbageholdes i tilfælde af tvivl om gyldigheden af en FLEGT-licens i overensstemmelse med bilag III.
3. De kompetente myndigheder fører en fortegnelse over de modtagne FLEGT-licenser og offentliggør den en gang om året.
4. I overensstemmelse med national databeskyttelseslovgivning giver de kompetente myndigheder de personer eller organer, som Honduras har udpeget som uafhængige inspektører, adgang til de relevante dokumenter og oplysninger.

5. Når træprodukter fremstillet af arter, der er opført i bilagene til konventionen om international handel med udryddelsestruede vilde dyr og planter (CITES), og som er dækket af en FLEGT-licens, kommer ind i EU, skal de kun underkastes undersøgelsen i Rådets forordning (EF) nr. 338/97 af 9. december 1996 om beskyttelse af vilde dyr og planter ved kontrol af handelen hermed. Under alle omstændigheder giver FLEGT-licensordningen sikkerhed for lovlig fældning af disse produkter.

ARTIKEL 6

FLEGT-licenser

1. Den licensudstedende myndighed udsteder FLEGT-licenser som et middel til at certificere, at træprodukter er lovligt fremstillet.
2. FLEGT licenserne udstedes under anvendelse af formularen udfærdiget på spansk, der er specificeret i bilag IV.
3. Parterne kan efter fælles aftale oprette et elektronisk system til udstedelse, overførsel og modtagelse af FLEGT-licenser.

4. Procedurene for udstedelse af FLEGT-licenser og de tekniske specifikationer findes i bilag IV.

ARTIKEL 7

Definition af lovligt fremstillet træ

I forbindelse med denne aftale er lovligt fremstillet træ defineret i bilag II. I dette bilag fastlægges, hvilken national lovgivning i Honduras, som skal overholdes, for at træprodukter kan være omfattet af en FLEGT-licens. Den fastsætter også de principper, kriterier, indikatorer og verifikatorer, som bruges til at dokumentere overholdelsen af lovgivningen.

ARTIKEL 8

Verifikation af lovligheden af det fremstillede eller erhvervede træ

1. Honduras opretter et system til verifikation af, at træprodukter, som skal afsendes, er lovligt fremstillet, og at kun de forsendelser, hvis lovlighed således er fastslået, eksporteres til EU. Dette system til verifikation af lovligheden omfatter overensstemmelseskontrol for at få sikkerhed for, at træprodukter til eksport til EU er fremstillet eller erhvervet lovligt, og at FLEGT-licenserne ikke er udstedt til forsendelser af træprodukter, som ikke er fremstillet eller erhvervet lovligt, eller hvis oprindelse er ukendt. Dette system omfatter ligeledes procedurer, der skal sikre, at træ af ulovlig eller ukendt oprindelse ikke kommer ind i forsyningskæden.
2. Systemet til verifikation af, at træprodukter er lovligt fremstillet, er beskrevet i bilag V.

ARTIKEL 9

Overgang til fri omsætning af forsendelser omfattet af en FLEGT-licens

1. Procedurene for overgang til fri omsætning i Unionen af forsendelser, der er omfattet af en FLEGT-licens, er beskrevet i bilag III.

2. Hvis der er tvivl om gyldigheden af en licens kan den kompetente myndighed i den medlemsstat i Den Europæiske Union, der modtager forsendelsen, straks efter modtagelsen anmode den licensudstedende myndighed om yderligere oplysninger og/eller afklaring. Hvis den licensudstedende myndighed ikke svarer inden for en frist på 21 arbejdsdage fra datoen for modtagelse af anmodningen om yderligere oplysninger, skal den kompetente myndighed handle i overensstemmelse med gældende national lovgivning og ikke acceptere licensen. Hvis det efter afgivelse af yderligere oplysninger fastsættes, at angivelserne på licensen ikke svarer til forsendelsen, skal den kompetente myndighed handle i overensstemmelse med gældende national lovgivning og ikke acceptere licensen. Den licensudstedende myndighed underrettes om hver manglende accept af en FLEGT-licens sammen med begrundelsen for den manglende accept.

3. I tilfælde af uenighed eller vedvarende vanskeligheder med at indhente oplysninger om FLEGT-licenserne kan sagen indbringes for det fælles udvalg for gennemførelse af aftalen (det fælles udvalg).

ARTIKEL 10

Uafhængig inspektør

1. Parterne er enige om, at der er behov for med nærmere aftalte mellemrum at antage en uafhængig inspektør, der skal kontrollere effektiviteten af Honduras' system til verifikation af lovlighed (SVL) og FLEGT-licensordningen, jf. bilag VI.

2. Honduras benytter en uafhængig inspektør i samråd med EU til varetagelse af de funktioner, som er beskrevet i bilag VI.

3. Den uafhængige inspektør forelægger sine observationer for parterne i rapporter efter proceduren beskrevet i bilag VI. Den uafhængige inspektørs rapporter offentliggøres efter proceduren beskrevet i bilag VI.

4. Parterne letter den uafhængige inspektørs arbejde, herunder ved at sikre, at inspektøren har adgang til de oplysninger, der måtte være nødvendige for udøvelsen af dennes funktioner på hver parts område. Parterne kan imidlertid i overensstemmelse med deres respektive databeskyttelseslovgivning tilbageholde enhver oplysning, som det ikke er tilladt at videregive.

ARTIKEL 11

Uregelmæssigheder

Parterne underretter hinanden, jf. artikel 21, hvis de har mistanke om eller har fundet bevis for omgåelse af eller uregelmæssigheder i FLEGT-licensordningen, herunder men ikke begrænset til følgende:

- a) svigagtig handel, herunder navnlig omdirigering af handel fra Honduras til EU via et tredjeland, hvis der er grund til at antage, at dette sker for at undgå licensordningen
- b) FLEGT-licenser, der udstedes for træprodukter, som omfatter import af træ af tvivlsom oprindelse fra tredjelande samt
- c) svig i forbindelse med opnåelse eller anvendelse af FLEGT-licenser.

ARTIKEL 12

Startdatoen for gennemførelse af FLEGT-licensordningen

1. Parterne holder hinanden underrettet gennem det fælles udvalg for gennemførelse af aftalen, når de mener at have udført de nødvendige forberedelser til fuld iværksættelse af FLEGT-licensordningen.
2. Parterne skal gennem det fælles udvalg, bestille en uafhængig vurdering af FLEGT-licensordningen på grundlag af kriterierne i bilag VII. Ved vurderingen fastslås det, om den SVL, der ligger til grund for FLEGT-licensordningen, som den er beskrevet i bilag V, i tilstrækkeligt omfang fungerer efter hensigten.
3. På baggrund af henstillingerne fra det fælles udvalg for gennemførelse af aftalen aftaler parterne en dato, hvor FLEGT-licensordningen træder i kraft. De underretter hinanden skriftligt om datoen på en måde, som udvalget finder passende.

ARTIKEL 13

Anvendelse af FLEGT-licensordningen på træprodukter, der ikke eksporteres til EU

1. Honduras bestræber sig på at verificere lovligheden af træprodukter til både indenlandsk forbrug og eksport til andre markeder end EU-markedet. Landet skal desuden gøre en passende indsats for at verificere lovligheden af importerede træprodukter ved hjælp af systemerne til verifikation af lovligheden, der er udviklet med henblik på denne aftales gennemførelse.
2. For at støtte sådanne bestræbelser skal EU i dialog med de berørte parter opfordre til brugen af de systemer, der er udviklet med henblik på denne aftales gennemførelse, til handel på andre internationale markeder og med tredjelande.

ARTIKEL 14

Tidsplan for gennemførelse af aftalen

1. Parterne skal gennem det fælles udvalg godkende en tidsplan for gennemførelsen af denne aftale.
2. Parterne skal evaluere de opnåede fremskridt med gennemførelsen i forhold til tidsplanen, som er godkendt af det fælles udvalg.

ARTIKEL 15

Supplerende foranstaltninger og støtteforanstaltninger

1. De områder, hvor der er brug for yderligere tekniske og finansielle midler for at gennemføre denne aftale og for at behandle de bagvedliggende årsager og drivkraften bag ulovlig skovhugst, er anført i bilag VIII.
2. Honduras sørger for, at kapacitetsopbygning til at gennemføre denne aftale også indgår i de nationale planlægningsinstrumenter, strategierne til fattigdomsbekæmpelse og i det nationale budget.

3. Parterne sørger for, at de aktiviteter, der igangsættes i medfør af denne aftale, samordnes med relevante bestående og kommende udviklingsinitiativer, navnlig REDD+.
4. Tilvejebringelsen af disse yderligere midler i overensstemmelse med stk. 1 følger de normale procedurer for programmering af bistand til Honduras samt Honduras' egne budgetprocedurer.
5. Parterne overvejer nødvendigheden af at have en fælles ordning eller mekanisme, hvor finansieringen og de tekniske bidrag fra Europa-Kommissionen og Den Europæiske Unions medlemsstater bliver koordineret med henblik på at understøtte anvendelsen af denne aftale.

ARTIKEL 16

De berørte parters deltagelse i gennemførelsen af aftalen

1. Honduras involverer de berørte parter i gennemførelsen af aftalen.

2. Honduras sørger for, at gennemførelsen og overvågningen af denne aftale omfatter de relevante berørte parter, uanset deres køn, alder, placering, religion eller tro, etnisk oprindelse, race, sprog, handicap eller enhver anden betingelse, således at deltagelsen af den private sektor, civilsamfundet, lokalsamfund, oprindelige folk og afroamerikanere i Honduras og andre, der er afhængige af skovene, fremmes.
3. Deltagelsen i det fælles udvalg skal afspejle de forskellige grupper af aktører i den honduranske skovbrugssektor: den offentlige og den private sektor, civilsamfundet, oprindelige folk og afroamerikanere i Honduras, lokalsamfund og andre, hvor det er nødvendigt.
4. EU foretager regelmæssige høringer af de berørte parter om gennemførelsen af denne aftale, idet den tager hensyn til sine forpligtelser i henhold til Konventionen om adgang til oplysninger, offentlig deltagelse i beslutningsprocesser samt adgang til klage og domstolsprøvelse på miljøområdet af 1998.

ARTIKEL 17

Sociale sikkerhedsforanstaltninger

1. For at minimere eventuelle negative virkninger på de berørte parter, der er nævnt i artikel 16, stk. 2, er parterne hermed blevet enige om at overvåge virkningerne af denne aftale på deres levevis.

2. Parterne overvåger virkningerne af denne aftale på de berørte parter, der er nævnt i artikel 16, stk. 2, og træffer passende og rimelige foranstaltninger for at afhjælpe eventuelle negative virkninger. Parterne kan aftale yderligere foranstaltninger til imødegåelse af disse negative virkninger på grundlag af en metode til vurdering af denne aftale, der vil blive aftalt mellem parterne.

ARTIKEL 18

Markedsincitament

I henhold til sine internationale forpligtelser bestræber EU sig på at fremme gunstig adgang til sit marked for træprodukter, der er omfattet af denne aftale. Disse bestræbelser omfatter:

- a) fremme af offentlige og private indkøbspolitikker, der anerkender indsatsen for at sikre en forsyning af lovlige træprodukter samt
- b) en gunstigere opfattelse af produkter, der sælges under FLEGT-licens på markedet i Unionen.

ARTIKEL 19

Det fælles udvalg for gennemførelse af aftalen

1. Parterne nedsætter et fælles udvalg for gennemførelse af aftalen (det fælles udvalg), som er ansvarligt for gennemførelsen og overvågningen af aftalen og for at styre den uafhængige revision. Udvalget fremmer dialog og informationsudveksling mellem parterne.
2. Det fælles udvalg nedsættes senest tre måneder efter denne aftales ikrafttræden i overensstemmelse med artikel 31. Hver part udnævner sine repræsentanter til det fælles udvalg, som træffer beslutninger ved konsensus.
3. Det fælles udvalg behandler ethvert spørgsmål vedrørende den effektive gennemførelse af denne aftale. Udvalget skal især:
 - a) mødes mindst to gange om året i de første to år og mindst én gang om året i de følgende år på et sted, på et tidspunkt og med en dagsorden, der på forhånd er aftalt mellem parterne. Der kan indkaldes til yderligere møder efter anmodning fra en af parterne
 - b) udarbejde dagsordenen for sit arbejde og kommissoriet for de fælles tiltag

- c) vedtage sin egen forretningsorden
 - d) fastsætte en ordning med delt formandskab til at lede dets møder
 - e) udarbejde, revidere, opdatere og godkende dokumenter og procedurer til gennemførelse af denne aftale
 - f) sørge for, at dets arbejde er gennemsigtigt, og at oplysningerne om udvalgets arbejde og beslutninger er offentligt tilgængelige
 - g) om nødvendigt nedsætte arbejdsgrupper eller andre hjælpeorganer til arbejdsområder, der kræver særlig ekspertise
 - h) aftale en metode til overvågning og evaluering af gennemførelsen og virkningen af denne aftale samt
 - i) offentliggøre en årsberetning. Beretningens indhold er nærmere beskrevet i bilag X.
4. Det fælles udvalgs specifikke funktioner er beskrevet i bilag X.

ARTIKEL 20

Gennemsigtighed og adgang til offentlige oplysninger

1. For at forbedre forvaltningspraksis skal tilvejebringelse af information til de berørte parter være en central del af denne aftale. Oplysninger skal offentliggøres regelmæssigt for at fremme gennemførelsen og overvågningen af systemer, øge gennemsigtigheden og dermed styrke de berørte parter og forbrugernes tillid samt sikre, at parterne er ansvarlige. Indholdet af de oplysninger, der skal offentliggøres, er nærmere beskrevet i bilag IX.
2. Hver af parterne skal overveje de mest hensigtsmæssige mekanismer (medier, dokumenter, internet, workshopper, årsberetninger) til at formidle oplysninger til offentligheden.

Parterne skal især tilstræbe at give de forskellige berørte parter i skovbrugssektoren pålidelige, relevante og ajourførte oplysninger. Disse mekanismer er beskrevet i bilag IX.

ARTIKEL 21

Meddelelse om gennemførelse af aftalen

1. Parternes repræsentanter, der er ansvarlige for officielle meddelelser om gennemførelsen af denne aftale, er:
 - for Den Europæiske Union, chefen for EU's delegation i Honduras
 - for Honduras, direktøren for Instituto Nacional, de Conservación y Desarrollo Forestal, Áreas Protegidas y Vida Silvestre (ICF).
2. Parterne meddeler rettidigt hinanden de oplysninger, der er nødvendige for at gennemføre denne aftale.

ARTIKEL 22

Fortrolige oplysninger

1. Hver part forpligter sig til inden for egne loves begrænsninger ikke at offentliggøre fortrolige oplysninger, der udveksles i forbindelse med denne aftale. Parterne afholder sig fra at offentliggøre og tillader ej heller deres myndigheder at offentliggøre forretningshemmeligheder eller fortrolige kommercielle oplysninger, der udveksles i forbindelse med denne aftale.

2. Med forbehold af stk. 1 anses følgende oplysninger ikke som fortrolige:
 - a) antallet af FLEGT-licenser udstedt af Honduras og modtaget af EU samt mængden af træprodukter, der eksporteres fra Honduras og modtages af EU, og som er omfattet af sådanne licenser

 - b) navn og adresse på FLEGT-licenshavere og importører

 - c) beløb af de skatter og afgifter, der skal betales af enhver eksportør samt

 - d) bøder, der er pålagt, eller reguleringsindgreb foretaget mod en kontrahent eller FLEGT-licenshaver.

ARTIKEL 23

Territorial anvendelse

Denne aftale gælder på den ene side for de områder, hvor traktaten om Den Europæiske Unions funktionsmåde finder anvendelse, på de vilkår, der er fastsat i nævnte traktat, og på den anden side for Honduras' område.

ARTIKEL 24

Bilæggelse af tvister

1. Parterne bestræber sig på at bilægge enhver tvist om anvendelse eller fortolkning af denne aftale gennem tidlige høringer.
2. Høringer i henhold til stk. 1 indledes ved en skriftlig anmodning med angivelse af de(t) spørgsmål, der skal løses, samt dato og sted for høringen.

3. Hvis en tvist ikke kan bilægges ved hjælp af høringer inden tre måneder fra datoen for den første anmodning herom, kan hver af parterne forelægge tvisten for det fælles udvalg, som bestræber sig på at løse den. Det fælles udvalg underrettes om enhver oplysning, der er relevant for en tilbundsående undersøgelse af situationen, med henblik på at finde en acceptabel løsning. Til dette formål undersøger udvalget alle muligheder for at sikre denne aftales fortsatte effektive gennemførelse.
4. Hvis det fælles udvalg ikke kan bilægge tvisten, anmoder parterne i fællesskab om en uafhængig tredjeparts mellemkomst eller mægling.
5. Hvis det ikke lykkes at bilægge tvisten efter stk. 3, kan hver af parterne meddele den anden part, at den har udpeget en voldgiftsmand. Den anden part skal derefter udpege en anden voldgiftsmand inden for en frist på 30 kalenderdage efter udpegningen af den første voldgiftsmand. Parterne udpeger i fællesskab en tredje voldgiftsmand inden to måneder efter udpegningen af den anden voldgiftsmand.
6. Voldgiftsafgørelserne træffes ved flerstemmighed inden seks måneder efter udpegningen af den tredje voldgiftsmand.
7. Voldgiftskendelsen er bindende for parterne og kan ikke ankes.
8. Det fælles udvalg fastsætter procedureerne for voldgift.

ARTIKEL 25

Suspension

1. En part, der ønsker at suspendere denne aftale, underretter skriftligt den anden part herom. Sagen drøftes derefter mellem parterne under hensyntagen til relevante berørte parthers synspunkter.
2. Hver part kan suspendere anvendelsen af denne aftale, hvis den anden part:
 - a) undlader at opfylde sine forpligtelser i henhold til denne aftale
 - b) undlader at opretholde de lovgivningsmæssige og administrative foranstaltninger og midler, der er nødvendige for denne aftales gennemførelse eller
 - c) foretager handlinger eller undladelser, som udgør en væsentlig risiko for miljøet, sundheden eller sikkerheden for EU's eller Honduras' befolkning.

Beslutningen om suspension og begrundelserne for denne beslutning meddeles den anden part skriftligt.

3. Virkningen af aftalens bestemmelser ophører 30 kalenderdage efter, at en meddelelse er afgivet i henhold til stk. 2.

4. Anvendelsen af denne aftale genoptages 30 kalenderdage efter, at den part, der har suspenderet dens anvendelse, meddeler den anden part, at årsagerne til suspensionen ikke længere gør sig gældende.

ARTIKEL 26

Ændringer

1. En part, som ønsker at ændre denne aftale, forelægger forslaget mindst tre måneder før næste møde i det fælles udvalg. Det fælles udvalg drøfter forslaget og afgiver en henstilling, hvis der opnås enighed. Hver part overvejer henstillingen og, hvis den er enig, godkender den aftalen i overensstemmelse med sine egne procedurer.

2. Eventuelle ændringer, som godkendes af begge parter, træder i kraft den første dag i måneden efter den dato, hvor parterne meddeler hinanden, at de nødvendige procedurer er afsluttet.

3. Det fælles udvalg kan vedtage ændringer til bilagene til denne aftale.
4. Meddelelse om ændringer fremsendes til de fælles depositarer for denne aftale.

ARTIKEL 27

Varighed

At regne fra dens ikrafttræden forbliver denne aftale gyldig i fem år med stiltiende forlængelse for en tilsvarende periode, medmindre den opsiges efter fremgangsmåden i artikel 28.

ARTIKEL 28

Opsigelse af aftalen

Uanset artikel 27 kan hver af parterne opsige aftalen ved skriftlig meddelelse herom til den anden part. Denne aftale ophører med at være gældende 12 måneder efter datoen for nævnte meddelelse.

ARTIKEL 29

Bilag

Bilagene til denne aftale udgør en integrerende del af aftalen.

ARTIKEL 30

Autentiske tekster

Denne aftale er udfærdiget i to eksemplarer på bulgarsk, dansk, engelsk, estisk, finsk, fransk, græsk, italiensk, kroatisk, lettisk, litauisk, maltesisk, nederlandsk, polsk, portugisisk, rumænsk, slovakisk, slovensk, spansk, svensk, tjekkisk, tysk og ungarsk, idet hver af disse tekster har samme gyldighed. I tilfælde af uoverensstemmelse har den spanske tekst forrang.

ARTIKEL 31

Ikrafttræden

1. Denne aftale træder i kraft på den første dag i måneden efter den dato, på hvilken parterne har givet hinanden skriftlig meddelelse om gennemførelsen af de nødvendige procedurer.
2. Meddelelser omhandlet i denne artikel fremsendes til Generalsekretariatet for Rådet for Den Europæiske Union og Honduras' udenrigsministerium, som er fælles depositarer for denne aftale.

TIL BEKRÆFTELSE HERAF har undertegnede, behørigt bemyndiget i så henseende, undertegnet denne aftale.

Udfærdiget i ..., den

For Den Europæiske Union

For republikken Honduras

BILAG

- I. Liste over træprodukter, der er omfattet af FLEGT-licensordningen
- II. Honduranske lovlighedsoversigter
- III. Betingelser for overgang til fri omsætning i EU af træprodukter, der eksporteres fra Honduras, og som er dækket af en FLEGT-licens
- IV. Proceduren for udstedelse af FLEGT-licenser
- V. Honduras' system til verifikation af lovlighed for træprodukter (SVL)
- VI. Uafhængige revisioner
- VII. Kriterier for kontrol af Honduras' system til verifikation af lovlighed for træprodukter (SVL)
- VIII. Supplerende foranstaltninger og støtteforanstaltninger
- IX. Gennemsigtighed og adgang til offentlige oplysninger
- X. Det fælles udvalg for gennemførelse af aftalen

List over træprodukter, der er omfattet af FLEGT-licensordningen

Dette bilag indeholder 19 træprodukter, herunder de fem obligatoriske produkter i henhold til Rådets forordning (EF) nr. 2173/2005 af 20. december 2005 om indførelse af en FLEGT-licensordning for import af træ til Det Europæiske Fællesskab og yderligere 14 produkter valgt af Honduras baseret på en gennemgang af data fra forskellige kilder: registret for det indenlandske marked fra Honduras' centralbank for eksport og ICF (Instituto Nacional de Conservación y Desarrollo Forestal, Áreas Protegidas y Vida Silvestre). I 2013 blev der også afholdt høringer med de forskellige aktører i skovbrugssektoren i de vigtigste regioner i landet vedrørende de træprodukter, der medtages i dette bilag.

Honduras' skovbrugspolitik forbyder eksport af visse træprodukter. Artikel 102 heri fastsætter, at træ fra løvarter fra naturlige skove kun må eksporteres som forarbejdet træ. Eksport af rundtømmer eller groft tildannet træ af disse arter er derfor ikke tilladt.

Selv om eksporten af rundtømmer eller groft tildannet træ af disse arter er forbudt, er det omfattet af Honduras' system til verifikation af lovlighed for træprodukter (SVL) (Sistema para Asegurar la Legalidad de los productos de madera de Honduras), uanset på hvilket trin af behandlingen¹.

¹ I Honduras defineres træ fra løvarter som træ, der kommer fra løvtræer.

Listen i tabellen nedenfor henviser til det harmoniserede varebeskrivelses- og varenomenklatursystem, som blev oprettet ved Verdenstoldorganisationens internationale konvention om det harmoniserede varebeskrivelses- og varenomenklatursystem og den kombinerede nomenklatur i EU's fælles toldsystem.

Det harmoniserede system (HS) og koder i den kombinerede nomenklatur (KN) for træprodukter, der er omfattet af FLEGT-licensordningen

Nummer	Kode	Beskrivelse	Sædvanligt navn i Honduras
1	4401.21	Nåletræ i form af flis eller spåner.	Astillas o chips
2	4401.22	Andet træ end nåletræ i form af flis eller spåner.	Astillas o chips
3	4401.31	Træpiller.	Pellets, briquetas
4	Ex. 4403	Træ, ubearbejdet eller afbarket, afgrenet eller groft tildannet på to eller fire sider, undtagen rundt eller groft tildannet træ fra løvarter fra naturlige skove, svarende til kode 4403 4985.	Madera en rollo, timber

Nummer	Kode	Beskrivelse	Sædvanligt navn i Honduras
	Ex. 4403 4985	<p>Træ, ubearbejdet eller afbarket, afgrenet eller groft tildannet på to eller fire sider. Ikke behandlet med maling, kreosot eller andre træbeskyttelsesmidler, andet træ end nåletræ. Af tropisk træ fra naturlige skove.</p> <p>(SA 4403.49.00.00 i Honduras). Eksport, der er forbudt i henhold til den honduranske lovgivning. I overensstemmelse med denne aftales artikel 3 kan produkter under denne HS-kode ikke være omfattet af en FLEGT-licens og må derfor ikke importeres til EU.</p>	
5	4404	Emner af træ til tøndebånd; stolper, pæle, stokke og lign., kløvede eller tilspidsede, men ikke savskårne i længderetningen; emner af træ til spadserestokke, paraplyskafter, værktøjsskafter og lign., groft tildannede eller afrundede, men ikke drejede, bøjede eller på anden måde bearbejdede; træspån og lign.	Estacas, palos de escoba, palillos, nasas, tampas
6	4406	Jernbane- og sporvejssveller af træ.	Durmientes
7	4407	Træ, savet eller tilhugget i længderetningen, skåret eller skrællet, også høvlet, slebet eller samlet endetil-ende, af tykkelse over 6 mm.	Madera aserrada, madera cepillada, madera en bloque, cuartones

Nummer	Kode	Beskrivelse	Sædvanligt navn i Honduras
8	4408	Plader til fineringsarbejde (herunder sådanne plader fremstillet ved skæring af lamineret træ), til fremstilling af krydsfinér eller andet lignende lamineret træ samt træ, savet i længderetningen, skåret eller skrællet, også høvlet, slebet, splejset eller samlet ende til ende, af tykkelse ikke over 6 mm.	Chapa, enchapado, plywood
9	4409	Træ (herunder ikke-sammensatte parketstaver), profileret (pløjet, notet, falset, rejfet, kelet eller lignende) i hele længden på en eller flere kanter, ender eller overflader, også høvlet, slebet eller samlet endetil-ende.	Molduras, pisos, forros, cielos, machimbres
10	4410	Spånplader, OSB-plader og lignende plader (fx waferboard) af træ eller andre træagtige materialer, også agglomereret med harpiks eller andre organiske bindemidler.	Tableros, OSB
11	4411	Træfiberplader og fiberplader af andre træagtige materialer, også agglomereret med harpiks eller andre organiske bindemidler.	Tableros, MDF

Nummer	Kode	Beskrivelse	Sædvanligt navn i Honduras
12	4412	Krydsfinér, finerede plader og lignende laminerede træprodukter.	Contrachapada
13	4415	Pakkasser, tremmekasser, tromler og lignende pakningsgenstande af træ; kabeltromler af træ; lastpaller og lign., af træ; pallerammer af træ.	Pallets, tarimas, cajas
14	4418	Snedker- og tømrerarbejder af træ til bygningsbrug, herunder lamelplader (celleplader) af træ, sammensatte parketstaver og tagspån ("shingles" og "shakes"), af træ.	Puertas, ventanas, marcos, contramarcos, encofrados, postes, vigas
15	4419	Bordservice og køkkenudstyr, af træ	
16	9403.30	Møbler af træ, af den art der anvendes i kontorer	
17	9403.40	Møbler af træ, af den art der anvendes i køkkener	
18	9403.50	Møbler af træ, af den art der anvendes i soveværelser	
19	9403.60	Andre møbler af træ	

Honduranske lovlighedsoversigter

Definition af lovligt træ og træprodukter

I forbindelse med denne aftale anses træ og træprodukter som værende lovligt, når deres oprindelse, hugst, transport, savning, forarbejdning og handel på nationale og internationale markeder er i overensstemmelse med gældende love og forskrifter om skove, miljø, økonomi, sociale anliggender, kultur, skat og salg, som angivet i dette bilag, og i overensstemmelse med bilag V.

Fuld og aktiv inddragelse af statslige institutioner, den private sektor, civilsamfundsorganisationer, sammenslutninger af skovlandbrug, samfund, den akademiske verden og de oprindelige folk og afroamerikanere i Honduras har gjort det muligt at samle lovlighedsoversigter, således at de indeholdt de væsentlige oplysninger, der kræves for at forbedre skovforvaltningen.

De honduranske lovlighedsoversigter er baseret på 6 principper, 17 kriterier, 36 indikatorer og 56 verifikationsmetoder. De er struktureret under hensyntagen til love, der vedrører skovbrugssektoren og dækker forskellige aspekter af offentlig forvaltning i form af:

- Administrative procedurer til anerkendelse af ejendomsretten for offentlig og privat jord.

- Korrekt anvendelse af procedurer for tildeling af offentlige skovarealer til personer eller grupper.
- Respekt for hævdvundne rettigheder for oprindelige folk og afroamerikanere i Honduras.
- Respekt for arbejdstagerrettigheder i for arbejdstagere i skovbrugssektoren.

I skovens produktionskæde er det målet at sikre:

- overholdelse af de tekniske og juridiske krav til godkendelse og anvendelse af autorisationer til skovning af træprodukter
- overholdelse af de lovmæssige bestemmelser for transport af træprodukter gennem hele forsyningskæden
- overholdelse af de tekniske og juridiske bestemmelser for registrering og drift af skovproduktvirksomheder (primære og sekundære) og tømmerhandler
- overholdelse af de lovmæssige bestemmelser for lokal, national og international handel
- overholdelse af told- og skatterelaterede bestemmelser.

Oversigterne indeholder ikke et specifikt princip vedrørende miljøet, fordi dette betragtes som et tværgående emne i alle oversigter og implicit i princip 3, eftersom skovbrug og skovhugst er baseret på skovforvaltningsplaner, der har til formål at sikre en korrekt forvaltning og ressourcernes bæredygtighed. Miljøet angives specifikt i indikator 3.4.2, som henviser til vurderingen af miljøpåvirkningen i skovforvaltningsplaner, og indikator 3.6.2, som henviser til skovbrugsvirksomhedernes overholdelse af miljøbeskyttende foranstaltninger.

1. Principper

Oversigterne er indrettet efter følgende seks principper:

- 1) Ejendomsrettigheder og jordbesiddelse
- 2) Rettigheder for oprindelige folk og afroamerikanere i Honduras, som lever i skovområder
- 3) Overholdelse af love og forskrifter om skovforvaltning og hugst, transport og industrialisering af og handel med træprodukter af aktører i skovbrugssektoren
- 4) Arbejds-mæssige forpligtelser og forpligtelser for sundheden og sikkerheden på arbejdspladsen

5) Regler om international handel med træprodukter

6) Told- og skatterelaterede forpligtelser

2. Overvejelser omkring verifikation af lovlighed

Verifikationsmetoderne for indikatorerne i hvert af de seks principper i disse lovlighedsoversigter består af administrative dokumenter og registre, som udarbejdes af offentlige institutioner i henhold til efterspørgslen efter tjenesteydelser. En verifikationshåndbog beskriver tilblivelsen og verifikationsmetodologierne og verifikationshyppigheden for hver indikator samt fysiske og elektroniske arkiver, hvor verifikationsmetoderne er opbevaret. Det fælles udvalg er ansvarligt for denne håndbog og vil revidere, ajourføre og godkende den efter behov.

For at sikre overensstemmelse med principperne vil der blive oprettet samarbejdsordninger mellem de institutioner, der er involveret i skovproduktionskæden, og instituttet for skovbevaring (ICF).

3. Trækilder

Loven om skovbrug, beskyttede områder og vilde dyr og planter beskriver de forskellige typer af ejerskab af områder, hvorfra træ er opskåret, forarbejdet og solgt i Honduras. Det drejer sig om følgende:

A. Offentlige skovområder: Dette er nationale skovområder beliggende på en grund ejet af staten, kommunale skovområder (*ejido*-områder) beliggende på en grund ejet af kommunerne, og skovområder erhvervet af statslige institutioner sammen med alle områder ejet og lejet af staten (artikel 45, 46 og 47 i loven om skovbrug, beskyttede områder og vilde dyr og planter). Leje henviser til den proces, hvor ejeren overdrager brugen og nydelsen af et skovområde i en bestemt periode og under visse betingelser til en fysisk eller juridisk person.

a) Nationale skovområder består af:

- skovarealer beliggende inden for statens territoriale grænser, og som ikke ejes af andre
- skovarealer erhvervet af staten eller en af dens institutioner ved hjælp af ekspropriation, køb, salg eller ethvert gyldigt skøde, i henhold til hvilket den har ejendomsretten, uafhængigt af om de er registreret i tingbogen. Disse kaldes *bienes fiscales* eller *bienes nacionales* [statslig eller national ejendom] (artikel 46 i loven om skovbrug, beskyttede områder og vilde dyr og planter).

- b) Kommunale (*ejido*) skovområder består af:
- skovarealer, der er omfattet af skøder tidligere tildelt af staten til kommunerne som "*ejidos*" (kommunalt ejet jord)
 - andre skovarealer, som ejes af kommuner i henhold til andre skøder i overensstemmelse med loven (artikel 47 i loven om skovbrug, beskyttede områder og vilde dyr og planter). Kommunale skovområder er offentlige, i forbindelse med skovhugst, betragter ICF dog kommunen som en privat ejer.
- c) Skovområder erhvervet af statslige institutioner eller *terrenos fiscales* (statsejet jord) er statens ejendom, hvis skøder indehaves af et offentligt organ. Skovhugst kan udføres i statsejede skove, hvis deres forvaltningskategori tillader det, og hvis det er behørigt autoriseret af den kompetente myndighed i den pågældende skovforvaltningsplan. Hvis dette er tilfældet i en statsejet skov (som er registreret i kataloget over umistelige offentlige skovressourcer (CPPFI) og tingbogen), bør denne betragtes som en privat skov i stedet for end en offentlig.

- B. Private skovområder: Disse områder er beliggende på en grund, der tilhører fysiske eller juridiske personer, der er omfattet af privatretten med fuld ejendomsret, der er anerkendt som et legitimt skøde, der oprindeligt er udstedt af staten og registreret i tingbogen (artikel 45 i LFAPVS).
- Private skovområder, ejet af et eller flere fællesskaber, består af skove beliggende på en grund ejet af landbrugssamfund og skovområder, som ejes - eller ikke ejes - af oprindelige folk og afroamerikanere i Honduras. På grund af hævdevundne rettigheder respekteres skovområder på jord, der traditionelt tilhører oprindelige folk og afroamerikanere i Honduras, af staten i overensstemmelse med nationale love og Den Internationale Arbejdsorganisations (ILO) konvention nr. 169 om oprindelige folk og stammefolk i selvstændige stater, uanset om de har skødet.
- C. Ikke-skovområder: I øjeblikket findes der ingen retlige eller lovgivningsmæssige rammer for anvendelse af træprodukter fra disse områder, som undertiden leverer tømmer fra spredte træer. De supplerende foranstaltninger i bilag VIII omfatter opbygningen af et sådant regelsæt.

4. Ændringer af de lovgivningsmæssige, organisatoriske og institutionelle rammer i Honduras

Da alle lovgivningsmæssige, administrative og institutionelle rammer er genstand for ændringer, skal der eventuelt foretages modifikationer af procedureerne i Honduras, som ville føre til tilpasninger af indholdet af de indikatorer, der er beskrevet i disse lovlighedsoversigter. Mindst en gang hvert andet år vil disse ændringer blive analyseret og om nødvendigt godkendt af det fælles udvalg for gennemførelse af aftalen. Det fælles udvalg vil også, mindst en gang hvert andet år, analysere de ændringer eller ajourføringer af dette bilag, der måtte være nødvendige for at tage hensyn til relevante ændringer i de lovgivningsmæssige, administrative og institutionelle rammer i Honduras.

LOVLIGHEDSOVERSIGTER

PRINCIP 1. AKTØRER I SKOVBRUGSSEKTOREN RESPEKTERER EJENDOMSRETTE TIL OG BESIDDELSE AF SKOVOMRÅDER I OVERENSSTEMMELSE MED GÆLDENDE LOVGIVNING.		
Kriterium 1.1 Offentlige og private aktører i skovbrugssektoren, der er involveret i skovbaserede produktionsaktiviteter, overholder gældende lovgivning for at dokumentere ejerskab af skovområder.		
Indikator 1.1.1 Ejere af private skovområder, herunder skovområder ejet af et eller flere fællesskaber og kommunale (ejido) skovområder, har dokumenter, der beviser ejerskab.		
Verifikationsmetoder: 1. Ajourført komplet certifikat for registreret ejerskab.	Retsgrundlag: Artikel 37, 94, 95, dekret nr. 82-2004, ejendomsloven.	Kompetent institution: Instituttet for ejendomme (IP), Generaldirektoratet for registrering af jord og geografi (DGRCG).
Indikator 1.1.2 Nationale skovområder ejet af staten registreres i IP's tingbog og ICF's katalog over offentlige skovressourcer, der ikke kan afhændes.		
Verifikationsmetoder: 1. Optegnelse af skøder i IP's tingbog. 2. Registret over registreringen af skøder i ICF's katalog over offentlige skovressourcer, der ikke kan afhændes (CPPFI).	Retsgrundlag: For metode 1: Artikel 37, dekret nr. 82-2004, ejendomsloven. For metode 2: Artikel 56 og 61, dekret nr. 98-2007, lov om skovbrug, beskyttede områder og vilde dyr og planter.	Kompetent institution: For metode 1: Instituttet for ejendomme, Generaldirektoratet for registrering af jord og geografi. For metode 2: ICF, center for information om skovressourcer (CIPF).

Kriterium 1.2 Tildeling af nationale og kommunale (ejido) skovområder til lokalsamfund, sammenslutninger af skovlandbrug og fysiske eller juridiske personer.		
Indikator 1.2.1 ICF deltager i skovforvaltningskontrakter i nationale områder for at gennemføre skovforvaltningsaktiviteter på kort, mellemlang og lang sigt.		
<p>Verifikationsmetoder (enten eller):</p> <ol style="list-style-type: none"> Underskrevet og gyldig kontrakt om skovforvaltnings- eller skovbrugsaktiviteter (finder anvendelse på fysiske og juridiske personer). Underskrevet og gyldig fællesskabsrelateret skovforvaltningskontrakt (gælder for sammenslutninger af skovlandbrug og samfund). 	<p>Retsgrundlag:</p> <p>For begge metoder:</p> <p>Artikel 77, dekret nr. 98-2007, lov om skovbrug, beskyttede områder og vilde dyr og planter.</p>	<p>Kompetent institution:</p> <p>For metode 1:</p> <p>ICF, afdelingen for skovforvaltning og udvikling.</p> <p>For metode 2:</p> <p>ICF, afdelingen for Fællesskabets skovbrugsudvikling.</p>
Indikator 1.2.2 Kommunen indgår en fælles skovforvaltningskontrakt i kommunale (ejido) områder for at gennemføre skovforvaltningsaktiviteter på kort mellemlang og lang sigt.		
<p>Verifikationsmetoder:</p> <ol style="list-style-type: none"> Underskrevet og gyldig skovforvaltningskontrakt for kommunal (<i>ejido</i>) jord. 	<p>Retsgrundlag:</p> <p>Artikel 128, dekret nr. 98-2007, lov om skovbrug, beskyttede områder og vilde dyr og planter.</p> <p>Artikel 451 i aftale om gennemførelse nr. 031-2010, almindelig gennemførelsesforordning om loven om skovbrug, beskyttede områder og vilde dyr og planter.</p> <p>ICF-aftale nr. 027-2015 om skovforvaltning af kommunale (<i>ejido</i>) områder i forbindelse med skovbrug i lokalsamfund.</p>	<p>Kompetent institution:</p> <p>Kommunen, kommunalbestyrelsen.</p> <p>ICF, afdelingen for Fællesskabets skovbrugsudvikling.</p>

PRINCIP 2. HONDURAS RESPEKTERER RETTIGHEDERNE FOR DE OPRINDELIGE FOLK OG AFROAMERIKANERE I HONDURAS, SOM LEVER I SKOVOMRÅDER.

Kriterium 2.1 Staten Honduras skal overholde ILO's konvention nr. 169 for så vidt angår anerkendelse af ejendomsret og høring ("frit, forudgående og informeret samtykke" - FPIC) for områder, som gennem generationer har været ejet af oprindelige folk og afroamerikanere i Honduras.

Indikator 2.1.1 Staten udsteder gennem de kompetente institutioner, IP, INA og ICF, fuldstændige skøder, og IP registrerer de skovarealer, som gennem generationer har været ejet af oprindelige folk og afroamerikanere i Honduras, for at tillade kommerciel skovhugst.

<p>Verifikationsmetoder:</p> <p>For national og kommunal (ejido) jord (for metode 1 og 2):</p> <ol style="list-style-type: none"> 1. Skøde registreret i IP's tingbog. 2. Skøde registreret i INA's nationale landbrugsregister. <p>For land tilhørende de oprindelige folk og afroamerikanere i Honduras, som er fuldt ud ejet af ICF (metode 3):</p> <ol style="list-style-type: none"> 3. Skøde, som følge af adskillelse, registreret i IP's tingbog. 	<p>Retsgrundlag:</p> <p>For metode 1, 2 og 3:</p> <ul style="list-style-type: none"> – Artikel 13, 14, 15, 18 og 19, dekret nr. 26-94 (ratificering af ILO's konvention nr. 169). <p>For metode 1 og 2:</p> <ul style="list-style-type: none"> – Artikel 93, 94, 95, 100, 101 og 125, dekret nr. 82-2004, ejendomsloven og dens gennemførelsesforordning. – Artikel 92 i lov om landbrugsreformen ændret ved lov om modernisering og udvikling af landbrugssektoren, dekret nr. 31-92. 	<p>Kompetent institution:</p> <p>For metode 1:</p> <p>Instituttet for ejendomme, Generaldirektoratet for registrering af jord og geografi.</p> <p>For metode 2:</p> <p>INA, det nationale landbrugsregister.</p> <p>For metode 3:</p> <p>ICF, center for information om skovressourcer (CIPF).</p>
--	---	--

	<p>For metode 2:</p> <ul style="list-style-type: none">– Artikel 69 i den ændrede lov om kommuner, dekret nr. 127-2000. <p>For metode 3:</p> <ul style="list-style-type: none">– Artikel 45, dekret nr. 98-2007, lov om skovbrug, beskyttede områder og vilde dyr og planter.– Dekret nr. 61-2013 af 17. april 2013 om bemyndigelse af ICF til at besvare anmodninger om skøder for kommunale og regionsoverskridende områder, der fremlægges af organisationer for oprindelige folk og afroamerikanere i Honduras.– Aftale nr. 031-2012 af 3. august 2012 ved hvilken ICF fastsætter proceduren for udstedelse af skøder for oprindelige folk og afroamerikanere i Honduras, der lever på deres forfædres land i Río Plátanos biosfære.– Som anført i aftale nr. 031-2012 af 3. august 2012 skal der offentliggøres et lovdekret for at tillade adskillelse af skovområder, som er identificeret, og som ejes af ICF, således at skøder kan overdrages til de oprindelige folk og afroamerikanere i Honduras.	
--	---	--

Indikator 2.1.2 ICF respekterer retten til frit, forudgående og informeret samtykke i territorierne for oprindelige folk og afroamerikanere i Honduras, hvor kommerciel skovhugst skal foregå, og hvorved disse folks rettigheder er direkte berørt.		
<p>Verifikationsmetoder:</p> <p>1. Høringsrapport fra ICF.</p> <p>Bemærk: Høringsrapporten fra ICF indeholder resultatet af høringen (dvs. det krævede samtykke eller den krævede godkendelse af de foreslåede foranstaltninger til at udføre kommerciel skovhugst) gennemført i henhold til ILO's konvention nr. 169 om oprindelige folk og stammefolk og den gældende nationale lovgivning.</p>	<p>Retsgrundlag:</p> <p>Artikel 6 og 15, dekret nr. 26-94 (ratificering af ILO's konvention nr. 169).</p> <p>En henvisning til den nationale lovgivning om FPIC bør medtages, når loven er blevet godkendt.</p>	<p>Kompetent institution:</p> <p>ICF, afdelingen for Fællesskabets skovbrugsudvikling.</p>
PRINCIP 3. AKTØRER I SKOVBRUGSSEKTOREN OVERHOLDER LOVE OG REGLER FOR SKOVBRUG, HUGST, TRANSPORT, FORARBEJDNING AF OG HANDEL MED TRÆPRODUKTER.		
Kriterium 3.1 Ejere og brugsrettighedshavere af arealer med skov forvaltningskontrakter har skovforvaltningsplaner eller særlige planer for skovlandbrugssystemer, der opfylder de relevante lovkrav.		
Indikator 3.1.1 Ejere af private og kommunale (ejido) skovområder, der udfører skovhugst, har en godkendt og gyldig skovforvaltningsplan.		
<p>Verifikationsmetoder:</p> <p>1. Godkendt og gyldig skovforvaltningsplan.</p>	<p>Retsgrundlag:</p> <p>Artikel 70 og 74, dekret nr. 98-2007, lov om skovbrug, beskyttede områder og vilde dyr og planter.</p>	<p>Kompetent institution:</p> <p>ICF, afdelingen for skovforvaltning og udvikling.</p>

Indikator 3.1.2 Brugsrettighedshaverne (lokalsamfund, sammenslutninger af skovlandbrug og fysiske eller juridiske personer) af nationale offentlige skovområder registreret hos ICF, og som udfører skovhugst, har en godkendt og gyldig skovforvaltningsplan.		
Verifikationsmetoder: 1. Godkendt og gyldig skovforvaltningsplan for nationale offentlige skovområder.	Retsgrundlag: Artikel 70 og 74, dekret nr. 98-2007, lov om skovbrug, beskyttede områder og vilde dyr og planter.	Kompetent institution: ICF, afdelingen for fællesskabets skovbrugsudvikling og afdelingen for skovforvaltning og udvikling.
Indikator 3.1.3 Ejere af områder med privatejede og kommunalt ejede (ejido) skovlandbrugssystemer udfører skovhugst og har en særlig plan for skovlandbrugssystemer, der er godkendt og gyldig.		
Verifikationsmetoder: 1. Godkendt og gyldig særlig plan for skovlandbrugssystemer (PESA).	Retsgrundlag: ICF-aftale nr. 010-2015, som godkendte instruktionerne for anvendelse af tekniske standarder for særlige planer for skovlandbrugssystemer, vedrørende ejendomme på mindre end 100 hektar.	Kompetent institution: ICF's relevante regionale skovstyrelse.

Indikator 3.1.4 Ejere og brugsrettighedshavere af skovområder med en autoriseret og gyldig skovforvaltningsplan har en årlig driftsplan, og ejere med en særlig plan for skovlandbrugssystemer har en årlig fældningsplan.

<p>Verifikationsmetoder:</p> <ol style="list-style-type: none"> 1. Godkendt årlig driftsplan (for ejere af skovområder og brugsrettighedshavere af skove, som har en godkendt og gyldig skovforvaltningsplan). 2. Årlig fældningsplan (for indehavere af PESA'er). 	<p>Retsgrundlag:</p> <p>For metode 1: Artikel 70, stk. 2., dekret nr. 98-2007, lov om skovbrug, beskyttede områder og vilde dyr og planter til forvaltningsplaner.</p> <p>For metode 2: ICF-aftale nr. 010-2015(IV) og (V)(3), instruktioner til anvendelsen af tekniske standarder i PESA'er på mindre end 100 hektar.</p> <p>For PESA'er lig med eller større end 100 hektar vil den gældende lovgivning blive revideret og ændret (se den relevante supplerende foranstaltning i bilag VIII).</p>	<p>Kompetent institution:</p> <p>ICF, afdelingen for skovforvaltning og udvikling.</p>
--	--	--

<p>Kriterium 3.2 Aktører, der er ansvarlige for gennemførelse af skovbrugsaktiviteter og er udpeget til at udføre disse aktiviteter i medfør af en autorisation til skovning til årlige driftsplaner, årlige fældningsplaner, skovplantager, redningsplaner og genopretningsplaner, er fysiske eller juridiske personer, der opfylder kravene til at udøve virksomhed i skovbrugssektoren.</p>		
<p>Indikator 3.2.1 Kvalificerede Skovbrugsteknikere er ansvarlige for at gennemføre skovbrugsaktiviteter i medfør af autorisationer til skovning til årlige driftsplaner, årlige fældningsplaner, skovplantager, redningsplaner og genopretningsplaner, er registreret hos ICF og i registrene for de pågældende autorisationer til skovning.</p>		
<p>Verifikationsmetoder:</p> <ol style="list-style-type: none"> 1. Den kvalificerede skovbrugsteknikers identifikationskort. 2. Forklarende note fra den kvalificerede skovbrugstekniker, der erklærer sig indforstået med at gennemføre licensen til skovning. 	<p>Retsgrundlag:</p> <p>Artikel 477 i aftale om gennemførelse, nr. 031-2010, almindelig gennemførelsesforordning om loven om skovbrug, beskyttede områder og vilde dyr og planter.</p> <p>Artikel 159, dekret nr. 98-2007, lov om skovbrug, beskyttede områder og vilde dyr og planter.</p>	<p>Kompetent institution:</p> <p>ICF, afdelingen for skovforvaltning og udvikling.</p>

Indikator 3.2.2 Juridiske eller fysiske personer, der er forpligtede til at gennemføre skovhugst for årlige driftsplaner, årlige fældningsplaner, skovplantager og redningsplaner og genopretningsplaner, er registreret hos ICF og medtaget i registrene for de pågældende licenser til skovning.

<p>Verifikationsmetoder:</p> <ol style="list-style-type: none">1. Kontrahentens ajourførte identitetskort.2. Præoperationel rapport i de årlige driftsplaner.	<p>Retsgrundlag:</p> <p>For metode 1:</p> <p>Artikel 216 og 217 i aftale om gennemførelse nr. 031-2010, almindelig gennemførelsesforordning om loven om skovbrug, beskyttede områder og vilde dyr og planter.</p> <p>Instruktioner for anvendelsen af aftale nr. 045 A-2013 om afgifter for tjenesteydelser leveret i primære og sekundære skovproduktvirksomheder og tømmerhandler.</p> <p>For metode 2:</p> <p>For de årlige driftsplaner for nåleskov, kapitel 4 litra c), administrativ vejledning til fældningsplaner for nåleskov, ICF-cirkulære nr. DE-ICF-001-2013.</p> <p>For alle andre licenser til skovning er der i øjeblikket intet retsgrundlag for metode 2, og den er derfor medtaget som en supplerende foranstaltning som anført i bilag VIII.</p>	<p>Kompetent institution:</p> <p>For metode 1:</p> <p>ICF, afdelingen for skovforvaltning og udvikling.</p> <p>For metode 2:</p> <p>ICF's relevante regionale skovstyrelse.</p>
--	---	---

Indikator 3.2.3 Selvstændige skovbrugsteknikere er ansvarlige for korrekt udførelse af skovbrugsaktiviteter i medfør af autorisationer til skovning til årlige fældningsplaner, skovplantager, redningsplaner og genopretningsplaner. Uafhængige skovbrugsteknikere er medlem af en erhvervs sammenslutning, er solvente og registreret i registrene for den pågældende skovningstilladelse.

<p>Verifikationsmetoder:</p> <ol style="list-style-type: none"> 1. Bevis for den uafhængige skovbrugsteknikers solvens (kort eller certifikat). 2. Forklarende note fra den selvstændige skovbrugstekniker, der erklærer sig indforstået med at gennemføre licensen til skovning. 	<p>Retsgrundlag:</p> <p>For metode 1:</p> <p>Artikel 1, dekret nr. 73 (udstedt den 17. maj 1962), lov om obligatorisk medlemskab af en erhvervs sammenslutning (statstidende nr. 17692 af 6. juni 1962).</p> <p>For metode 2:</p> <p>ICF-aftale om struktureret rækkefølge for forelæggelse af skovforvaltningsplaner, der skal udvikles som en supplerende foranstaltning i bilag VIII.</p>	<p>Kompetent institution:</p> <p>ICF, afdelingen for skovforvaltning og udvikling.</p>
---	--	--

<p>Kriterium 3.3 Indehavere og brugsrettighedshavere af forvaltningsplaner og autorisationer til skovning af træ og andre skovprodukter i overensstemmelse med lovkravene.</p>		
<p>Indikator 3.3.1 Indehavere af forvaltningsplaner og andre autorisationer til skovning af træ opfylder de tekniske standarder for skovhugst, når de udfører aktiviteter, der er opført i de årlige operationelle planer og andre licenser til skovning af træ.</p>		
<p>Verifikationsmetoder:</p> <ol style="list-style-type: none"> 1. Tilsynsrapporter (for nåle- og løvskove). 2. Dokumentation for overholdelse (eller manglende overholdelse) af de tekniske standarder ved udgangen af den årlige driftsplan (kun for nåleskove). 	<p>Retsgrundlag:</p> <p>For metode 1 og 2:</p> <p>Afsnit IX og XI i den administrative vejledning til fældningsplaner for nåleskove.</p> <p>For metode 1:</p> <p>Afdeling 6.17 i ICF-aftale nr. 050-2012 om de tekniske standarder og retningslinjer for udarbejdelse af skovforvaltningsplaner og driftsplaner for løvskove.</p>	<p>Kompetent institution:</p> <p>ICF's relevante regionale skovstyrelse.</p>
<p>Indikator 3.3.2 Ejere eller brugsrettighedshavere af skovområder, der udfører skovhugst, har godkendte og gyldige redningsplaner for skove, som er ramt af naturkatastrofer, sygdomme eller skadedyrsangreb, offentlige og/eller private bygge- og anlægsprojekter og ændringer af vegetationen på jord, der anvendes til landbrug.</p>		
<p>Verifikationsmetoder:</p> <ol style="list-style-type: none"> 1. Beslutning, som vedtager redningsplanen. 	<p>Retsgrundlag:</p> <p>Artikel 147, dekret nr. 98-2007, lov om skovbrug, beskyttede områder og vilde dyr og planter.</p> <p>ICF-aftale nr. 030/2013, godkendelse af redningsplaner.</p>	<p>Kompetent institution:</p> <p>ICF's relevante regionale skovstyrelse og afdelingen for skovforvaltning og udvikling.</p>

Indikator 3.3.3 Ejere af skovplantager har en godkendt og gyldig beplantningstilladelse og en licens til skovning til skovhugst og salg af produkter, der hidrører fra forvaltningen af besatte, skovbevoksede eller skovgenplantede private, kommunale (ejido) og nationale områder.		
Verifikationsmetoder: 1. Skovbeplantningstilladelse. 2. Certificeret licens til skovning af plantager.	Retsgrundlag: Artikel 149, stk. 10 og 11, dekret nr. 98-2007, lov om skovbrug, beskyttede områder og vilde dyr og planter. ICF-resolution DE-MP-071-2010, håndbog om reglerne for udstedelse af skovbeplantningstilladelser.	Kompetent institution: For metode 1: ICF, det nationale genplantningsprogram. For metode 2: ICF's relevante regionale skovstyrelse.
Kriterium 3.4 Indehavere og brugsrettighedshavere af licenser til skovning af træ gør brug af miljøbeskyttelsesforanstaltninger, der opfylder lovkravene.		
Indikator 3.4.1 Ejere, der er nævnt i skovforvaltningsplaner for nationale, kommunale (ejido) og private skovområder, overholder beskyttelsesprogrammet for brand, skadedyrsangreb, sygdomme, vandkilder, dyr og planter.		
Verifikationsmetoder: 1. Årligt beskyttelsesprogram. 2. Tekniske rapporter om de godkendte årlige driftsplaners overholdelse af beskyttelsesprogrammet.	Retsgrundlag: Artikel 172, stk. 3, i aftale om gennemførelse nr. 031-2010, almindelig gennemførelsesforordning om loven om skovbrug, beskyttede områder og vilde dyr og planter. Afsnit 6.2, punkt 6.2.1 og 6.2.2, aftale nr. 050-2012, tekniske standarder for løvskove. Kapitel 1, punkt 5, ICF-resolution nr. DE-MP-285-2010, retningslinjer og standarder for bedre skovforvaltning.	Kompetent institution: ICF's relevante regionale skovstyrelse.

Indikator 3.4.2 Ejere, der er nævnt i skovforvaltningsplaner, overholder programmet for vurdering af miljøpåvirkningen for skovbrugsaktiviteter.

<p>Verifikationsmetoder:</p> <ol style="list-style-type: none">1. Godkendt og gyldigt program for vurdering af miljøpåvirkningen for skovbrugsaktiviteter.2. Tekniske overholdelsesrapporter for programmet for vurdering af miljøpåvirkningen, der er indeholdt i de godkendte årlige driftsplaner.	<p>Retsgrundlag:</p> <p>For metode 1:</p> <p>Artikel 70, dekret nr. 98-2007, lov om skovbrug, beskyttede områder og vilde dyr og planter.</p> <p>Artikel 170 i aftale om gennemførelse nr. 031-2010, almindelig gennemførelsesforordning om loven om skovbrug, beskyttede områder og vilde dyr og planter.</p> <p>For metode 2:</p> <p>ICF-resolution, DE-MP-285-2010, retningslinjer og standarder for bedre skovforvaltning, kapitel III, punkt 3.1.</p>	<p>Kompetent institution:</p> <p>ICF, afdelingen for skovforvaltning og udvikling (DMDF).</p>
---	--	---

Kriterium 3.5 Træet transporteres i overensstemmelse med gældende lovgivning.		
Indikator 3.5.1 Tømmer transporteret fra skove til en opsamlingscentral for tømmer, primære og sekundære skovproduktvirksomheder og tømmerhandler har en transporttilladelse.		
<p>Verifikationsmetoder:</p> <p>1. Transporttilladelse.</p> <p>Bemærk: ICF udsteder tre typer transporttilladelser: for rundtømmer (1), for produkter og biprodukter (2) og for opskåret træ (3).</p>	<p>Retsgrundlag:</p> <p>Artikel 103, dekret nr. 98-2007, lov om skovbrug, beskyttede områder og vilde dyr og planter.</p> <p>Artikel 239 i aftale om gennemførelse, nr. 031-2010, almindelig gennemførelsesforordning om loven om skovbrug, beskyttede områder og vilde dyr og planter.</p> <p>For løvskove:</p> <p>Retsgrundlag, der kun vil gælde for løvskove, og som skal udarbejdes (se tilsvarende supplerende foranstaltning i bilag VIII).</p>	<p>Kompetent institution:</p> <p>ICF's relevante regionale skovstyrelse.</p>

Indikator 3.5.2 Autoriserede fakturaer anvendes til transport til et hvilket som helst bestemmelsessted til forarbejdet tømmer, der sælges af skovproduktvirksomheder eller tømmerhandler.		
Verifikationsmetoder: 1. Godkendte fakturaer.	Retsgrundlag: Artikel 12, aftale nr. 189-2014, gennemførelsesforordning om faktureringsordning og ændringerne hertil. Artikel 236 i aftale om gennemførelse, nr. 031-2010, almindelig gennemførelsesforordning om loven om skovbrug, beskyttede områder og vilde dyr og planter.	Kompetent institution: SAR, faktureringsafdelingen. ICF's relevante regionale skovstyrelse.
Indikator 3.5.3 Gyldige fragtbreve anvendes ved transport af træ til ethvert bestemmelsessted.		
Verifikationsmetoder: 1. Fragtbrev.	Retsgrundlag: Artikel 11, 19 og 44, aftale nr. 189-2014 i gennemførelsesforordning om faktureringsordning og ændringerne hertil.	Kompetent institution: SAR, faktureringsafdelingen.

Kriterium 3.6 Fysiske eller juridiske personer, som ejer virksomheder og tømmerhandler overholder den gældende lovgivning ved etablering og drift af primære og sekundære skovproduktvirksomheder og tømmerhandler.

Indikator 3.6.1 Naturlige eller juridiske personer, som ejer en primær eller sekundær skovproduktvirksomhed eller en tømmerhandel, er registreret ved kommunen og instituttet for skovbevaring.

Verifikationsmetoder: 1. Erhvervslicens. 2. Driftslicens.	Retsgrundlag: For metode 1: Artikel 119, aftale nr. 018-93, gennemførelsesforordning om loven om kommuner. For metode 2: Artikel 98, dekret nr. 98-2007, lov om skovbrug, beskyttede områder og vilde dyr og planter.	Kompetent institution: For metode 1: Kommunen, administrationskontoret eller skattemyndigheden. For metode 2: ICF, afdelingen for skovforvaltning og udvikling.
---	---	--

Indikator 3.6.2 Naturlige eller juridiske personer, som er ejere af primære og sekundære skovproduktvirksomheder og tømmerhandler, overholder de miljømæssige overvågningsforanstaltninger i henhold til kategorisering af miljøpåvirkning.

<p>Verifikationsmetoder:</p> <ol style="list-style-type: none"> 1. Miljøtilladelse. 2. Teknisk overvågnings- og verifikationserklæring om kontrakten om miljøovervågningsforanstaltninger. 	<p>Retsgrundlag:</p> <p>MiAmbiente:</p> <ul style="list-style-type: none"> – Artikel 11, litra c), artikel 83, dekret nr.104-93, den generelle miljølov – Artikel 10, stk. 3, artikel 24, stk. 6, i aftale nr. 008-2015. <p>Kommuner med beføjelser til at udstede licenser:</p> <ul style="list-style-type: none"> – Artikel 1(28-A), dekret nr. 181-2007, ændring af den generelle miljølov – Artikel 19 i aftale nr. 008-2015, gennemførelsesforordning om det nationale system for vurdering af miljøpåvirkningen. <p>Kommuner med juridisk selvbestemmelse:</p> <p>Artikel 12 og 12a i lov om kommuner, dekret nr. 134-90.</p>	<p>Kompetent institution:</p> <p>Ministeriet for energi, naturressourcer, miljø og minedrift (MiAmbiente), generaldirektoratet for miljøvurdering og overvågning (DECA).</p> <p>Kommuner med en aftale om beføjelser til udstedelse af miljølicenser eller med juridisk selvbestemmelse.</p>
--	---	--

Kriterium 3.7 Aktører i skovens produktionskæde overholder de gældende bestemmelser vedrørende indenlandsk handel med træprodukter.		
Indikator 3.7.1. Aktører i skovens produktionskæde opfylder reglerne i disse lovlighedsoversigter, der gælder for det indenlandske marked for træprodukter.		
<p>Verifikationsmetoder:</p> <ol style="list-style-type: none"> 1. Månedlig rapport om primære og sekundære skovproduktvirksomheder og tømmerhandler. 2. Fortegnelse over indgående og udgående produkter. 3. Dokument over rettidig omhu. 	<p>Retsgrundlag:</p> <p>For metode 1: Artikel 225 og 229 i den almindelige gennemførelsesforordning om loven om skovbrug, beskyttede områder og vilde dyr og planter.</p> <p>For metode 2: Artikel 219 i den almindelige gennemførelsesforordning om loven om skovbrug, beskyttede områder og vilde dyr og planter.</p> <p>For metode 3: Der vil blive udarbejdet specifikke artikler, når den relevante lovgivning er blevet godkendt (jf. tilsvarende supplerende foranstaltning i bilag VIII).</p>	<p>Kompetent institution:</p> <p>For metode 1, 2 og 3: ICF, afdelingen for handel og industri (hvis ansvarsområder vil være underlagt afdelingen for skovforvaltning og udvikling, indtil afdelingen er blevet etableret).</p>

PRINCIP 4. ARBEJDSGIVERE I SKOVBRUGSSEKTOREN OVERHOLDER ARBEJDSRETLIGE FORPLIGTELSER OG SUNDHEDS- OG SIKKERHEDSKRAV PÅ ARBEJDSPLADSEN.		
Kriterium 4.1 Arbejdsgivere i skovbrugssektoren opfylder ansættelses- og lønrelateret lovgivning for arbejdstagere i skovbrugssektoren.		
Indikator 4.1.1 Arbejdsgivere i skovbrugssektoren rekrutterer sine (permanente eller midlertidige) ansatte formelt.		
Verifikationsmetoder: 1. Dokument eller tilsynsrapport, som bekræfter, at arbejdsgivere i skovbrugssektoren overholder indikatoren.	Retsgrundlag: Artikel 11, litra e) og artikel 13, stk. 1, dekret nr. 178-2016, arbejdstilsynsloven.	Kompetent institution: Ministeriet for beskæftigelse og social sikring (STSS), arbejdstilsynet (DGIT).
Indikator 4.1.2 Arbejdsgivere i skovens produktionskæde betaler deres (permanente eller midlertidige) som minimum ansatte mindsteløn.		
Verifikationsmetoder: 1. Dokument eller tilsynsrapport, som bekræfter, at arbejdsgivere i skovens forsyningskæde overholder indikatoren.	Retsgrundlag: Artikel 11, litra e) og artikel 13, stk. 1, dekret nr. 178-2016, arbejdstilsynsloven. Artikel 2, dekret 103 i loven om mindsteløn godkendt den 3. juni 1971 og ændringerne hertil. Artikel 381 og 387, dekret nr. 189-1959, arbejdsloven.	Kompetent institution: Sekretariatet for beskæftigelse og social sikring (STSS), ved arbejdstilsynet (DGIT).

Kriterium 4.2 Arbejdsgivere i skovens produktionskæde overholder reglerne vedrørende sundhed og sikkerhed på arbejdspladsen for arbejdstagere.		
Indikator 4.2.1 Arbejdsgivere i skovens forsyningskæde sikrer deres medarbejders sundhed og sikkerhed på arbejdspladsen.		
<p>Verifikationsmetoder:</p> <ol style="list-style-type: none"> 1. Tilsynsrapport over sundhed og sikkerhed, der bekræfter, at arbejdsgivere i skovens produktionskæde overholder indikatoren. 	<p>Retsgrundlag:</p> <p>Artikel 391 og 392, afsnit V, kapitel I, dekret 189-1959, arbejdsloven.</p> <p>Artikel 36, kapitel VII, almindelig gennemførelsesforordning om foranstaltninger til forebyggelse af arbejdsulykker og erhvervs sygdomme på arbejdspladsen.</p>	<p>Kompetent institution:</p> <p>Sekretariatet for beskæftigelse og social sikring (STSS), generaldirektoratet for social velfærd afdelingen for kontroltjenester og sundhed og sikkerhed på arbejdspladsen.</p>
Kriterium 4.3 Arbejdsgivere i skovbrugssektoren overholder reglerne om arbejdstagernes sociale velfærd.		
Indikator 4.3.1 Arbejdsgivere i skovens produktionskæde registrerer deres ansatte ved det honduranske institut for social sikring (IHSS).		
<p>Verifikationsmetoder:</p> <ol style="list-style-type: none"> 1. Fortegnelse over registrering og solvens. 2. Data indhentet fra databasen, der viser en sammenfatning af lønningstyperne. 3. Tilsynsrapport (hvis en sådan findes). 	<p>Retsgrundlag:</p> <p>For metode 1 og 2:</p> <p>Artikel 7, dekret nr. 140-1959, lov om social sikring og dekret nr. 080-2001 af 1. juni 2001, som indeholder ændringer hertil.</p> <p>For metode 3:</p> <p>Artikel 96, dekret nr. 140-1959, lov om social sikring.</p>	<p>Kompetent institution:</p> <p>Det honduranske institut for social sikring (IHSS), afdelingen for virksomhedskontroller.</p>

PRINCIP 5. AKTØRER I SKOVBRUGSSEKTOREN OVERHOLDER REGLERNE FOR INTERNATIONAL HANDEL MED TRÆPRODUKTER.		
Kriterium 5.1 Eksportører og importører af træprodukter driver lovlig virksomhed med den fornødne tilladelse og opfylder deres skatte- og toldrelaterede forpligtelser.		
Indikator 5.1.1 Importører og eksportører opfylder deres toldrelaterede forpligtelser i henhold til toldproceduren.		
Verifikationsmetoder: 1. Data indhentet fra det automatiske system for toldindtægter (SARAH), der viser en oversigt over toldoptegnelser for importøren/eksportøren.	Retsgrundlag: Artikel 23, resolution nr. 224-2008 (COMIECO-XLIX), gennemførelsesforordning om den mellemamerikanske ensartede toldlov (RECAUCA).	Kompetent institution: Regeringens generalsekretariat for koordinering, afdelingen for toldindtægter (DARA).
Indikator 5.1.2 Importører opfylder kravene om rettidig omhu, der gælder for import af træprodukter.		
Verifikationsmetoder: 1. Importørens dokument over rettidig omhu.	Retsgrundlag: Der vil blive udarbejdet specifikke artikler, når den relevante lovgivning er blevet godkendt (jf. tilsvarende supplerende foranstaltning i bilag VIII).	Kompetent institution: ICF, afdelingen for handel og industri (hvis ansvarsområder vil være underlagt afdelingen for skovforvaltning og udvikling, indtil afdelingen er blevet etableret).

Indikator 5.1.3 Eksportører af træprodukter fremstillet af arter omfattet af CITES-konventionen i overensstemmelse med denne konvention.		
Verifikationsmetoder: 1. CITES-certifikat.	Retsgrundlag: Artikel 116, dekret nr. 098-2007, lov om skovbrug, beskyttede områder og vilde dyr og planter. Aftale nr. 936-13 fra ministeriet for landbrug og husdyravl, forretningsorden for gennemførelse af konventionen om international handel med udryddelsestruede vilde dyr og planter (CITES).	Kompetent institution: Ministeriet for landbrug og husdyravl, det nationale CITES-kontor.
PRINCIP 6. AKTØRER I SKOVBRUGSSEKTOREN OPFYLDER DERES TOLD- OG SKATTERELATEREDE FORPLIGTELSE.		
Kriterium 6.1 Aktører i skovbrugssektoren er lovligt etableret.		
Indikator 6.1.1 Aktører i skovbrugssektoren, der er registreret hos skattevæsenet.		
Verifikationsmetoder: 1. Dokument fra det nationale skatteregister (RTN).	Retsgrundlag: Artikel 1 og 2, lovdekret nr. 102-1974, loven om det nationale skatteregister. Artikel 27 dekret nr. 51-2003, loven om fair beskatning.	Kompetent institution: Indtægtsforvaltningen (SAR), afdelingen for støtte til skatteydere.

Kriterium 6.2 Aktører i skovbrugssektoren opfylder deres skattemæssige forpligtelser over for den statslige og kommunale myndighed.		
Indikator 6.2.1 Indehavere af autorisationer til skovning betaler skat for en autorisation til skovning eller til udnyttelse af naturressourcer i overensstemmelse med gennemførelsesforordningen om loven om kommuner og afgifterne, der er fastsat i den gældende kommunale skatteplan.		
Verifikationsmetoder: 1. Kvittering for betaling af skat vedrørende udstedelse af en autorisation til skovning eller udnyttelse af naturressourcer. 2. Kvittering for betaling af gebyret for udstedelse af en autorisation til skovning eller udnyttelse af naturressourcer.	Retsgrundlag: For metode 1: Artikel 128 og 130, aftale nr. 018-93, almindelig gennemførelsesforordning om loven om kommuner. For metode 2: Artikel 152, litra c), nr. 15, aftale nr. 018-93, almindelig gennemførelsesforordning om loven om kommuner.	Kompetent institution: Kommunen, administrationskontoret eller skattemyndigheden.
Indikator 6.2.2 Aktører i skovbrugssektoren skal betale indkomstskat, solidaritetsbidrag og skat af nettoaktiverne.		
Verifikationsmetoder: 1. Selvangivelser a) CPAT-272-erklæring (indkomstskat for fysiske personer) eller b) CPAT-352-erklæring (indkomstskat for juridiske personer).	Retsgrundlag: Artikel 30, dekret nr. 25-1963, loven om indkomstskat.	Kompetent institution: Indtægtsforvaltningen (SAR), efterretningstjenesten for skat.

Indikator 6.2.3 Aktører i skovbrugssektoren anvender faktureringsordningen for salg af træ og salg af tjenesteydelser fra savværker.		
Verifikationsmetoder: 1. Data indhentet fra faktureringsmodulet, der viser en oversigt over de fakturaer, der er godkendt af indtægtsforvaltningen.	Retsgrundlag: Artikel 10, nr. 189-2014, gennemførelsesforordning om faktureringsordningen, andre skattedokumenter og skattemæssig registrering af printere.	Kompetent institution: Indtægtsforvaltningen (SAR), faktureringsafdelingen.
Kriterium 6.3 Aktører i skovbrugssektoren opfylder deres toldrelaterede forpligtelser over for den statslige myndighed.		
Indikator 6.3.1 Aktører i skovbrugssektoren opfylder deres forpligtelser vedrørende told.		
Verifikationsmetoder: 1. Certifikat for skattemæssig solvens	Retsgrundlag: Artikel 49 dekret nr. 17-2010, lov om styrkelse af indtægtssiden, social lighed og rationalisering af offentlige udgifter.	Kompetent institution: Indtægtsforvaltningen (SAR), afdelingen for indsamling og inddrivelse.

Tillæg

1. Definition af aktører i skovbrugssektoren er inkluderet i disse aftaledokumenter

I forbindelse med denne aftale er en aktør i skovbrugssektoren enhver fysisk eller juridisk person, der udfører aktiviteter i skovens produktionskæde. Aktører i skovbrugssektoren er forpligtet til at følge de forskellige indikatorer og verifikationsmetoder, der er beskrevet i dette bilag, og som vedrører deres inddragelse i de forskellige faser af skovens produktionskæde.

Aktør	Definition/begreb	Indikator/verifikationsmetoder
1. Aktører i skovbrugssektoren	Fysiske eller juridiske personer, der udfører aktiviteter i skovens produktionskæde. Disse aktiviteter omfatter bl.a. skovforvaltning, skovning, forarbejdning, transport, salg, import og eksport af træ og træprodukter samt en ændring af brugen af et skovområde. Aktørerne, der som underleverandør udfører disse aktiviteter, falder ind under denne definition er: f.eks. motorsavsbrugere, kontrollører eller afsendere, salgsrepræsentanter, transportører og modtagere af træprodukter.	Under forskellige overskrifter i tabellen.
2. Landbrugssamfund	Gruppe af fysiske personer og deres organisationer med base i et landdistrikt (landsby), i skovområder eller steder i udkanten af disse områder med adgang til skovforvaltning og andre skovlandbrugsmæssige ressourcer.	1.1.1/1 - 1.2.1/2 - 1.2.2/1 - 2.1.2/1 - 3.1.2/1 - 3.3.2/1

Aktør	Definition/begreb	Indikator/verifikationsmetode
3. Samfundsgrupper	Samfundsorganisation med status som juridisk person, herunder sammenslutninger af skovlandbrug, etniske grupper, skovvirksomheder i landdistrikter og organiserede samfund beliggende i en national skov, hvis formål er at forvalte, fælde, forarbejde og sælge varer og tjenesteydelser vedrørende skovbrug.	1.1.1/1 - 1.2.1/2 - 1.2.2/1 - 2.1.1/1 - 2.1.1/2 - 2.1.1/3 - 2.1.2/1 - 3.1.2/1 - 3.3.2/1
4. Skovejer	Fysisk eller juridisk person, der ejer ejendom, hvor der er skovdække, og som f.eks. kan være privat-, kommunalt- (<i>ejido</i>), nationalt-, samfundsejet eller ejet i fællesskab af bl.a. oprindelige folk.	1.1.1/1 - 1.1.2/1 - 1.1.2/2 - 1.2.1/1 - 1.2.1/2 - 1.2.2/1 - 2.1.1/1 - 2.1.1/2 - 2.1.1/3 - 2.1.2/1 - 3.1.1/1 - 3.1.2/1 - 3.1.3/1 - 3.3.2/1 - 3.3.3/1 - 3.3.3/2
5. Ejer af en privat skov	Fysisk eller juridisk person, der har fuld ejendomsret over et område, hvor der er skovdække.	1.1.1/1 - 2.1.1/1 - 2.1.1/2 - 2.1.2/1 - 3.1.1/1 - 3.1.3/1 - 3.3.2/1 - 3.3.3/1 - 3.3.3/2
6. Ejer af en kommunal (<i>ejido</i>) skov	En kommune, der ejer ejendom, hvor der er skovdække.	1.1.1/1 - 1.2.2/1 - 2.1.1/1 - 2.1.1/2 - 2.1.2/1 - 3.1.1/1 - 3.1.3/1 - 3.3.2/1 - 3.3.3/1 - 3.3.3/2
7. Ejer, der er nævnt i en skovforvaltningsplan for en national skov	Fysisk eller juridisk person, der er støttemodtager i en godkendt skovforvaltningsplan for en national skov.	2.1.2/1 - 3.1.2/1 - 3.1.4/1 - 3.2.1/1 - 3.2.1/2 - 3.2.2/1 - 3.2.2/2 - 3.2.3/1 - 3.2.3/2 - 3.3.1/1 - 3.3.1/2 - 3.3.2/1 - 3.4.1/1 - 3.4.1/2 - 3.4.2/1 - 3.4.2/2 - 3.5.1/1 - 3.5.2/1 - 3.5.3/1 - 6.2.1/1 - 6.2.1/2

Aktør	Definition/begreb	Indikator/verifikationsmetode
8. Ejer, der er nævnt på en skovforvaltningsplan for en kommunal (<i>ejido</i>) skov	Fysisk eller juridisk person, der er støttemodtager i en godkendt skovforvaltningsplan for en kommunal (<i>ejido</i>) skov.	2.1.2/1 - 3.1.1/1 - 3.1.4/1 - 3.2.1/1 - 3.2.1/2 - 3.2.2/1 - 3.2.2/2 - 3.2.3/1 - 3.2.3/2 - 3.3.1/1 - 3.3.1/2 - 3.3.2/1 - 3.4.1/1 - 3.4.1/2 - 3.4.2/1 - 3.4.2/2 - 3.5.1/1 - 3.5.2/1 - 3.5.3/1 - 6.2.1/1 - 6.2.1/2
9. Ejer, der er nævnt i en skovforvaltningsplan for en privat skov	Fysisk eller juridisk person, der er indehaver af en godkendt skovforvaltningsplan for en privat skov.	2.1.2/1 - 3.1.1/1 - 3.1.4/1 - 3.2.1/1 - 3.2.1/2 - 3.2.2/1 - 3.2.2/2 - 3.2.3/1 - 3.2.3/2 - 3.3.1/1 - 3.3.1/2 - 3.3.2/1 - 3.4.1/1 - 3.4.1/2 - 3.4.2/1 - 3.4.2/2 - 3.5.1/1 - 3.5.2/1 - 3.5.3/1 - 6.2.1/1 - 6.2.1/2
10. Ejer af et område med et skovlandbrugssystem	Fysiske eller juridiske personer, der ejer fast ejendom med et produktionssystem, der kombinerer landbrugs- og skovbrugsprodukter.	1.1.1/1 - 2.1.1/1 - 2.1.1/2 - 2.1.2/1 - 3.1.3/1 - 3.1.4/2 - 3.2.1/1 - 3.2.1/2 - 3.2.2/1 - 3.2.3/1 - 3.2.3/2 - 3.3.1/1 - 3.3.2/1 - 3.5.1/1 - 3.5.2/1 - 3.5.3/1 - 6.2.1/1 - 6.2.1/2
11. Ejer af skovplantage	Fysisk eller juridisk person, der er fuldstændig eller retmæssig ejer af ejendommen med en skovplantage.	1.1.1/1 - 2.1.1/1 - 2.1.1/2 - 2.1.2/1 - 3.2.1/1 - 3.2.1/2 - 3.2.2/1 - 3.2.3/1 - 3.2.3/2 - 3.3.1/1 - 3.3.2/1 - 3.3.3/1 - 3.3.3/2 - 3.5.1/1 - 3.5.2/1 - 3.5.3/1 - 6.2.1/1 - 6.2.1/2

Aktør	Definition/begreb	Indikator/verifikationsmetoder
12. Bruger/brugshaver	Fysisk eller juridisk person, der ejer eller råder over et nationalt eller kommunalt (ejido) område uden skøde på den jord, der erklærer ejendomsretten. Denne aktør nyder godt af legaliseringsprocedurer med henblik på at opnå en brugsretsftale, der gør det muligt at foretage bl.a. skovforvaltningsaktiviteter.	1.2.1/1 - 2.1.2/1 - 3.1.2/1 - 3.3.2/1
13. Brugsrettighedshavere af en skov	Fysisk eller juridisk person, som er udnævnt af statens skovadministration eller den kommunale forvaltning til at forvalte en offentlig skov (national eller kommunal/ejido) på en bæredygtig måde og til dennes fordel.	1.2.1/1 - 2.1.2/1 - 3.1.2/1 - 3.3.2/1
14. Kontrahent	Fysisk eller juridisk person, som udfører skovhugst i naturlige og/eller plantede nåle- og løvskove, udpeget af ejeren, der er nævnt i en godkendt og gyldig skovforvaltningsplan.	3.2.2/1 - 3.2.2/2 - 6.1.1/1 - 6.2.2/1 - 6.2.3/1 - 6.3.1/1
15. Transportør	Fysisk eller juridisk person i skovbrugssektoren, hvis aktivitet er fragt eller transport af træprodukter.	3.5.1/1 - 3.5.2/1 - 3.5.3/1 - 6.1.1/1 - 6.2.2/1 - 6.2.3/1 - 6.3.1/1
16. Kvalificeret skovbrugstekniker (TFC)	Fagperson inden for skovbrug eller lignende, som sikrer bæredygtig forvaltning og udvikling af skovene gennem forvaltningsplaner eller godkendte driftsplaner i offentlige eller private skove, og som i overensstemmelse med deres faglige arbejdsopgaver er en certifikatudstedende embedsmand.	3.2.1/1 - 3.2.1/2 - 6.1.1/1 - 6.2.2/1 - 6.2.3/1 - 6.3.1/1
17. Selvstændig skovbrugstekniker (TFI)	Privat fagperson inden for skovbrug, som udfører aktiviteter i skovbrugssektoren, med undtagelse af gennemførelse af driftsplaner.	3.2.3/1 - 3.2.3/2 - 6.1.1/1 - 6.2.2/1 - 6.2.3/1 - 6.3.1/1

Aktør	Definition/begreb	Indikator/verifikationsmetode
18. Eksportør	Fysisk eller juridisk person, som handler med træprodukter uden for det nationale område.	5.1.1/1 - 5.1.3/1 - 6.1.1/1 - 6.2.2/1 - 6.2.3/1 - 6.3.1/1
19. Importør	Fysisk eller juridisk person, der køber træ eller træprodukter fra udlandet for at distribuere, sælge og/eller forarbejde dem i eller uden for landet.	5.1.1/1 - 5.1.2/1 - 6.1.1/1 - 6.2.2/1 - 6.2.3/1 - 6.3.1/1
20. Ejer af en primær skovproduktvirksomhed	Fysisk eller juridisk person, der ejer eller er juridisk repræsentant for en skovproduktvirksomhed, der foretager den indledende forarbejdning af rundtømmer (i sin naturlige form) eller ethvert andet træmateriale eller andre råmaterialer fra skoven.	3.6.1/1 - 3.6.1/2 - 3.6.2/1 - 3.6.2/2 - 3.7.1/1 - 3.7.1/2 - 3.7.1/3 - 6.1.1/1 - 6.2.2/1 - 6.2.3/1 - 6.3.1/1
21. Ejer af en sekundær skovproduktvirksomhed	Fysisk eller juridisk person, der ejer eller er juridisk repræsentant for en skovproduktvirksomhed, der forarbejder produkter fra en primær skovproduktvirksomhed eller ethvert andet træmateriale eller andre råmaterialer fra skoven.	3.6.1/1 - 3.6.1/2 - 3.6.2/1 - 3.6.2/2 - 3.7.1/1 - 3.7.1/2 - 3.7.1/3 - 6.1.1/1 - 6.2.2/1 - 6.2.3/1 - 6.3.1/1
22. Ejer af en tømmerhandel	Fysisk eller juridisk person, der ejer eller er juridisk repræsentant for et stykke jord, et anlæg eller et lagerområde, hvor træ købes og sælges på nationalt plan/på det indenlandske marked.	3.6.1/1 - 3.6.1/2 - 3.6.2/1 - 3.6.2/2 - 3.7.1/1 - 3.7.1/2 - 3.7.1/3 - 6.1.1/1 - 6.2.2/1 - 6.2.3/1 - 6.3.1/1
23. Arbejdsgiver	Privat- eller offentligretlig fysisk eller juridisk person, der anvender en eller flere arbejdstagere gennem en arbejdskontrakt eller et arbejdsforhold. Denne definition finder anvendelse på alle niveauer.	4.1.1/1 - 4.1.2/1 - 4.2.1/1 - 4.3.1/1 - 4.3.1/2 - 4.3.1/3 - 6.1.1/1 - 6.2.2/1 - 6.2.3/1 - 6.3.1/1

2. Statslige institutioner med tilknytning til lovlighedsoversigterne

Den berørte institution	Verifikationsmetoder
Det nationale institut for skovbevaring og udvikling, beskyttede områder og vilde dyr og planter (ICF)	1.1.2/2 - 1.2.1/1 - 1.2.1/2 - 1.2.2/1 - 2.1.1/3 - 2.1.2/1 - 3.1.1/1 - 3.1.2/1 - 3.1.3/1 - 3.1.4/1 - 3.1.4/2 - 3.2.1/1 - 3.2.1/2 - 3.2.2/1 - 3.2.2/2 - 3.2.3/1 - 3.2.3/2 - 3.3.1/1 - 3.3.1/2 - 3.3.2/1 - 3.3.3/1 - 3.3.3/2 - 3.4.1/1 - 3.4.1/2 - 3.4.2/1 - 3.4.2/2 - 3.5.1/1 - 3.5.2/1 - 3.6.1/2 - 3.7.1/1 - 3.7.1/2 - 3.7.1/3 - 5.1.2/1
Kommuner	1.2.2/1 - 3.6.1/1 - 3.6.2/1 - 3.6.2/2 - 6.2.1/1 - 6.2.1/2
Indtægtsforvaltningen (SAR)	3.5.2/1 - 3.5.3/1 - 6.1.1/1 - 6.2.2/1 - 6.2.3/1 - 6.3.1/1
Institut for ejendomme (IP)	1.1.1/1 - 1.1.2/1 - 2.1.1/1
Arbejdsministeriet og ministeriet for social sikring (STSS)	4.1.1/1 - 4.1.2/1 - 4.2.1/1
Ministeriet for energi, naturressourcer, miljø og minedrift (MiAmbiente)	3.6.2/1 - 3.6.2/2
Det nationale landbrugsinstitut (INA)	2.1.1/2
Ministeriet for landbrug og husdyravl (SAG)	5.1.3/1
Afdelingen for toldindtægter (DARA)	5.1.1/1
Det honduranske institut for social sikring (IHSS)	4.3.1/1

3. Liste over retsinstrumenter, der indgår i lovlighedsoversigter

Listen blev udarbejdet under hensyntagen til rækkefølgen af de juridiske referencer i lovlighedsoversigterne begyndende med princip I.

1. Dekret nr. 082-2004, ejendomsloven.
2. Dekret nr. 098-2007, lov om skovbrug, beskyttede områder og vilde dyr og planter.
3. ICF-aftale nr. 027-2015 om skovforvaltning af kommunale (ejido) områder i forbindelse med skovbrug i lokalsamfund.
4. Dekret nr. 026-94, ratificering af ILO-konvention nr. 169.
5. Aftale nr. 003-2010, gennemførelsesforordning til ejendomsloven.
6. Lovdekret nr. 170 om landbrugsreformen ændret ved dekret nr. 031-92 om modernisering og udvikling af landbrugssektoren.

7. Dekret nr. 61-2013, som autoriserer ICF til at besvare anmodninger om skøder for kommunale og regionsoverskridende områder, der fremlægges af organisationer for oprindelige folk og afroamerikanere i Honduras.
8. ICF-aftale nr. 031-2012 om proceduren for udstedelse af skøder på jord, der har tilhørt oprindelige folk og afroamerikanere i Honduras, som lever i Río Plátanos biosfære.
9. ICF-aftale nr. 010-2015, instruktioner i anvendelsen af tekniske standarder i PESA'er (særlige planer for skovlandbrugssystemer) på mindre end 100 hektar.
10. Aftale nr. 031-2010, almindelig gennemførelsesforordning om loven om skovbrug, beskyttede områder og vilde dyr og planter.
11. Instruktioner for anvendelsen af aftale nr. 045 A-2013 om afgifter til tjenesteydelser leveret i primære og sekundære skovproduktvirksomheder og tømmerhandler.
12. ICF-cirkulære nr. DE-ICF-001-2013, administrative retningslinjer for fældningsplaner i nåleskove.
13. Dekret nr. 073, lov om obligatorisk medlemskab af en erhvervssammenslutning.

14. ICF-aftale nr. 050-2012 om de tekniske standarder og retningslinjer for udarbejdelse af skovforvaltningsplaner og driftsplaner for løvskove.
15. ICF-aftale nr. 030-2013, godkendelse af redningsplaner.
16. ICF-resolution DE-MP-071-2010, håndbog om reglerne for udstedelse af skovbeplantningstilladelser.
17. ICF-resolution nr. DE-MP-285-2010, retningslinjer og standarder for bedre skovforvaltning.
18. Aftale nr. 189-2014, gennemførelsesforordning om faktureringsordningen og ændringerne hertil.
19. Aftale nr. 018-93, almindelig gennemførelsesforordning om loven om kommuner.
20. Dekret nr. 104-93, den generelle miljølov.
21. Aftale nr. 008-2015, gennemførelsesforordning om det nationale system for vurdering af miljøpåvirkningen.

22. Dekret nr. 181-2007, ændringer til den generelle miljølov.
23. Dekret nr. 134-90, lov om kommuner.
24. Dekret nr. 189-1959, arbejdsloven.
25. Dekret nr. 178-2016, arbejdstilsynsloven.
26. Dekret nr. 103, lov om mindsteløn godkendt den 3. juni 1971 og ændringerne hertil.
27. Aftale nr. 053-04, almindelig gennemførelsesforordning om foranstaltninger til forebyggelse af arbejdsulykker og erhvervs sygdomme på arbejdspladsen.
28. Dekret nr. 140-1959, lov om social sikring og dekret nr. 080-2001 af 1. juni 2001, som indeholder ændringer hertil.
29. Resolution nr. 224-2008 (COMIECO-XLIX), gennemførelsesforordning om den mellemamerikanske ensartede toldlov (RECAUCA).

30. Aftale nr. 936-13 fra ministeriet for landbrug og husdyravl, forretningsordenen for gennemførelse af konventionen om international handel med udryddelsestruede vilde dyr og planter (CITES).
31. Lovdekret nr. 102-1974, loven om det nationale skatteregister.
32. Dekret nr. 051-2003, loven om fair beskatning.
33. Dekret nr. 25-1963, loven om indkomstskat.
34. Dekret 017-2010, lov om styrkelse af indtægtssiden, social lighed og rationalisering af offentlige udgifter.

—

Betingelser for overgangen til fri omsætning
i Unionen af træprodukter,
der eksporteres fra Honduras, og som er dækket af en FLEGT-licens

RAMME

Rådets forordning (EF) nr. 2173/2005 af 20. december 2005 om indførelse af en FLEGT-licensordning for import af træ til Det Europæiske Fællesskab ¹ og dens gennemførelsesforordning ² fastlægger betingelserne for indførsel til Unionens marked af træ og træprodukter fra Honduras, der er omfattet af en FLEGT-licens.

¹ EUT L 347, 30.12.2005, s. 1.

² Kommissionens forordning (EF) nr. 1024/2008 af 17. oktober 2008 om fastsættelse af gennemførelsesbestemmelser til Rådets forordning (EF) nr. 2173/2005 om indførelse af en FLEGT-licensordning for import af træ til Det Europæiske Fællesskab (EUT L 277, 18.10.2008, s. 23).

Disse forordninger giver mulighed for tilpasning af de deri fastlagte procedurer til nationale betingelser og navnlig mulighed for, at de kompetente myndigheder, der har ansvaret for at godkende FLEGT-licenserne ved indførslen til EU, kan være toldmyndighederne eller et andet administrativt organ. Derfor indeholder beskrivelsen af processen to trin i verifikationen: 1) kontrol af licensdokumenter og 2) fysisk kontrol for at sikre, at den faktiske forsendelse overholder licensen.

Formålet med denne procedure er at supplere den kontrol, der udføres af Honduras, og verificere, at FLEGT-licenserne fremlagt ved indførslen til EU også er de licenser, der er udstedt og registreret af den honduranske FLEGT-licensudstedende myndighed, og at de dækker de forsendelser, som de honduranske myndigheder har tiltænkt. De kompetente myndigheder kan henvende sig med deres spørgsmål vedrørende systemet til at sikre lovligheden og gyldigheden af honduranske FLEGT-licenser til det fælles udvalg for gennemførelse af aftalen i overensstemmelse med artikel 9, 11, 19 og 24 i denne aftale, underlagt procedurerne for anmodning om oplysninger for kompetente myndigheder, som er fastsat i dette bilags artikel 3.

ARTIKEL 1

Behandling af FLEGT-licenser

1. FLEGT-licensen indsendes til de kompetente myndigheder i den medlemsstat, hvor den af FLEGT-licensen omfattede forsendelse angives til overgang til fri omsætning¹. Dette kan ske elektronisk eller på anden hensigtsmæssig måde.
2. De i artikel 1, stk. 1, omtalte kompetente myndigheder underretter i overensstemmelse med de gældende nationale procedurer straks toldmyndighederne om godkendelsen af FLEGT-licensen.

¹ Overgang til fri omsætning er en EU-toldprocedure. I henhold til artikel 201, stk. 2, og 3, i Europa-Parlamentets og Rådets forordning (EU) nr. 952/2013 af 9. oktober 2013 om EU-toldkodeksen indebærer overgang til fri omsætning: a) opkrævning af eventuelle skyldige importafgifter; b) i givet fald opkrævning af andre afgifter i medfør af relevante gældende bestemmelser om opkrævning af sådanne omkostninger; c) anvendelse af handelspolitiske foranstaltninger samt forbud og restriktioner, hvis de ikke allerede er blevet anvendt i en tidligere fase (i dette specifikke tilfælde skal tilstedeværelsen af en FLEGT-licens verificeres); og d) opfyldelse af de øvrige formaliteter, der er fastlagt for import af varerne. Ved overgang til fri omsætning får ikke-EU-varer toldmæssig status som EU-varer.

ARTIKEL 2

Kontrol af gyldigheden af dokumentation for en FLEGT-licens

1. Papirbaserede FLEGT-licenser skal svare til formatet i bilag IV. En FLEGT-licens, der ikke opfylder kravene og specifikationerne i bilag IV, er ugyldig.
2. En FLEGT-licens er ugyldig, hvis den indgives efter den udløbsdato, der er anført i licensen.
3. Sletning eller rettelser i en FLEGT-licens accepteres ikke, medmindre sådanne sletninger eller rettelser er valideret af den licensudstedende myndighed.
4. Forlængelse af gyldigheden af en FLEGT-licens accepteres ikke, medmindre den er valideret af den licensudstedende myndighed.
5. En genpart af FLEGT-licensen eller et erstatningsdokument kan ikke godkendes, hvis den/det ikke er blevet udstedt og godkendt af den licensudstedende myndighed.

ARTIKEL 3

Anmodning om yderligere oplysninger

1. Hvis der består tvivl om, hvorvidt en FLEGT-licens, eller en FLEGT-duplikat- eller erstatningslicens er gyldig, kan de kompetente myndigheder anmode den licensudstedende myndighed om yderligere oplysninger.
2. En kopi af den pågældende FLEGT-licens eller af FLEGT-duplikat- eller erstatningslicensen kan fremsendes sammen med anmodningen.
3. Hvis den FLEGT-licensudstedende myndighed finder det nødvendigt, trækker den FLEGT-licensen tilbage og udsteder en korrigeret kopi, hvis ægthed bekræftes med stempelmærket "Duplicate", og sender det til den kompetente myndighed.

ARTIKEL 4

Verifikation af FLEGT-licensens overensstemmelse med forsendelsen

1. Hvis det vurderes, at yderligere kontrol af forsendelsen er nødvendig, før de kompetente myndigheder kan afgøre, om en FLEGT-licens kan accepteres, kan der gennemføres kontrol af, hvorvidt den pågældende forsendelse er i overensstemmelse med oplysningerne vedrørende FLEGT-licensen og eventuelt med den respektive licens, som findes hos den licensudstedende myndighed.
2. Hvis mængden eller vægten af træprodukterne i den forsendelse, der angives til overgang til fri omsætning, ikke afviger mere end 10 % fra den mængde eller vægt, der er angivet i den tilsvarende FLEGT-licens, anses forsendelsen for at være i overensstemmelse med oplysningerne i FLEGT-licensen for så vidt angår mængde og vægt.
3. Hvis der er tvivl om, hvorvidt forsendelsen er i overensstemmelse med FLEGT-licensen, kan den kompetente myndighed anmode den licensudstedende myndighed om yderligere oplysninger.
4. Den licensudstedende myndighed kan anmode den kompetente myndighed om at sende en kopi af den pågældende FLEGT-licens eller FLEGT-erstatningslicens.

5. Hvis den licensudstedende myndighed finder det nødvendigt, trækker den FLEGT-licensen tilbage og udsteder en korrigeret kopi, hvis ægthed bekræftes med stempelmærket "Duplicate", og sender det til den kompetente myndighed.
6. Hvis den kompetente myndighed ikke modtager et svar senest 21 kalenderdage efter anmodningen om yderligere oplysninger, som angivet i artikel 9 i denne aftale, afviser den kompetente myndighed FLEGT-licensen og handler i overensstemmelse med gældende lovgivning og procedurer.
7. En FLEGT-licens accepteres ikke, hvis det, efter afgivelse af yderligere oplysninger i henhold til artikel 3 i dette bilag eller yderligere kontrol i henhold til denne artikel, fastslås, at FLEGT-licensen ikke svarer til forsendelsen.

ARTIKEL 5

Kontrol før forsendelsens ankomst

1. En FLEGT-licens kan indgives, før den deraf omfattede forsendelse er ankommet.

2. En FLEGT-licens godkendes, hvis den opfylder alle betingelserne i bilag IV, og ingen yderligere kontrol i overensstemmelse med artikel 2, 3 og 4 i dette bilag vurderes at være nødvendig.

ARTIKEL 6

Andet

1. Omkostninger i forbindelse med verifikationen påhviler importøren, medmindre andet er fastsat i EU-medlemsstatens gældende lovgivning og procedurer.
2. I tilfælde af vedvarende uenighed eller vanskeligheder med at kontrollere FLEGT-licenser kan sagen indbringes for det fælles udvalg for gennemførelse af aftalen.

ARTIKEL 7

Overgang til fri omsætning

1. Der skal henvises til det licensnummer, som omfatter træprodukter, der er underlagt toldangivelse med henblik på overgang til fri omsætning, i rubrik 44 i det administrative enhedsdokument, som anvendes til denne angivelse.
2. Hvis toldangivelsen foretages elektronisk, angives henvisningen i den relevante rubrik.
3. Træprodukter må først overgives til fri omsætning, når procedurerne i dette bilag er gennemført.

—

Proceduren for udstedelse af FLEGT-licenser

ARTIKEL 1

Generelle betingelser for FLEGT-licenser

1. Træprodukter fra Honduras, som er anført i bilag I til denne aftale, skal have en FLEGT-licens for at de må komme ind i Unionen.
2. "FLEGT-licensen" udstedes af *Instituto de Conservación y Desarrollo Forestal, Áreas Protegidas y Vida Silvestre* (ICF) og bekræfter, at den forsendelse af træprodukter til eksport til Unionen er lovligt fremstillet og verificeret i overensstemmelse med de kriterier og procedurer, der er fastsat i denne aftale.
3. FLEGT-licenser udstedes i papirform eller elektronisk form.

4. En FLEGT-licens vil blive udstedt for hver sending fra hver eksportør til det første indgangssted i EU.
5. FLEGT-licenser i papirform og elektroniske FLEGT-licenser vil omfatte de oplysninger, der er anført i tillæg 1, og som skal udfyldes i overensstemmelse med vejledningen i tillæg 2.
6. Inden toldanmeldelse forelægger ansøgeren toldmyndigheden en FLEGT-licens til eksport til EU, eller H-legal-licensen til eksport til andre markeder med vedhæftelse af andre krævede dokumenter. Procedurerne for udstedelse af FLEGT-licensen eller H-legal-licensen og dens tilknytning til den fælles toldangivelse vil blive videreudviklet i løbet af den forberedende og organisatoriske fase i denne aftale.
7. Når FLEGT-licensen udløber, vil den blive betragtet som ugyldig.
8. Hvis det ikke er muligt at anføre alle de oplysninger, der angives i format 1 (tillæg 1) for sendinger, der består af forskellige typer af træprodukter, kan et godkendt bilag tilføjes FLEGT-licensen med kvantitative og kvalitative oplysninger, der angives i format 2 (tillæg 1) til dette bilag.
9. Det godkendte bilag i overensstemmelse med punkt 8 indeholder oplysninger om beskrivelsen af sendingen, der ikke passer ind i de relevante rubrikker i format 1.

10. Hvis de kvalitative oplysninger findes i et bilag (flere sider), vil de relevante rubrikker på FLEGT-licensen ikke give oplysninger om forsendelsen, men vil henvise til bilaget (flere sider).
11. Kravene og procedurerne for forlængelse af gyldigheden og fastsættelse af tilbagetrækning, erstatning og forvaltning af FLEGT-licenser vil blive videreudviklet i løbet af den forberedende og organisatoriske fase i denne aftale. Procedurene for udstedelse af FLEGT-licenser vil blive offentliggjort.
12. Honduras' regering vil forsyne Unionen med en godkendt FLEGT-prøvelicens, eksempler på den licensudstedende myndigheds stempler og underskrifter af autoriseret personale.
13. De originale, genparter og erstatninger af FLEGT-licenser vil ikke blive betragtet som gyldige og vil ikke blive accepteret, hvis deres udstedelse som fastsat i dette bilag er ændret eller modificeret.
14. For alle godkendte FLEGT-licenser vil originalen og alle kopier blive udstedt til eksportøren i overensstemmelse med de relevante bestemmelser i denne aftale.

ARTIKEL 2

Ansvar for den FLEGT-licensudstedende myndighed

1. Den licensudstedende myndighed i Honduras er ICF via FLEGT-licenseringsorganet. ICF's organ til verifikation af lovlighed har til opgave at kontrollere overholdelsen af den gældende lovgivning.
2. Den licensudstedende myndighed er ansvarlig for udvekslingen af information mellem Honduras og de kompetente myndigheder i EU-medlemsstaterne og andre honduranske myndigheder med ansvar for spørgsmål i forbindelse med FLEGT-licenser.
3. Den licensudstedende myndighed kan (kun én gang) forlænge gyldighedsperioden i op til tre (3) måneder efter anmodning fra eksportøren. Ved forlængelse af FLEGT-licensen indsætter og validerer den licensudstedende myndighed den nye udløbsdato.
4. Den licensudstedende myndighed benytter en manipulationssikker metode til at sikre FLEGT-licensers ægthed og undgå sletninger og rettelser.

5. Den licensudstedende myndighed opretter systemer til at holde registre i papirform og elektronisk over licenser for at reagere på eksportørens anmodning, under hensyntagen til den geografiske placering. FLEGT-licensordningen vil gradvis blive knyttet til Honduras' one-stop-shop-system til udenrigshandel (Sistema de Ventanilla Única de Comercio Exterior de Honduras, VUCEH), hvis forholdene tillader det.
6. Under alle omstændigheder underretter den licensudstedende myndighed den kompetente myndighed i den relevante EU-medlemsstat, hvad enten gyldigheden af en FLEGT-licens er blevet forlænget eller licensen blevet er tilbagekaldt eller erstattet.
7. Den licensudstedende myndighed vil forvalte en database for modtagne ansøgninger, udstedte FLEGT-licenser og afviste ansøgninger.

ARTIKEL 3

Proceduren for udstedelse af FLEGT-licenser





1. Proceduren til at sikre lovligheden af produkter, jf. bilag V, gennemføres før udstedelse af FLEGT-licensen. Foranstaltningerne til forvaltning af FLEGT-licenser er beskrevet nedenfor (se figur 1).
 - a) For at opnå en FLEGT-licens skal eksportøren fremlægge:
 - en ansøgning om FLEGT-licens og
 - en eksportfaktura godkendt af indtægtsforvaltningen (SAR).
 - b) Ved modtagelsen af ansøgningen vil FLEGT-licenseringsorganet:
 - i) sammen med organet til verifikation af lovligheden kontrollere, at den interesserede part (eksportøren) opfylder alle de relevante indikatorer i definitionen af lovlighed
 - ii) kontrollere, at kravene til lovlighed i forsyningskæden for den pågældende sending er opfyldt.

- c) På grundlag af de indsamlede oplysninger om overholdelsen af alle relevante indikatorer i lovlighedsoversigterne og kravene til forsyningskæden beslutter organet til verifikation af lovlighed, hvorvidt kravene til lovlighed er opfyldt og tilvejebringer følgende for FLEGT-licenseringsorganet:
 - i) hvis aktøren ikke opfylder kravene til lovlighed, en udtalelse, der forklarer hvorfor, hvilket vil gøre det muligt for FLEGT-licenseringsorganet at underrette ansøgeren om, at ansøgningen er blevet afvist
 - ii) hvis aktøren opfylder kravene til lovlighed, en afgørelse uden indvindinger, der skal anvendes af FLEGT-licenseringsorganet.
 - d) På grundlag af denne ansøgning, supplerende dokumenter og organet til verifikation af lovligheds beslutning om overholdelse af lovgivningen udsteder eller afslår FLEGT-licenseringsorganet en FLEGT-licens.
 - e) Alle oplysninger vedrørende udstedelsen af en FLEGT-licens vil blive indført i en særlig database.
2. Alle træprodukter angivet i jf. bilag I, herunder prøver og demonstrationsprodukter, er omfattet af FLEGT-licensordningen, når de eksporteres til EU-markedet.

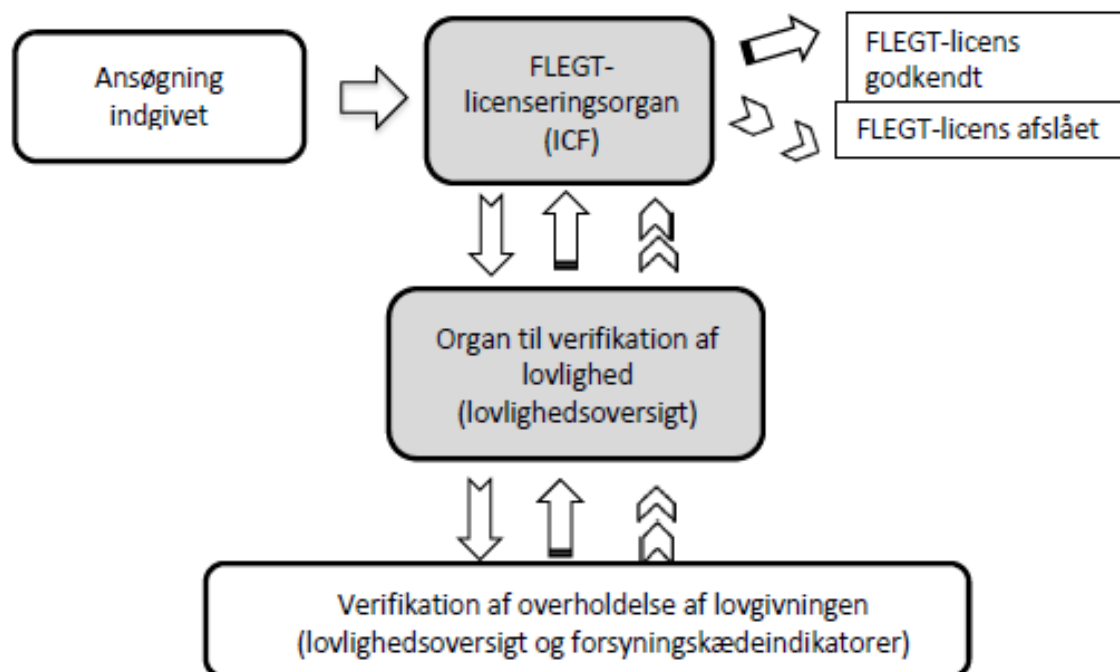
Figur 1

Rutediagram for den FLEGT-licensudstedende procedure



-  Ansøgning om FLEGT-licens
-  Verifikation af overholdelse
-  Overholdelse
-  Manglende overholdelse

ARTIKEL 4

Tekniske specifikationer for papirbaserede FLEGT-licenser

1. Papirbaserede FLEGT-licenser skal svare til formatet i tillæg 1 til dette bilag.
2. Papirstørrelsen er A4. Papiret har vandmærker, der viser forskellige logoer, herunder det honduranske rigsvåben, symbol eller logo, foruden stemplet.
3. FLEGT-licenser udfyldes på skrivemaskine eller computer. De kan om nødvendigt udfyldes i hånden.
4. Den FLEGT-licensudstedende myndighed vil benytte et metalstempel, fortrinsvis af stål. Den FLEGT-licensudstedende myndighed kan dog anvende reliefstempel kombineret med bogstaver og tal fremstillet ved perforering.
5. Den FLEGT-licensudstedende myndighed benytter en manipulationssikker metode til at registrere den tildelte mængde med tal og bogstaver på en sådan måde, at tal eller referencer ikke kan indsættes.
6. Formularen må hverken indeholde overstregninger eller overskrevne ord, medmindre overskrivningerne er blevet gjort gyldige ved hjælp af den licensudstedende myndigheds stempel og underskrift.

7. FLEGT-licensen udfyldes og udskrives på spansk.

ARTIKEL 5

Format til udstedelse af FLEGT-licenser

1. FLEGT-licenser kan udstedes af edb-systemet inden for Honduras' system til verifikation af lovlighed for træprodukter (SVL).
2. For EU-medlemsstater, som ikke er forbundet til edb-systemet, vil en papirbaseret FLEGT-licens blive stillet til rådighed.

ARTIKEL 6

Kopier af FLEGT-licensen

1. FLEGT-licensen vil bestå af en original og fem kopier.
2. Originalen vil blive givet til FLEGT-licenshaveren.

3. De fem nummererede kopier vil blive anvendt som følger:
- a) Kopi 1: beholder den FLEGT-licensudstedende myndighed til fremtidige verifikationsformål.
 - b) Kopi 2: skal ledsage sendingen. Den vil blive givet til FLEGT-licenshaveren og sendt med forsendelsen til køberen af produktet med henblik på forelæggelse for toldmyndighederne i den medlemsstat, hvor forsendelsen, der er omfattet af licensen, ankommer til overgang til fri omsætning.
 - c) Kopi 3: vil blive givet til FLEGT-licenshaveren og sendt til køberen, der forelægger den for de relevante myndigheder med ansvar for FLEGT-licenser i den medlemsstat, hvor forsendelsen, der er omfattet af licensen, ankommer til overgang til fri omsætning.
 - d) Kopi 4: er til de honduranske toldmyndighederne i forbindelse med eksportkontrol.
 - e) Kopi 5: er til FLEGT-licenshaverens register.

ARTIKEL 7

Gyldighed, tilbagekaldelse og erstatning af FLEGT-licensen

1. Gyldighed og forlængelse af FLEGT-licensen

FLEGT-licenser træder i kraft på den dato, hvor de udstedes, og forbliver gyldige i seks (6) måneder fra udstedelsesdatoen. Udløbsdatoen angives i FLEGT-licensen.

2. Tilbagekaldelse af FLEGT-licensen

2.1 En FLEGT-licens ophører med at være gyldig og skal sendes tilbage til den licensudstedende myndighed, hvis træprodukter omfattet heraf mistes eller ødelægges under forsendelsen inden ankomsten til EU.

2.2 En FLEGT-licens tilbagekaldes i følgende tilfælde:

- a) hvis der konstateres en overtrædelse vedrørende forsendelsen fra eksportørens side, efter at licensen er blevet udstedt
- b) hvis der ikke blev udført en eksport, og støttemodtageren ikke har anmodet om en forlængelse.

2.3 Eksportøren kan også returnere licensen frivilligt, hvis vedkommende beslutter ikke at anvende den.

3. Erstatning af FLEGT-licensen

3.1 Hvis originalen og/eller kopier af licensen til de kompetente EU-myndigheder er gået tabt, stjålet eller ødelagt, kan FLEGT-licenshaveren eller dennes bemyndigede repræsentant anmode den licensudstedende myndighed om et erstatningseksempplar mod forelæggelse af bevis på tab, tyveri eller ødelæggelse af originalen og/eller kopierne.

3.2 Den licensudstedende myndighed udsteder en FLEGT-erstatningslicens efter modtagelse og gennemgang af licenshaverens anmodning.

3.3 Honduras' regering forsyner EU med en godkendt FLEGT-prøvelicens, eksempler på den licensudstedende myndigheds stempler og underskrifter af autoriseret personale.

3.4 Erstatningslicensen indeholder de oplysninger og bemærkninger, der var anført på den originale FLEGT-licens, herunder licensnummeret. FLEGT-erstatningslicensen vil være forsynet med påtegningen "Replacement licence".

3.5 Hvis den tabte eller stjalne FLEGT-licens findes, må den ikke benyttes og skal returneres til den licensudstedende myndighed.

ARTIKEL 8

Håndtering af overtrædelser i forbindelse med FLEGT-licenser

I tilfælde af overtrædelse eller svigagtige oplysninger vedrørende træprodukter, enhver forfalskning, redigering eller ændring af oplysninger i en FLEGT-licens eller en overtrædelse af forskrifter vedrørende FLEGT-licensordningen træffes administrative eller retlige foranstaltninger i overensstemmelse med overtrædelsens omfang og med honduransk lovgivning.

ARTIKEL 9

Tvivl om gyldigheden og ægtheden af en FLEGT-licens

1. Hvis der er tvivl om gyldigheden eller ægtheden af en FLEGT-licens, en kopi eller en erstatningslicens, kan den kompetente myndighed kontrollere i systemet eller anmode den licensudstedende myndighed om yderligere oplysninger. Kun den FLEGT-licensudstedende myndighed har ansvar for og bemyndigelse til at fremsende oplysninger om gyldigheden eller ægtheden af licensen.

2. Hvis skønner det nødvendigt, kan den licensudstedende myndighed anmode de kompetente myndigheder i den pågældende EU-medlemsstat om at få tilsendt en kopi af FLEGT-licensen eller det pågældende erstatningsdokument.
3. Hvis den licensudstedende myndighed finder det nødvendigt, trækker den licensen tilbage og udsteder en korrigeret kopi, hvis ægthed bekræftes med stempelmærket "Duplicate", og sender den til den kompetente myndighed i den pågældende EU-medlemsstat.
4. Hvis gyldigheden af FLEGT-licensen bekræftes, underretter den licensudstedende myndighed omgående den kompetente myndighed i EU elektronisk. De returnerede kopier vil blive autentificeret på en hensigtsmæssig måde af den FLEGT-licensudstedende myndighed.
5. Hvis den pågældende FLEGT-licens ikke er gyldig, underretter den licensudstedende myndighed de kompetente myndigheder i EU-medlemsstaten, så vidt muligt elektronisk.
6. Hvis der hersker tvivl om ægtheden og gyldigheden af en FLEGT-licens er den licensudstedende myndighed forpligtet til at besvare spørgsmål fra de kompetente EU-myndigheder og andre honduranske myndigheder samt at fremlægge supplerende oplysninger og præciseringer, når der anmodes herom.

1. FLEGT-licensformular

ORIGINAL	1	1. Licensudstedende myndighed Navn: Adresse:	2. Importør Navn: Adresse:		
	3. FLEGT-licensnummer	4. Udløbsdato 			
	5. Eksporterende land	7. Transportmiddel			
	6. ISO-kode				
	8. FLEGT-licenshaver (navn og adresse)				
	9. Handelsbetegnelse for træet eller træprodukterne			10. HS-koder	
1	11. Almindelige og videnskabelige betegnelser		12. Landet, hvor træet blev fældet	13. ISO-koder	
14. Rumfang (m ³)		15. Nettovægt (kg)		16. Antal enheder	
17. Særlige kendemærker					
18. Den FLEGT-licensudstedende myndigheds underskrift og stempel Sted og dato					

2. Supplerende oplysninger om sendinger

Følgende oplysninger vedrører FLEGT-licensen.

Element nr.	Handelsbetegnelse for træ eller træprodukter	HS-kode	Almindelige og videnskabelige betegnelser	Landet, hvor træet blev fældet	Oprindelseslandets ISO-kode	Rumfang (m ³)	Vægt (kg)	Antal enheder
1								
2								
3								
4								
5								
6								
7								
8								
9								
10								

Udstedelsessted	Dato (dag/måned/år)	Den FLEGT-licensudstedende myndigheds underskrift og stempel			
-----------------	---------------------	--	--	--	--

Vejledning i udfyldelse af formularen

Generelt

- Udfyldes med blokbogstaver

- ISO-kode for lande svarer til landenes internationale standardkode på to bogstaver.

Rubrik 1	Den FLEGT-licensudstedende myndighed	Angiv navn og adresse på den FLEGT-licensudstedende myndighed.
Rubrik 2	Importør	Importørens navn og adresse.
Rubrik 3	FLEGT-licensnummer	Angiv udstedelsesnummeret.
Rubrik 4	Udløbsdato	Perioden, hvor FLEGT-licensen er gyldig
Rubrik 5	Eksportland	Det partnerland, hvorfra træprodukterne blev eksporteret til EU.
Rubrik 6	ISO-kode	Angiv den tocifrede landekode for det i rubrik 5 angivne partnerland.
Rubrik 7	Transportmiddel	Angiv transportmidlet til eksportstedet.

Rubrik 8	FLEGT-licenshaver	Angiv eksportørens navn og adresse
Rubrik 9	Handelsbetegnelse for træet eller træprodukterne	Angiv træproduktets/træprodukternes handelsbetegnelse(r).
Rubrik 10	HS-koder	Angiv en fire- eller sekscifrede varekode efter det harmoniserede varebeskrivelses- og varenomenklaturssystem.
Rubrik 11	Almindelige og videnskabelige betegnelser	Angiv den almindelige eller videnskabelige betegnelse for den art af træ, der er anvendt i produktet. Hvis der er anvendt mere end én art i produktet, bruges en separat linje til hvert. Disse oplysninger kan udelades for blandingsprodukter eller komponenter, som indeholder flere arter, hvis identitet ikke længere er klar (f.eks. spånplader).
Rubrik 12	Landet, hvor træet blev fældet	Angiv de lande, hvor de i rubrik 10 angivne arter af træ blev fældet. Hvis der er anvendt flere arter i produktet, angives alle oprindelseslande for det anvendte træ. Disse oplysninger kan udelades for blandingsprodukter eller komponenter, som indeholder flere arter, hvis identitet ikke længere er klar (f.eks. spånplader).

Rubrik 13	ISO-koder	Angiv ISO-koden for de i rubrik 12 angivne lande. Disse oplysninger kan udelades for blandingsprodukter eller komponenter, som indeholder flere arter, hvis identitet ikke længere er klar (f.eks. spånplader).
Rubrik 14	Rumfang (m ³)	Angiv samlet rumfang i m ³ . Disse oplysninger kan udelades, medmindre de i rubrik 15 nævnte oplysninger er udeladt.
Rubrik 15	Nettovægt (kg)	Angiv den samlede vægt i kg, dvs. træprodukternes nettovægt uden container eller eventuel emballage bortset fra klodser, afstandsstykker, mærkater osv. Disse oplysninger kan udelades, medmindre de i rubrik 14 nævnte oplysninger er udeladt.
Rubrik 16	Antal enheder	Angiv antal enheder, såfremt det er den bedste måde at kvantificere et forarbejdet produkt på. Disse oplysninger kan udelades.
Rubrik 17	Særlige kendemærker	Angiv antal enheder, såfremt det er den bedste måde at kvantificere et forarbejdet produkt på. Disse oplysninger kan udelades.
Rubrik 18	Den FLEGT-licensudstedende myndigheds underskrift og stempel	Rubrikken underskrives af den bemyndigede embedsmand og stemples med den FLEGT-licensudstedende myndigheds officielle stempel. Desuden angives sted og dato.

—

Honduras' system til verifikation af lovlighed for træprodukter (SVL)

Indholdsfortegnelse

1.	INDLEDNING	
1.1	Generel baggrund	
1.2	Formålet med SVL	
1.3	Nye værktøjer og elementer til forbedring af skovforvaltning	
2.	DEN HONDURANSKE LOVGIVNING, DER GÆLDER FOR SVL	
2.1	Internationale konventioner og traktater	
2.2	Regionale konventioner og traktater	
2.3	National lovgivning om bæredygtig forvaltning af naturressourcer	
2.4	National lovgivning om arbejdsmarkedet	
2.5	National lovgivning om betaling af statslige og kommunale skatter for eksport af træprodukter	
2.6	National lovgivning om administrative procedurer, gennemsigtighedsmekanismer og offentlighedens deltagelse	
2.7	National lovgivning, der anvendes af retsembedsmænd	

3.	ELEMENTER I SVL.....
3.1	Definition af lovlighed
3.2	Verifikation af overholdelsen af definitionen af lovlighed
3.3	Forsyningskædekontrol
3.4	Licensprocessen for H-legal og FLEGT
3.5	Uafhængig revision
4.	INSTITUTIONAL RAMME OG ROLLE FOR AKTØRE, DER ER INVOLVERET I GENNEMFØRELSEN AF SVL
4.1	Aktører involveret i gennemførelsen af SVL.....
4.2	Statslige institutioner.....
4.2.1	Det nationale institut for skovbevaring og udvikling, beskyttede områder og vilde dyr og planter (ICF)
4.2.2	Indtægtsforvaltningen (SAR).....
4.2.3	Kommuner
4.2.4	Institut for ejendomme (IP).....
4.2.5	Ministeriet for beskæftigelse og social sikring (STSS)
4.2.6	Det honduranske institut for social sikring (IHSS).....

4.2.7	Ministeriet for energi, naturressourcer, miljø og minedrift (MiAmbiente)
4.2.8	Det nationale landbrugsinstitut (INA)
4.2.9	Ministeriet for landbrug og husdyravl (SAG).....
4.2.10	Afdelingen for toldindtægter (DARA).....
4.2.11	Statslige institutioner, der er indirekte involveret.....
4.3	Privat skovbrugssektor
4.4	Civilsamfundsorganisationer.....
4.4.1	Lokale organisationer.....
4.4.2	Ikke-statslige udviklingsorganisationer
4.5	Oprindelige folk og afroamerikanere i Honduras
4.6	Kapacitetsopbygning.....
5.	SVL'S OMFANG/ANVENDELSESOMRÅDE
5.1	Træprodukter medtaget i SVL
5.2	Markeder omfattet af SVL
5.3	Trækilder omfattet af SVL
5.3.1	Træ fældet i Honduras
5.3.2	Importeret træ.....
5.3.3	Træ, der ikke er omfattet af denne aftale
5.4	Aktører omfattet af SVL

6.	VERIFIKATION AF OVERENSSTEMMELSE MED DEFINITIONEN AF LOVLIGHED....	
6.1	Principper for verifikation af lovlighed.....	
6.1.1	Institutioner involveret i verifikation af lovlighed.....	
6.1.2	Verifikationsprocedurer baseret på lovlighedsoversigter	
6.1.3	Metoderne til verifikation af lovlighed	
6.1.4	Informationssystemer og verifikationsfunktioner.....	
6.1.5	Princip for risikostyring	
6.1.6	Revision af lovlighed, som resulterer i et certifikat for overholdelse af lovgivningen	
6.2	Aktørers forpligtelse med hensyn til verifikation af lovlighed	
7.	VERIFIKATION AF FORSYNINGSKÆDEN FOR TRÆ OG TRÆPRODUKTER	
7.1	Principper for verifikation af forsyningskæden	
7.2	Identifikation af træprodukter	
7.3	Angivelse af oplysninger fra aktører i forsyningskæden	
7.4	Verifikation af importerede træprodukter	
7.5	Verifikation af træprodukter i transit	
7.6	Verifikation af konfiskerede træprodukter.....	
7.7	Verifikation af træprodukter, som stammer fra arealer, der er genstand for en ændring i anvendelse.....	
8.	ANERKENDELSE AF PRIVAT CERTIFICERING	
9.	HÅNTERING AF TILFÆLDE AF MANGLENDE OVERHOLDELSE AF SVL	

10.	MEKANISMER TIL BEHANDLING AF KLAGER.....	
10.1	Indledning	
10.2	Formål	
10.3	Typer af mekanismer til behandling af klager	
10.4	Fastlæggelse af mekanismer til behandling af klager og styringsprincipper	
11.	HØRING, DELTAGELSE OG KOORDINERING AF MEKANISMER VEDRØRENDE GENNEMFØRELSEN AF SVL	
11.1	Det fælles udvalg for gennemførelse af aftalen	
11.2	Teknisk udvalg	
11.3	Interinstitutionelt sekretariat for gennemførelsen af den frivillige FLEGT- partnerskabsaftale.....	
11.4	National strategi mod ulovlig skovhugst og dens forbindelser til den frivillige FLEGT- partnerskabsaftale.....	
12.	TILSKYNDENDE, SALGSFREMMEDE, BESKYTTENDE OG AFBØDENDE FORANSTALTNINGER UDVIKLET TIL AT INDDRAGE SEKTORENS FORSKELLIGE AKTØRER I GENNEMFØRELSEN AF SVL	
	Tillæg 1 Led i forsyningskæden (nåleskov).....	
	Tillæg 2 Led i forsyningskæden (løvskov)	

1. INDLEDNING

1.1 Generel baggrund

Latinamerika har den højeste afskovningsgrad i verden, og Honduras har en af regionens højeste årlige afskovningsgrader. Der er mange årsager til afskovning og skovforringelse, primært af spredning af ekstensivt kvægopdræt og monokulturer (f.eks. palmeolie), ulovlig skovhugst i form af rydning, skovbrande og ikkebæredygtig skovhugst.

De konsekvenser og negative følgevirkninger som ses ved ødelæggelse og nedbrydning af skove som følge af ulovlig skovhugst og omlægningen af regnskov til landbrugsjord medfører en reduceret biodiversitet samt begrænsning eller tab af den naturlige modstandsdygtighed i skovens økosystemer. Der er også de økonomiske tab, der skyldes manglende betaling af afgifter og skatteunddragelse.

1.2 Formålet med Honduras' system til verifikation af lovlighed for træprodukter (SVL)

Formålet med SVL er at forbedre forvaltningspraksissen i landets skovbrugssektor, og sikre at alle aktører i forsyningskæden overholder loven fuld ud.

Dette mål omfatter overdragelse af skovbrugsrettigheder, fældning af råmaterialer, transport af tømmer, primær forarbejdning og sekundær forarbejdning af og handel med træprodukter på både indenlandske og internationale markeder på grundlag af anvendelsen og håndhævelsen af den nuværende lovgivning og forbedringen af de eksisterende offentlige kontrolsystemer.

1.3 Nye værktøjer og elementer til forbedring af skovforvaltning.

Selv om licensering af lovligt træ i henhold til FLEGT er en central målsætning i forhandlingsprocessen og gennemførelsen af den frivillige partnerskabsaftale, er det ikke det eneste forventede resultat. For de licenser, der skal udstedes, og til at opfylde forventningerne hos Honduras og EU med hensyn til at forbedre skovforvaltningen og fremme den lovlige handel med tømmer skal der udvikles nye værktøjer til at styrke verifikation af lovlighed. Af denne grund foreslås der i aftalen en række nye og innovative elementer, der forventes at have en positiv indvirkning på forvaltningen af skovbrugssektoren. Dette sæt elementer, der allerede anvendes, eller som skal udarbejdes, udgør det honduranske system til verifikation af lovlighed for træprodukter. Disse elementer på både organisatorisk og institutionelt plan omfatter navnlig:

Definition af lovligt træ

- a) Etablering af lovkrav, som indgår i lovlighedsoversigterne for alle trækilder, der forsyner det indenlandske marked, og eksport til alle destinationer, herunder importeret træ.

Forsyningskædekontroller

- b) Milepæl i denne aftale: Udvikling og gennemførelse af it-systemet til sporbarhed af træ (SIRMA): forbedret kontrol og kontrol af mængden af træ i forsyningskæden, takket være sammenhæng med andre informationssystemer (både interne ICF-systemer og systemer, der anvendes i andre institutioner) og til informationsudveksling med andre lande (mellemlang sigt).
- c) Udveksling og sammenholdelse af oplysninger mellem SIRMA og Honduras' automatiske system for toldindtægter (SARAH) (mellemlang sigt).
- d) Milepæl i denne aftale: Indførelse af rettidig omhu for alle aktør. Integration i de retlige rammer af en forpligtelse, der mindsker risikoen for, at aktører ikke overholder kravene til et minimum, uanset om produktet er købt lokalt eller i udlandet (mellemlang sigt).

Verifikationsprocedurer

- e) Strengere anvendelse af alle bestemmelser, der indgår i lovlighedsoversigterne (lang sigt).
- f) Styrkelse af kontrollerne med fældning i skovområder omfattet af rednings- og genopretningsplaner, navnlig når en større indsats er nødvendig for at kunne overvåge hele forsyningskæden (lang sigt).
- g) Konsolidering af det nationale skovbrugsinformationsystem (SNIF) for at skabe en effektiv og passende forbindelse til andre dermed forbundne institutioner og også at give brugere adgang til oplysninger, der er af interesse for dem (mellemlang sigt).
- h) Milepæl i denne aftale: Oprettelse og forvaltning af en database for aktørernes manglende overholdelse af SVL's krav (mellemlang sigt).
- i) Milepæl i denne aftale: Gennemførelse af en risikobaseret revision af lovlighed for at kontrollere, at alle aktører opfylder SVL's indikatorer og krav (mellemlang sigt).

- j) Milepæl i denne aftale: Udarbejdelse af et certifikat for overholdelse af lovgivningen — som følge af revisionen af lovlighed — som bevis for overholdelse af SVL's krav (mellemlang sigt).

- k) Anerkendelse af privat frivillig certificering, som er underlagt bestemmelser om ækvivalens med lovlighedsoversigterne. I betragtning af de procedurer, der er fastsat i afsnit 8 i dette bilag kan lovlige, skovforvaltningscertifikater og/eller certifikater for håndteringskæden udstedt af akkrediterede certificeringsorganer accepteres som bevis for delvis eller fuldstændig overholdelse af indikatorerne for lovlighed for at undgå dobbeltarbejde og med henblik på at forenkle denne verifikation (mellemlang sigt).

FLEGT-licensprocedurer

- l) Udstedelse af FLEGT-licenser ved at sikre overholdelse af SVL's krav til alle forsendelser af træ til EU. Kravene til udstedelse af H-legal-licenser skal også opfyldes for træ, der eksporteres til andre lande (mellemlang sigt).

Uafhængig revision

- m) Uafhængig revision af systemet for at sikre troværdigheden af alle elementer i SVL og foreslå tilpasninger for at afhjælpe eventuelle konstaterede svagheder (mellemlang sigt).

- n) Milepæl i denne aftale: Oprettelse af et interinstitutionelt sekretariat til gennemførelse af den frivillige FLEGT-partnerskabsaftale (SIIAVA) med henblik på at koordinere aktiviteter og input fra forskellige statslige institutioner, der er involveret i udviklingen og gennemførelsen af SVL. Dette organ bliver et forum for dialog og koordinering for sammen med andre organer, såsom det tekniske udvalg, at sikre en vellykket gennemførelse af aftalen på en interaktiv og meningsudvekslende måde, således at alle berørte parter inddrages, samt at de er bevidste om og fast besluttet på at forbedre skovforvaltningen (kort sigt).

- o) Milepæl i denne aftale: Gennemførelsen af frit, forudgående og informeret samtykke (FPIC) i skovbrugssektoren i henhold til den tilsvarende lovgivning, når den er i kraft (mellemlang sigt).

- p) Intensivering af bestræbelserne på at overdrage skovarealer uden skøder til staten, med fokus på legalisering ("regularización" og "saneamiento jurídico") af de arealer, der ikke ejes af staten, og som er omfattet af fælles skovforvaltningskontrakter udstedt af ICF (lang sigt).

- q) Intensivering af bestræbelserne på at legalisere ejerskab af jord, der har tilhørt oprindelige folk og afroamerikanere i Honduras (lang sigt).

- r) Styrkelse af den institutionelle kapacitet i ministeriet for beskæftigelse og social sikring (STSS) og det honduranske institut for social sikkerhed (IHSS) ved at give dem de nødvendige ressourcer til effektivt at kunne fremme og overvåge indikatorerne og metoderne til verifikation af lovlighedsoversigter (lang sigt).
- s) Kapacitetsopbygning hos traditionelle aktører i sektoren, hvad angår overholdelse af lovgivningen (lang sigt).

2. DEN HONDURANSKE LOVGIVNING, DER GÆLDER FOR SVL

De retlige rammer for træprodukter i Honduras har flere forskellige elementer bestående af internationale konventioner og traktater (regionale og regionseksterne), republikkens forfatning, sekundære love og andre standarder, der især anvendes af statslige institutioner afhængigt af deres kompetenceområde. De institutioner, der er involveret i SVL, samarbejder med hinanden for at kontrollere lovligheden af Honduras' træprodukter.

Lovlighedsoversigterne i bilag II og nedenfor beskriver de vigtigste retlige instrumenter vedrørende forskellige elementer af lovlighed og SVL, som vil blive verificeret før hver FLEGT-licens udstedes.

2.1 Internationale konventioner og traktater

- Den Internationale Arbejdsorganisations konvention nr. 169 om oprindelige folk og stammefolk i selvstændige lande.
- Konventionen om international handel med udryddelsestruede vilde dyr og planter.
- De Forenede Nationers Konference om miljø og udvikling.
- De Forenede Nationers rammekonvention om klimaændringer, og navnlig Parisaftalen fra 2015, som er blevet det vigtigste internationale instrument til håndtering af klimaændringer.

2.2 Regionale konventioner og traktater

- Konvention om bevaring af biodiversitet og beskyttelse af naturområder i Mellemamerika. Formålet med denne konvention er at bevare så meget jord som muligt og havets biologiske mangfoldighed i den mellemamerikanske region. Den blev undertegnet i Managua i Nicaragua i 1992 af præsidenterne for republikkerne Costa Rica, El Salvador, Guatemala, Honduras, Nicaragua og Panama.

- Mellemerikansk Alliance for bæredygtig udvikling. Dette er en regional strategi for koordinering og høring af interesser, udviklingsinitiativer, ansvarsområder og harmonisering af rettigheder, der blev undertegnet i 1994 af præsidenterne og repræsentanterne for republikkerne i Belize, Costa Rica, El Salvador, Guatemala, Honduras, Nicaragua og Panama.
- Regional konvention om forvaltning og bevaring af skovenes økosystemer og for udvikling af skovplantager. Formålet med denne konvention er at fremme nationale og regionale mekanismer for at undgå ændringer i anvendelsen af områder med skovareal beliggende på jord med potentiale i skovbruget og genoprette arealer med skovrydning. Den blev undertegnet i Guatemala City, Guatemala i 1993 af udenrigsministrene fra republikkerne Costa Rica, El Salvador, Guatemala, Honduras, Nicaragua og Panama.

2.3 National lovgivning om bæredygtig forvaltning af naturressourcer

- Dekret nr. 131-1982, Republikken Honduras' forfatning.
- Dekret nr. 181-2009, generel lov om vand.

2.4 National lovgivning om arbejdsmarkedsforhold

- Aftale nr. 101-JD-71, gennemførelsesforordning om loven om social sikring.

2.5 National lovgivning om betaling af statslige og kommunale skatter for eksport af træprodukter

- Dekret nr. 170-2016, skatteloven.
- Dekret nr. 194-2002, lov om økonomisk balance og social beskyttelse.
- Resolution nr. 223-2008 om den mellemamerikanske ensartede toldlov (CAUCA).
- Finansministeriets aftale nr. 0630, gennemførelsesforordning for loven om indtægter i udenlandsk valuta fra eksport.

2.6 National lovgivning om administrative procedurer, gennemsigtighed og offentlighedens deltagelse

- Dekret nr. 170-2006, lov om gennemsigtighed og adgang til offentlige oplysninger.

- Dekret nr. 152-1987, lov om administrative procedurer og gennemførelsesforordningen hertil.

2.7 National lovgivning, der anvendes af retsembedsmænd

- Dekret nr. 144-1983, Honduras' straffelov.

3. ELEMENTER I SVL

SVL omfatter følgende:

- 1) En definition af lovligt træ, som klart fastlægger aspekterne af lovgivningen, som Honduras' system til verifikation af lovlighed for træprodukter systematisk vil søge bevis for overensstemmelse med, uanset bestemmelsesmarkedet for produkterne.
- 2) Forsyningskædekontroller til at spore træ fra skovbrug eller importstedet til det sidste led i forsyningskæden.
- 3) Verifikationsprocedurer for at sikre og dokumentere overholdelse af alle elementer i definitionen af lovlighed og forsyningskædekontroller.

- 4) Procedurer for udstedelse af FLEGT-licenser for træprodukter, der er bestemt for EU.
- 5) Uafhængige revisioner for at sikre, at systemet er så effektivt, som det burde være, i henhold til aftale mellem parterne.

3.1 Definition af lovlighed

Lovligheden af træet i denne aftale er defineret i bilag II. Dette bilag er tæt forbundet med de andre bilag som en del af Honduras' system til verifikation af lovlighed for træprodukter (SVL). Den omfatter en definition af lovkravene i henhold til den frivillige partnerskabsaftale, der er knyttet til de udfordringer for skovforvaltning, som aktører i sektoren har udpeget i en national dialog.

Den detaljerede definition af lovlighed i lovlighedsoversigterne udgør grundlaget for kontrollen af de forskellige forsyningskædeaktørers overholdelse af indikatorerne, metoderne til verifikation og kravene til sporbarhed samt de relevante institutioners overvågning og kontrol. Uafhængige revisioner skal sikre, at systemet er så effektivt, som det burde være.

3.2 Verifikation af overholdelsen af definitionen af lovlighed

Verifikation af lovlighed:

- sikrer, at træprodukter er lovlige. Dette betyder, at alle indikatorer omfattet af lovlighedsoversigterne er opfyldt af aktørerne inden for deres kompetenceområde i skovbrugssektoren
- sikrer behandling af tilfælde af manglende overholdelse og anvendelse af korrigerende eller forebyggende foranstaltninger
- kræver utvetydigt bevis for, at træprodukter og tilknyttede aktiviteter opfylder kravene i henhold til definitionen af lovlighed
- påviser overensstemmelse ved fysisk kontrol og dokumentkontrol og gennem kontrol af systematisk indsamlede oplysninger og data, der er verificeret på forskellige punkter i forsyningskæden
- dokumenterer procedurer og registrer dokumentation for at give den licensudstedende myndighed mulighed for at vurdere lovligheden af en forsendelse, inden der udstedes en FLEGT- eller en H-legal-licens, og

- definerer og dokumenterer klart rollerne og ansvaret for alle institutioner, der er involveret i verifikationsprocessen.

Staten Honduras vil via sine specialiserede institutioner og en verifikationshåndbog, der er godkendt af det fælles udvalg for gennemførelse af aftalen, få metodologier og metoder til at kontrollere overensstemmelsen med lovkrav inden for sektorens forskellige aktører og operatører. Disse metodologier og verifikationsmetoder er anført i afsnit 6.1.4 i dette bilag.

Systemet muliggør påvisning af eventuelle mangler og tilfælde af manglende overholdelse, fastsætter pålæggelse af sanktioner, hvor det er relevant, stiller forslag om nødvendige afhjælpende foranstaltninger, hvor det er relevant, og giver sikkerhed for, at foranstaltninger til at udbedre disse mangler vil blive truffet.

De institutioner, der er involveret i SVL har it-værktøjer og protokoller til at verificere overholdelsen af indikatorerne i lovlighedsoversigterne, som er beskrevet mere detaljeret i afsnit 4 i dette bilag.

Lovlighedsverifikation omfatter konkrete foranstaltninger på stedet, såsom kontrolbesøg og teknisk revision samt rutinemæssige inspektioner for at verificere overholdelsen af tekniske og administrative standarder, der udføres af de relevante myndigheder afhængigt af den pågældende indikator.

Kontrol på vejene og kontrolposter gennemføres også med støtte fra retsembedsmænd¹ og samarbejde mellem de retshåndhævende myndigheder (honduranske væbnede styrker, det nationale forebyggende politi, MP, PGR) for at kontrollere overensstemmelsen med lovgivningen på området for transport af træprodukter, og at der til enhver tid foretages indberetning til de kompetente myndigheder med henblik på at træffe de nødvendige foranstaltninger.

Civilsamfundsorganisationer (dvs. rådgivende skovbrugsråd)² gennemfører i fællesskab sociale tilsyn for at sikre overensstemmelse med de tekniske og administrative bestemmelser for gennemførelsen af forvaltningsplaner og driftsplaner samt andre autorisationer til skovning. Rådgivende skovbrugsråd kan aflægge rapport om deres konklusioner og henstillinger til SIAVA, til den frivillige FLEGT-partnerskabsaftales fælles udvalg for gennemførelse af aftalen eller dens tekniske afdelinger, til denne aftales uafhængige revisionsafdeling og til den brede offentlighed.

¹ Retsembedsmænd er offentligt ansatte i den stat, der griber ind i retssystemet og som udfører væsentlige funktioner i forbindelse med overholdelse og sikring af borgernes rettigheder. I henhold til forfatningens artikel 314 er retslige organer ansvarlige for at anvende loven i konkrete tilfælde med henblik på at dømme og fuldbyrde retsafgørelser; om nødvendigt kan de kræve støtte fra de retshåndhævende myndigheder.

² De rådgivende råd vedrørende skovbrug, beskyttede områder og vilde dyr og planter er offentlige deltagelsesorganer, der rådgiver og støtter ICF og opererer på nationalt, regionalt, kommunalt og lokalt plan (artikel 21 til 28 i skovbrugsloven).

Verifikationshyppigheden fastsættes ved brug af en risikobaseret tilgang under hensyntagen til kompetence- og ansvarsfordelingen mellem de offentlige institutioner, som er involveret i forsyningskæden og administrative registre (bøder, klager og andet), der antyder en risiko for ulovlighed. Skovbrugsaktører samt tjenesteudbydere selv har taget højde for disse risici i betragtning. Hyppigheden af verifikationen af de forskellige offentlige institutioner vil blive beskrevet i håndbogen for verifikation af lovlighed, der er angivet i afsnit 6.1 i dette bilag.

De institutioner, der har ansvar for verifikation af lovlighed, vil have filer med kontrolmetoder, der indeholder både digitale dokumenter og papirudskrifter (billeder, geografiske oplysninger osv.). Disse registre vil indeholde en kronologisk rækkefølge af dokumenterede fakta. Af sikkerhedsmæssige årsager har statslige institutioner en digital kopi af disse filer som backup. Alle disse filer, i overensstemmelse med bilag IX, er offentlige dokumenter, for så vidt som loven om gennemsigtighed og adgang til offentlige oplysninger er af den opfattelse, at de er offentlige oplysninger.

Kontrol af overholdelse af lovgivningen er en afgørende fase i eksporten af træprodukter og omfatter udstedelse af FLEGT- og H-legal-licenser, da den er et bevis for overholdelse.

3.3 Forsyningskædekontroller

Sporbarhed af træ er en af forudsætningerne for SVL i overensstemmelse med Honduras' retlige rammer. ICF har værktøjer til overvågning af forsyningskæden, såsom bl.a. SNIF og SIRMA. Begge systemer er allerede i drift, men nye moduler er planlagt i overensstemmelse med de krav, der er fastsat i denne aftale. De anses derfor for at være under udarbejdelse, og udviklingen af visse funktioner er inkluderet i de supplerende foranstaltninger i bilag VIII.

Udgangspunktet for overvågning af forsyningskæden er skovningslicensen for træ, der er fældet i Honduras, og den fælles toldangivelse for træprodukter, der importeres i Honduras.

Skovningslicenser, transporttilladelser og fragtbreve, produktionsrapporter, indgående og udgående produkter og leveringsmeddelelser for fakturaer, der er godkendt af SAR, samt fælles toldangivelser er de vigtigste dokumenter til overvågning af produktstrømmene af træ under SVL. Disse dokumenter vil blive registreret i SNIF og SIRMA, når disse systemer er fuldt udviklet, hvilket gør det muligt at beregne den mængde træ, der er i omløb i hvert led af forsyningskæden, som beskrevet i afsnit 7.1.

Myndighederne anvender to metoder til dataverifikation: validering og afstemning. Validering består i at sammenligne og modstille data fra aktøren med data indsamlet af regeringsrepræsentanter, som det fremgår af kolonne 3.1 i tillæg 1 og 2 til dette bilag.

Dataafstemning består i at sammenligne og analysere data indberettet mellem et led i forsyningskæden og det næste med henblik på at afsløre forskelle, der indikerer forekomst af ukontrolleret eller ulovligt træ. Dataafstemning er vist i kolonne 3.2 i tillæg 1 og 2 til dette bilag.

Korrekt tilsyn og anvendelse af klart definerede procedurer for validering og afstemning i hver fase af forsyningskæden spiller en afgørende rolle for at sikre, at træet, der flyttes fra et sted til et andet, er lovligt, således at man undgår, at lovligt træ på markedet kontamineres af træ fra ukontrollerede eller ulovlige kilder.

3.4 Licensprocessen for FLEGT og H-legal

Udstedelse af FLEGT- og H-legal-licenser finder sted efter positiv og endelig verifikation af overholdelsen af alle krav vedrørende definitionen af lovlighed og overvågning med forsyningskæden for træprodukter.

FLEGT-licensen er det endelige obligatoriske krav for træprodukter, der er opført på listen over produkter, der er aftalt mellem parterne, som fastsat i bilag I til denne aftale, der skal eksporteres fra Honduras til alle lande i EU. For eksport til lande uden for EU gennemføres samme lovlighedsverifikation. Forskellen er, at der her kræves en H-legal-licens i stedet for en FLEGT-licens.

Bilag IV beskriver proceduren for udstedelse af FLEGT-licenser. Eksportøren indgiver FLEGT-licensen til toldanmeldelse ved eksport til EU og H-legal-licensen ved eksport til andre markeder uden for EU sammen med de øvrige dokumenter, der kræves af toldmyndighederne.

3.5 Uafhængig revision

Uafhængig revision er et uundværligt element i SVL, da det opretholder systemets troværdighed. Den uafhængige revision kontrollerer, at de indførte mekanismer i SVL til at bevise lovligheden af i alle led i forsyningskæden for træprodukter (herunder skovhugst, transport, primær forarbejdning, sekundær forarbejdning og handel) fungerer, og at de fuldt ud opfylder alle kravene til og bestemmelserne for forsyningskæden fastsat af den FLEGT- og H-legal-licensudstedende myndighed.

Den uafhængige revision er en del af SVL og skal foretages før påbegyndelsen af FLEGT-licenseringen. Revisionsprocedurer og gennemførelsen heraf vil blive fastlagt mere detaljeret i løbet af den forberedende og organisatoriske fase af denne aftale.

Anvendelsesområde og principper for revisionerne er defineret i kommissoriet for uafhængige revisioner i bilag VI.

4. INSTITUTIONAL RAMME OG ROLLE FOR AKTØRE, DER ER INVOLVERET I GENNEMFØRELSEN AF SVL

I dette afsnit beskrives rollen for de forskellige aktører, der er involveret i gennemførelsen af SVL. Det beskrives, hvorledes de, i overensstemmelse med deres respektive ansvarsområder, støtter eller i praksis gennemfører kravene i denne aftale eller udfører den nødvendige verifikation for at sikre overholdelsen af disse krav, og hvordan de samarbejder med og supplerer hinanden for at sikre lovligheden af træprodukter.

I forbindelse med finansieringen af den forberedende og organisatoriske fase i denne aftale skal institutioner, private aktører og civilsamfundet, herunder sammenslutninger af skovlandbrug og repræsentanter for oprindelige folk og afroamerikanere i Honduras foretage en kritisk gennemgang af deres kapacitet i lyset af deres ansvar for verifikation af lovlighed og overholdelse. Bilag VIII omhandler alle aspekter af at styrke de tekniske og institutionelle kapaciteter, der er angivet i dette afsnit.

Kendskabet til og hensigtsmæssig forvaltning af hele processen, der kræves for at gennemføre SVL, de institutionelle mål for deltagelse og god praksis, den enkelte aktørs ansvar og korrekt interinstitutionel koordinering kræver et højt niveau af uddannelse og kapacitetsopbygning. Derfor blev supplerende foranstaltninger medtaget i bilag VIII for at opbygge kapaciteten hos de aktører, der er involveret i denne aftale.

Afsnit 11 i dette bilag indeholder de koordineringsorganer, som f.eks. det interinstitutionelle sekretariat for gennemførelsen af den frivillige FLEGT-partnerskabsaftale, som vil blive etableret eller videreført for at gennemføre SVL. For at bekræfte de institutionelle aftaler om gennemførelse af denne aftale vil der blive indgået en eller flere aftalememoranda mellem offentlige institutioner, der som minimum omfatter: det nationale institut for skovbevaring og udvikling, beskyttede områder og vilde dyr og planter (ICF), indtægtsforvaltningen (SAR), sammenslutningen af honduranske myndigheder (AMHON), institut for ejendomme (IP), det nationale landbrugsinstitut (INA), statssekretariatet i ministeriet for beskæftigelse og social sikring (STSS), det honduranske institut for social sikring (IHSS), statssekretariatet i ministeriet for energi, naturressourcer, miljø og minedrift (MiAmbiente), statssekretariatet i ministeriet for landbrug og husdyravl (SAG), afdelingen for toldindtægter (DARA), det nationale forebyggende politi, der rapporterer til statssekretariatet i ministeriet for sikkerhed (SSN), statsadvokaten (MP), anklagemyndigheden (PGR), højesteret (CSJ), de honduranske væbnede styrker, der rapporterer til statssekretariatet i forsvarsministeriet (SEDENA), det nationale direktorat for oprindelige folk og afroamerikanere i Honduras (DINAFROH), instituttet for adgang til offentlige oplysninger (IAIP), og den nationale menneskerettighedskommission (CONADEH).

Der vil også blive udarbejdet samarbejdsaftaler for at sikre passende koordinering mellem disse institutioner baseret på og som følge af eksemplet med nuværende aftaler, såsom den interinstitutionelle aftale for legalisering og ejerskab af jord, underskrevet af INA, IP og ICF i oktober 2015.

I betragtning af at manglende defineret ejerskab er en af de underliggende årsager til den udbredte svage forvaltningspraksis i skovbrugssektoren, under denne aftales bestemmelser om ejerskab og legalisering af jord, behandles både i bilag II om lovlighedsoversigter, der anfører specifikke indikatorer vedrørende dette emne, og i bilag VIII om supplerende og understøttende foranstaltninger, i henhold til hvilke en særlig jordlegaliseringsplan er etableret, efter aftale mellem parterne for at fremskynde legalisering i henhold til de prioriteter, der er fastlagt i denne aftale.

Den særlige jordlegaliseringsplan fokuserer på ejerskab af nationale skovområder og beskyttede områder. I sidstnævnte tilfælde handler det kun om stødpudezoner, hvis skovning til staten er tilladt for at sikre den nødvendige retssikkerhed og skabe forudsætningerne for de fælles skovforvaltningskontrakter, der er underskrevet, eller som skal underskrives med lokalsamfund bosat i disse områder. Dette giver også mulighed for indgåelse af brugsretsaftaler for brugere eller lejere af jorden. Brugsretsaf-talen er et retligt instrument, der, samtidigt med at statens ejerskab af jord fastholdes, giver lejere retssikkerhed med henblik på at få økonomiske, økologiske og sociale fordele, forbedre livskvaliteten og rationel udnyttelse af naturressourcerne i overensstemmelse med gældende lovgivning. Formålet med disse aktiviteter er at styrke skovbrugsforvaltning og arealanvendelsesplanlægning.

Vedrørende spørgsmål om ejendomsret til jord, legaliseringsprocessen og den ledende rolle for de tre nævnte institutioner — INA, IP og ICF — bør der lægges vægt på en koordinering mellem dem og det honduranske institut for kaffe (IHCAFE), hvilket har til formål at øge det socioøkonomiske afkast, som honduranske kaffeproducenter skaber ved at forbedre konkurrenceevnen for produktionskæden for kaffe.

Koordinering mellem disse fire institutioner skal fokusere på at opnå forståelse for processen vedrørende udstedelse af skøder for kaffeproducenterne i nationale skovområder på en måde, der respekterer skovarealer, beskyttede områder og afvandingsområder for at forhindre udstedelse af nye skøder, der resulterer i yderligere ødelæggelse og nedbrydning af skovarealer og miljøet.

4.1 Aktører involveret i gennemførelsen af SVL

De statslige institutioner, der er direkte involveret i gennemførelsen af SVL, og i prioriteret rækkefølge, ICF, som leder af processen, er skovbrugstilsynsinstitutionen, der gennemfører national politik om bevaring og udvikling af skove, beskyttede områder samt vilde dyr og planter. Den koncentrerer sine aktiviteter om administration og forvaltning af skovressourcer, beskyttede områder samt vilde dyr og planter — herunder beskyttelse, genopretning, fældning, bevaring og fremme — med henblik på at opfordre til bæredygtig udvikling og således støtte de sociale, økonomiske, miljømæssige og kulturelle interesser i landet.

De øvrige institutioner, der er direkte involveret i gennemførelsen af SVL, er angivet i afsnit 4.2, opført i henhold til antal indikatorer og verifikationsmetoder, som de er ansvarlige for i henhold til lovlighedsoversigterne, i form af bl.a. registrering og kontrol af afgifter, ejendomsrettigheder, social sikring og miljøet. Beskrivelsen og indikatorerne i lovlighedsoversigterne, som hver institution er ansvarlig for, og de ressourcer, der kræves for hver af dem, vil blive beskrevet i verifikationsrapporten, der er godkendt af det fælles udvalg som fastsat i bilag II.

Følgende institutioner og aktører er også involveret i SVL:

Retsembesdmænd (CSJ) og de retshåndhævende myndigheder (nationalt forebyggende politi, de honduranske væbnede styrker, PGR og MP) er ansvarlige for forebyggelse, kontrol og retshåndhævelse. IAIP håndterer spørgsmål vedrørende offentlig information og gennemsigtighed.

Det nationale direktorat for oprindelige folk og afroamerikanere i Honduras (DINAFROH) rapporterer til ministeriet for social inddragelse (SEDIS) og ønsker at forbedre livskvaliteten for de oprindelige folk og den afroamerikanere befolkning i Honduras gennem produktiv økonomisk, kulturel, politisk og social udvikling.

Private skovbrugsaktører er aktører, der udfører aktiviteter langs hele forsyningskæden, og som opfylder indikatorerne i lovlighedsoversigterne og udfylder de nødvendige supplerende dokumenter. De gennemfører de nødvendige og passende kontroller for at sikre lovligheden af træ, som de behandler, og de er underlagt krav om mekanismer til verifikation af lovlighed, som de forskellige statslige institutioner gennemfører alt afhængigt af deres kompetencer. Denne gruppe af aktører omfatter fysiske og juridiske personer, der ejer skov; mikrovirksomheder, små, mellemstore og store virksomheder i skovbrugssektoren; industrielle skovarbejdere; private certificeringsorganer; samfundsgrupper osv. Disse aktører skal ligeledes give tilladelse til socialt tilsyn fra civilsamfundsorganisationer via rådgivende skovbrugsråd i forbindelse med de statslige institutioner.

Civilsamfundsorganisationer omfatter med henblik på anvendelsen af denne aftale, rådgivende skovbrugsråd, der opererer på lokalt, kommunalt, regionalt og nationalt plan, ikke-statslige udviklingsorganisationer og andre, som er aktive deltagere i tilsyn med skovressourcer og deres indvirkning på befolkningen, og som udøver socialt tilsyn med aktiviteterne for både myndigheder og aktører. Med henblik herpå anvender de procedurer og protokoller for behandling af klager som beskrevet i afsnit 10.3 i dette bilag.

Oprindelige folk og afroamerikanere i Honduras er gennem deres ledende organer og organisationer, involveret i socialt tilsyn og gennemførelse af mekanismer og procedurer for frit, forudgående og informeret samtykke. De drager fordel af legaliseringsprocesserne for skovarealer, der styres af specialiserede statslige institutioner til anerkendelse af deres fordring gennem generationer på jord. Når oprindelige folk og afroamerikanere i Honduras er involveret i kommercielt skovbrug som aktører, er de underlagt SVL's procedurer.

4.2 Statslige institutioner

Ti statslige institutioner er direkte involveret i lovlighedsoversigterne for denne aftale. For at lette udstedelsen af certifikater for overholdelse af lovgivningen for alle aktører, der overholder indikatorerne i lovlighedsoversigterne og SVL's krav, vil alle institutioner, der er involveret i denne aftale, give oplysninger til ICF's organ til verifikation af lovlighed om overholdelse af de indikatorer, der hører under deres ansvarsområde. Denne forpligtelse gælder også for de forskellige ICF-organer.

Følgende er en præsentation af hver af de institutioner, der er involveret i lovlighedsoversigterne, opdelt efter antallet af indikatorer og midler til verifikation inden for deres ansvarsområde.

4.2.1 Det nationale institut for skovbevaring og udvikling, beskyttede områder og vilde dyr og planter (ICF)

ICF er tilsynsinstitutionen for skovbrugssektoren. Den gennemfører national politik om bevaring og udvikling af skove, beskyttede områder og vilde dyr og planter og har beføjelse til at udarbejde programmer, projekter og planer og skabe de tekniske og driftsmæssige administrative enheder, der er nødvendige for at opfylde formålet med og målene for Honduras' skovbrugspolitik. Den har også funktioner i tilknytning til håndhævelse af andre love, herunder om ejendom, vand og miljøet.

ICF's aktivitet fokuserer på administration og forvaltning af skovressourcer, beskyttede områder samt vilde dyr og planter, herunder beskyttelse, genopretning, hensigtsmæssig anvendelse, bevaring og fremme heraf med henblik på at fremme bæredygtig udvikling korrekt i forbindelse med landets sociale, økonomiske, miljømæssige og kulturelle interesser.

4.2.2 Indtægtsforvaltningen (SAR)

Til registrering af og kontrol med skatter arbejder indtægtsforvaltningen (SAR) i en centraliseret samordning med ICF for at sikre, at aktørerne i skovens produktionskæde opfylder deres skattemæssige forpligtelser.

Ifølge lovlighedsoversigterne er de vigtigste beføjelser i SAR — som trådte i stedet for bestyrelsen for indkomst (DEI) — overholdelsen og håndhævelsen af nationale og internationale skatteregler og forvaltning af opkrævningen af told og afgifter, der er fastsat i diverse love.

4.2.3 Kommuner

De kommunale myndigheder er de ledelsesmæssige og administrative organer for deres respektive kommuner, og deres mål er at sikre velfærd for lokale beboere, fremme integreret udvikling og beskytte miljøet.

Kommunerne har en dobbelt rolle i SVL: for det første opfylder de deres forpligtelser i lovlighedsoversigterne som ejere af kommunale skovarealer og for det andet som lokale myndigheder ved at udarbejde og håndhæve kommuneskat. Kommunerne råder over skatte- og finansieringsadministrationssystemet (SAFT), et værktøj, der ud over at lette den interne kontrolproces, også indeholder fyldestgørende oplysninger om kommunale finanser.

4.2.4 Institut for ejendomme (IP)

IP er et decentraliseret statslig institution med beføjelser til registrering og identifikation af ejendom og ejere af ejendomme i hele landet; det fører det nationale register over alle handlinger og forhold vedrørende registrering af ejendom og ejerskab, herunder angivelse, anerkendelse, fremsendelse, overdragelse, beskatning og annullering af ejendomsrettigheder.

4.2.5 Arbejdsministeriet og ministeriet for social sikring (STSS)

STSS har det overordnede ansvar for beskæftigelsespolitik og sociale beskyttelsessystemer for velfærd og social sikring for arbejdstagere og arbejdsgivere.

4.2.6 Det honduranske institut for social sikring (IHSS)

Det honduranske institut for social sikring er en selvstændig enhed med status som juridisk person og egne aktiver. Det er uafhængigt af de nationale skattemyndigheder. Siden sin oprettelse har det været ansvarligt for at lede, tilvejebringe og administrere social sikring til den erhvervsaktive befolkning i Honduras. I henhold til republikkens forfatning er regeringen, arbejdsgivere og arbejdstagere forpligtet til at bidrage til finansiering, forbedring og udvidelse af det sociale sikringssystem.

Social sikring for arbejderklassen i Honduras hviler primært på den dækning, der tilbydes af IHSS som følge af dets store indflydelse på forvaltningspraksis inden for området sundhed og social sikring. Uden for landets største byer (Tegucigalpa, San Pedro Sula, Ceiba og Puerto Cortés), hvor de største skovbrugsvirksomheder befinder sig, er IHSS ikke repræsenteret i andre centre i landet, og i endnu mindre grad i landdistrikter, hvor de fleste skovbrugsvirksomheder arbejder.

4.2.7 Ministeriet for energi, naturressourcer, miljø og minedrift (MiAmbiente)

MiAmbiente er ansvarlig for udformning, koordinering, gennemførelse og vurdering af politikker vedrørende miljøet, økosystemer, beskyttelse og udnyttelse af vandressourcerne, koordinering, beskyttelse af dyr og planter og overholdelse af vurderingen af miljøpåvirkningen fra primære og sekundære skovproduktvirksomheder.

4.2.8 Det nationale landbrugsinstitut (INA)

Eftersom INA i øjeblikket gennemgår en institutionel omstrukturering, er det endnu ikke klart, hvor det vil være beliggende, og dets nuværende funktioner kan ændre sig i fremtiden. Hvis alle funktioner, der er vigtige for SVL, og som i øjeblikket udføres af INA, overdrages til andre institutioner i fremtiden, vil disse nye institutioner formelt blive registreret i medfør af denne aftale som erstatninger for INA.

INA er et kvasi-autonomt organ med ansvar for gennemførelse af landets landbrugspolitik, udstedelse af skøder for skovlandbrugsjord og ydelse af teknisk bistand til aktører i landdistrikterne og oprindelige folk og afroamerikanere i Honduras ved at inddrage landbefolkningen i den integrerede udvikling af landet. INA er ansvarlig for registrering af ejerskab af landbrugsjord i samordning med ICF og IP i forbindelse med processer for legalisering af ejendomsretten til jord. I det særlige tilfælde med ejerskabsansøgninger vedrørende nationale skovarealer vil INA agere i samarbejde med ICF for at opretholde sådanne arealer til skovbrug; det tilkommer ikke INA at registrere ejerskab af skovarealer. En positiv teknisk udtalelse fra ICF er altid påkrævet for tildeling af ejerskab af skovområder.

4.2.9 Ministeriet for landbrug og husdyravl (SAG)

Ministeriet for landbrug og husdyravl koordinerer aspekterne vedrørende sektorspecifikke politikker, der gennemføres af institutioner, som udgør den offentlige landbrugssektor, navnlig de, der vedrører jordbesiddelse, støtte til landdistrikter, handel, skovbrug, agerbrug og husdyrbrug samt udvikling af landdistrikter og skove.

Ministeriet for landbrug og husdyravl er ansvarlig for regulering af den internationale handel med vilde dyr og planter ved anvendelse af konventionen om international handel med udryddelsestruede vilde dyr og planter. Inden for rammerne af denne aftale, berører dette træprodukter fra arter, der er omfattet af CITES.

4.2.10 Afdelingen for toldindtægter (DARA)

Regeringsdekret nr. PCM-083-2016 opretter den præsidentielle kommission for omfattende reform af toldsystemet og erhvervsorganisationer (COPRISAO). På nuværende tidspunkt og i løbet af den omfattende reform af toldsystemet og erhvervsorganisationerne vil underudvalget have direkte myndighed over afdelingen for toldindtægter (DARA).

Under SVL er underdirektoratet for toldindtægter involveret i kontrollen og verifikationen af eksporterede og importerede træprodukter og træprodukter i transit. En grundig gennemgang af toldprocedurene i forbindelse med eksport, der kan have en indvirkning på verifikationsmetodologien, bør afsluttes i løbet af den forberedende og organisatoriske fase i denne aftale med henblik på at identificere mulige mangler og flaskehalse.

4.2.11 Statslige institutioner, der er indirekte involveret

Nedenfor findes en beskrivelse af statslige institutioner, der er indirekte forbundet med SVL, dvs. at de ikke har det fulde eller direkte ansvar eller medansvar for verifikationen af indikatorerne i lovlighedsoversigterne, men de spiller dog en rolle som offentlige kontrolorganer, hvis funktioner er vigtige for at sikre den effektive udførelse af de centrale statslige institutioner og kommunale myndigheder i forbindelse med SVL.

Særlige enheder, som f.eks. den nationale interinstitutionelle sikkerhedsstyrke (FUSINA-FFAA) og den interinstitutionelle taskforce til bekæmpelse af miljøkriminalitet (FTIA) er operationelle organer for retsforfølgelse i forbindelse med miljøforbrydelser under ENCTI. Disse organer er oprettet midlertidigt af regeringen og har fremmet interinstitutionel koordinering for at standse ulovlige handlinger og håndhæve miljølove. FTIA omfatter især ICF, MiAmbiente, retsembedsmænd og retshåndhævende myndigheder (MP, PGR, PNP og FFAAH). Den ledes af ICF og fungerer som en interinstitutionel koordineringsmekanisme for gennemførelse af efterforskning, sanktioner og overvågning, navnlig i forbindelse med forbrydelser med stor indvirkning på miljøet. Erfaringerne, der er opnået med disse organer, vil fungere som en model, hvis der skal oprettes en permanent, langsigtet mekanisme. FUSINA ledes i mellemtiden af FFAA og handler i henhold til retskendelser.

4.2.11.1 Nationalt forebyggende politi (PNP)

Det nationale forebyggende politis rolle er at sikre, at indbyggere på Honduras' område frit kan udøve deres rettigheder og frihedsrettigheder ved at håndhæve love og forskrifter om beskyttelse af menneskeliv, bevaring af naturlandskabet og beskyttelse af miljøet, både i by- og landområder.

Under SVL bistår PNP i forbindelse med kontrollen af transport af træprodukter sammen med ICF, retsembedsmænd og alle andre retshåndhævende myndigheder. PNP fungerer f.eks. ved transitkontrolposter langs ICF og SAR (grønne kontrolposter).

4.2.11.2 Statsadvokaten (MP)

Statsadvokaten repræsenterer samfundet og anlægger borgernes søgsmål ved domstolene; en af statsadvokatens opgaver er at efterforske miljøkriminalitet i overensstemmelse med de nuværende retlige instrumenter, der straffer miljømæssige handlinger, som udgør miljøkriminalitet i Honduras, og med internationale traktater.

I skovbrugssektoren fungerer anklagemyndigheden gennem den særlige instans for retsforfølgelse af miljøkriminalitet (FEMA). Som repræsentant for det honduranske civilsamfund består dens vigtigste opgave i at efterforske, fremlægge dokumentation og rejse tiltale ved de honduranske domstole i strafferetlige sager, som forårsager skader på miljø, økosystemer, naturressourcer og folkesundheden.

4.2.11.3 Anklagemyndigheden (PGR)

Anklagemyndigheden er ansvarlig for at fremme, repræsentere og opretholde de rettigheder, der tilfalder staten i alle retssager, hvori den er part.

4.2.11.4 Højesteret (CSJ)

Beføjelsen til at udstede og fuldbyrde retsafgørelser tilfalder udelukkende republikkens domstole. Beføjelsen til at garantere retfærdighed tilfalder uafhængige dommere.

4.2.11.5 Honduranske væbnede styrker

De væbnede styrker er den nationale institution, hvis primære funktion er at forsvare Honduras' territoriale integritet og suverænitet med henblik på at bevare freden og den offentlige orden og håndhæve forfatningen.

Siden 2006 har de væbnede styrker haft ansvaret for at støtte det arbejde, der udføres for at beskytte landets skove og økosystemer. Dette sker gennem *Dirección de Apoyo al Manejo de Ecosistemas y Ambiente* (direktoratet for støtte til forvaltningen af økosystemet og miljøet) (C-9).

4.2.11.6 Det nationale direktorat for oprindelige folk og afroamerikanere i Honduras (DINAFROH)

Dette er den afdeling i ministeriet for social inddragelse, der har til formål at forbedre livskvaliteten for de oprindelige folk og afroamerikanere i Honduras gennem produktiv økonomisk, kulturel, politisk og social udvikling. Med koordineringen af STSS og støtte fra DINAFROH har den honduranske regering nu iværksat en høringsproces, der vil danne grundlag for at udarbejde og vedtage en lov om frit, forudgående og informeret samtykke med alle organisationerne for Honduras' ni oprindelige folk og afroamerikanere Honduras, med støtte fra UNDP og FN's særlige rapportør om oprindelige folks rettigheder.

4.2.11.7 Institutet for adgang til offentlige oplysninger (IAIP)

IAIP er et decentralt statsligt organ, som er ansvarligt for at fremme og lette borgernes adgang til offentlige oplysninger og for at regulere og overvåge institutionelle procedurer for at beskytte, klassificere og bevare offentlige oplysninger.

Under SVL har IAIP bl.a. til opgave at sikre, at borgerne er i stand til at udøve deres ret til at deltage i forvaltningen af offentlige anliggender, og at der er gennemsigtighed i forbindelse med udøvelsen af offentlige funktioner og i forholdet mellem staten og privatpersoner.

Oplysninger om skovbrugssektoren offentliggøres på IAIP's gennemsigtighedsportal og på ICF's portal og er nærmere beskrevet på portalen for hver enkelt institution. Endvidere indeholder bilag VIII en supplerende foranstaltning til at oprette et system til forvaltning af oplysninger bestemt for offentligheden.

4.2.11.8 Den nationale menneskerettighedskommission (CONADEH)

CONADEH overvåger overholdelsen af de rettigheder og garantier, der er fastsat i republikkens forfatning, verdenserklæringen om menneskerettigheder og andre traktater og konventioner ratificeret af Honduras.

4.2.11.9 Det nationale forskningssystem for skove, beskyttede områder og vilde dyr og planter (SINFOR)

SINFOR er en offentlig og interinstitutionel platform oprettet ved skovbrugsloven af 2007, der organiserer, fremmer og tilskynder til videnskabelig forskning inden for skovbrugssektoren, beskyttede områder, vilde dyr og planter og lignende, og som opfordrer til overførsel af knowhow og teknologi i Honduras.

Dets rolle er bl.a. at tilvejebringe ajourførte oplysninger til udformning af politikker, regler og bestemmelser, der sikrer bæredygtighed og forvaltning af sektoren. I sit arbejde med planlægning og øget forskning i skove, beskyttede områder og vilde dyr og planter prioriterer SINFOR at søge forskningsmuligheder, der kan identificeres i nationale planer og strategier, f.eks. den nationale strategi for kontrol af ulovlig skovhugst og handel med skovbrugsprodukter (ENCTI) og strategiske planer for de enkelte institutioner og andre initiativer vedrørende sektoren.

4.3 Privat skovbrugssektor

Under SVL omfatter aktører i den private skovbrugssektor dem, der med henblik på fortjeneste forvalter eller fremstiller råmaterialer, udvinder dem fra skoven, transporterer, forarbejder og markedsfører dem og deltager i eksport og import heraf.

I betragtning af de mange forskellige organisationer, der er involveret, og omfanget af deres kommercielle aktiviteter er der oprettet flere klassificeringer. Skatteloven klassificerer dem som: i) fysiske personer; ii) juridiske personer, som omfatter professionelle partnerskaber og kommercielle virksomheder, kooperativer og andelsvirksomheder og generelt foreninger eller enheder, der i henhold til offentlig eller privat ret har status som juridiske personer; og iii) enheder, lokalsamfund, organisationer (oprindelige folk og afroamerikanere i Honduras, samfundsgrupper) eller retlige transaktioner, der udgør en funktionel eller aktiv enhed, selv hvis de ikke har status som en juridisk person.

En anden kategori er den, der opstår som følge af det antal personer, der arbejder i den enkelte virksomhed: skovbrugsmikrovirksomheder, hvor de fleste er oprettet som familievirksomheder og beskæftiger højst fire personer; små skovbrugsvirksomheder beskæftiger 5-10 personer; mellemstore skovbrugsvirksomheder beskæftiger 11-100 personer; og store skovbrugsvirksomheder med over 100 ansatte.

Skovbrugsloven opstiller tre kategorier af virksomheder. En primær skovproduktvirksomhed er en, der foretager den indledende forarbejdning af rundtømmeret eller ethvert andet træmateriale eller andre råmaterialer fra skoven. En sekundær skovproduktvirksomhed eller skovbrugsforarbejdningvirksomhed forarbejder produkter fra en primær skovproduktvirksomhed. Endelig markedsfører tømmerhandler eller trælastere de forskellige træprodukter.

Det skal bemærkes, at ovenstående beskrivelse kun gælder for den branche, der bruger nåletræ. I tilfælde af løvtræ er der på tidspunktet for denne aftales ikrafttræden ikke registreret nogen primære skovproduktvirksomheder i Honduras, og ingen skovproduktvirksomheder er i drift i Honduras. Desuden er tømmeret normalt udvundet fra skoven i form af groft tildannet træ i stedet for rundtømmer, fordi det er tildannet i skoven og trukket til indsamlingssteder med henblik på videre transport med motorkøretøjer til den sekundære industri eller til salg i tømmerhandler. Lagre eller samlecentraler er pr. definition steder, hvor træprodukter er stablet med henblik på efterfølgende overdragelse uden nogen ændring af deres ejerskab. I modsætning hertil er tømmerhandler steder, hvor tømmerhandelssejere køber træprodukter fra deres leverandører og sælger dem til deres kunder.

I sine rutinemæssige inspektioner, og takket være de sociale tilsynsrapporter fra de rådgivende skovbrugsråd, overvåger ICF regelmæssigt eventuelle ændringer i skovens produktionskæde, herunder nåle- og løvskove, skovplantager eller spredte træer uden for skove med henblik på at forebygge forekomsten af en skovbrugsvirksomhed, der ikke er omfattet af SVL. Hvis der i fremtiden sker ændringer i organiseringen af skovbrugssektoren som følge af gennemgangen af den gældende retlige ramme, skal SVL tilpasses, så det sikres, at alle trækilder af er omfattet.

Det er disse virksomheder, der gennemfører produktionsprocesser, og det er derfor dem, der skal overholde indikatorerne og verifikationsmetoderne inden for deres egne kompetenceområder. Med henblik herpå anvender de passende og relevante interne kontroller vedrørende fældnings- og produktionslicenser, opfylder deres forpligtelser i forbindelse med beskæftigelse, miljø, skatter (både nationale og kommunale), transport, handel og alle andet, der er specificeret i de forskellige indikatorer. De er også forpligtede til at føre passende registre over de nødvendige supplerende dokumenter og anførte verifikationsmetoder.

Ligeledes er organisationer i den private skovbrugssektor underlagt mekanismer til kontrol af overholdelse af lovgivningen, der er indført af de statslige institutioner i overensstemmelse med deres kompetencer.

4.4 Civilsamfundsorganisationer

Honduras' retlige ramme giver landets borgere ret og pligt til at deltage i og udøve social kontrol over foranstaltninger truffet af myndighederne. Skovbrugssektoren indeholder en bred vifte af civilsamfundsorganisationer med interesse i håndhævelse af lovgivningen, og de spiller en meget aktiv og effektiv rolle i verifikationsmetoden. Disse organisationer er:

4.4.1 Lokale organisationer

Skovbrugsloven fastsætter organer til offentlig deltagelse, høring og støtte til ICF, såsom de rådgivende råd vedrørende skovbrug, beskyttede områder samt vilde dyr og planter (CCF'er), som er organiseret og opererer på lokalt, kommunalt, regionalt og nationalt plan. Den nationale strategi mod ulovlig skovhugst (ENCTI) viser betydningen af disse organer for udførelsen af social kontrol, navnlig på kommunalt og lokalt plan, støtte til verifikation af forvaltningsplaner, årlige driftsplaner eller andre former for tilladelse samt for at fremme forbruget af lovligt træ. Dette sker i samarbejde med de statslige institutioner og navnlig ICF.

4.4.2 Ikke-statslige udviklingsorganisationer

En række indenlandske og internationale ikke-statslige udviklingsorganisationer (NGDO'er)¹ støtter skovbrugssektorens foranstaltninger på både institutionelt og territorielt niveau. Deres aktiviteter vedrører organisation, kapacitetsopbygning for offentlige deltagelsesorganer på kommunalt og lokalt plan, politiske virkninger, social kontrol, teknisk støtte og menneskerettigheder m.m.

I løbet af den forberedende og organisatoriske fase i denne aftale vil NGDO'er udvikle deres egen metodologi til udførelse af sociale tilsynsopgaver. Rapporterne om denne sociale overvågning skal indgives til det fælles udvalg for gennemførelse af aftalen samt andre organer, som træffer de nødvendige foranstaltninger. Dette vil udvikle et deltagelsessystem, der kan bidrage til den igangværende forbedring af forvaltningsprocedurer, der fastsættes ved denne aftale.

Der vil også blive udviklet et system til behandling af klager, som vil støtte gennemførelsen af dette sociale tilsyn, der er beskrevet i afsnit 10 og 11 i dette bilag.

¹ Ley Especial de Fomento para las Organizaciones No Gubernamentales de Desarrollo (særlig lov til fremme af ikke-statslige udviklingsorganisationer (NGDO'er)), dekret nr. 32-2011.

4.5 Oprindelige folk og afroamerikanere i Honduras

Honduras er hjemsted for ni oprindelige folk og afroamerikanske folk i Honduras. De fleste af disse folk lever i vidtstrakte skovområder, som både indeholder beskyttede områder og produktionsskove. Disse folk er: Pech, Tawahkas, Lencas, Maya Chortís, Tolupanes, Miskitu, Nahuas, Garífunas og engelsktalende folk af afrikansk oprindelse, som har organisationer, der repræsenterer dem, herunder den landsdækkende sammenslutning af oprindelige folk i Honduras (CONPAH).

Disse mennesker er aktører i gennemførelsen af SVL, herunder lovlighedsoversigterne i princip 2: "Honduras respekterer rettighederne for de oprindelige folk og afroamerikanere i Honduras, som lever i skovområder".

I skovbrugssektoren har de oprindelige folk og afroamerikanere i Honduras følgende funktioner:

- de drager fordel af legaliseringsprocesserne og respekten for territorierne, som de har ejet gennem flere generationer

- de deltager i gennemførelsen af mekanismerne og procedurerne for frit, forudgående og informeret samtykke (FPIC) oprettet for at respektere selvbestemmelsen og autonomien i overensstemmelse med ILO's konvention nr. 169 og FN's erklæring om oprindelige folks rettigheder samt
- de udøver erhvervsvirksomhed i produktive skovområder i overensstemmelse med lovlighedsoversigter og de gældende krav i SVL.

4.6 Kapacitetsopbygning

Kapacitetsopbygning for at sikre en effektiv drift af systemet og sikre lovligheden af træ og træprodukter, der er beskrevet i bilag VIII. Formuleringen af hver enkelt foranstaltning er genstand for gennemgangen af den nødvendige kapacitet hos alle aktører, der er involveret i gennemførelsen af SVL.

5. SVL'S OMFANG/ANVENDELSESOMRÅDE

Alt træ og alle træprodukter af honduransk oprindelse, der er omfattet af SVL, skal stamme fra private, kommunale eller nationale skove (naturlige eller plantede), der forvaltes under de administrative og tekniske kriterier for maksimal ydeevne, flere anvendelsesmuligheder og social lighed med henblik på at sikre bæredygtigheden af økosystemerne og deres produktive, beskyttende og miljømæssige kapacitet.

SVL vil også finde anvendelse på træ fra andre lande, når importører heraf kan godtgøre, at det stammer fra lovlige kilder og er blevet importeret i overensstemmelse med lovgivningen i både træets oprindelsesland og Honduras. Alle virksomheder vil være omfattet af SVL, herunder dem, der har deres egne private certifikater for bæredygtig skovforvaltning og for kontrol af leverandørkæden, og dem, der ejer træplantager til kommercielle formål.

5.1 Træprodukter medtaget i SVL

SVL omfatter alle de produkter, der er defineret i bilag I til denne aftale. Artikel 102 i Honduras' skovbrugslov forbyder eksport af visse træprodukter og angiver, at træ fra løvarter fra naturlige skove kun må eksporteres som forarbejdet træ. Eksport af rundtømmer eller groft tildannet træ af disse arter er derfor ikke tilladt.

Selv om rundtømmer eller groft tildannet træ af denne art ikke må eksporteres, er det omfattet af SVL, uanset i hvilket omfang det er blevet forarbejdet.

Træprodukter, som ikke er opført i bilag I til denne aftale, er ikke omfattet af FLEGT-licenseringsproceduren, når de eksporteres til EU. I dette tilfælde skal EU-importører af disse produkter fra Honduras udvise rettidig omhu i henhold til EU's forordning om træ for at påvise, at de er lovlige.

5.2 Markeder omfattet af SVL

SVL finder anvendelse på træprodukter, der markedsføres på alle markeder, såvel eksportmarkeder som nationale markeder. Bestræbelserne på at håndhæve SVL skal dog prioriteres ved at skelne mellem markederne på følgende måde:

- EU-markedet: Verifikation af lovligheden for produkter, der eksporteres til EU's marked finder anvendelse som fastsat i denne aftale, der anser en FLEGT-licens for at være en forudsætning, så snart det er blevet bekræftet, at de er klar til at udstede FLEGT-licenser i henhold til proceduren fastsat i bilag VII.

- Andre internationale markeder: Verifikation af lovligheden for eksporterede produkter finder anvendelse som fastsat i denne aftale uanset bestemmelsesstedet for eksporten, og deres lovlighed skal dokumenteres ved hjælp af en H-legal-licens.

- Det indenlandske marked: Verifikation af lovligheden for produkter, der markedsføres på det indenlandske marked finder også anvendelse som fastsat i denne aftale, og lovligheden af aktørerne, som ejer disse produkter, vil blive påvist ved hjælp af certifikater for overholdelse af lovgivningen.

I alle disse faser for gennemførelsen af SVL vil der blive truffet foranstaltninger for at forhindre indførsel af træ af ukendt eller ulovlig oprindelse i skovens forsyningskæde. Evnen til at gennemføre SVL vil blive styrket ved at anvende foranstaltningerne i bilag VIII.

5.3 Trækilder omfattet af SVL

De trækilder, der er dækket af SVL, kategoriseres som følger:

5.3.1 Træ, der er fældet på det nationale område

Træ, der er fældet på det nationale område, kommer fra følgende kilder:

1. Skove, hvad enten de er naturlige eller plantager.

2. Områder, hvor der er etableret skovlandbrugssystemer, dvs. naturlige eller plantede træer sammen med andre arter, som f.eks. kaffe, kakao eller andre landbrugsafgrøder.
3. Spredte nåle- eller løvtræer uden for skove.

Skovning kan foregå i enten løv- eller nåleskove, uanset hvem der ejer jorden. Skovning er tilladt på en af følgende måder:

- I henhold til en skovforvaltningsplan og dens årlige driftsplaner, som er godkendt af ICF for:
 - fællesskabets støttemodtagere, der har skovforvaltningskontrakter for grupper (fælles skovforvaltningskontrakter)
 - individuelle modtagere af skovforvaltningskontrakter samt
 - ejere af private, kommunale (ejido), nationale og fiskale skove.
- I henhold til en særlig plan for skovlandbrugssystemer og deres årlige fældningsplan for ejere af skovlandbrugssystemer på privat og kommunal (ejido) jord.

- I henhold til en redningsplan for fældning af skove, som er ramt af naturkatastrofer, skadedyr eller sygdomme, offentlige eller private bygge- og anlægsarbejder og ændringer i vegetationen på landbrugsjorden. Redningsplaner for arealer, hvor der udføres offentlige eller private bygge- og anlægsarbejder eller ændringer af vegetationen på landbrugsjorden, kræver en vurdering af miljøpåvirkningen, før MiAmbiente udsteder en miljøtilladelse. Redningsplaner knyttet til en ændring i vegetationen ved midlertidige eller permanente landbrugsafgrøder finder kun anvendelse på landbrugsjord. Artikel 93 i skovbrugsloven fastsætter, at den naturlige anvendelse af skovarealer skal bevares og respekteres i overensstemmelse med politikkerne og de retlige bestemmelser om arealanvendelsesplanlægning. Tilsvarende forbyder artikel 294 i skovbrugsloven ændringer af vegetationen i produktionsskove med forvaltningsplaner og på arealer med et stort potentiale inden for skovbrug. Afsnit 7.7 i dette bilag beskriver verifikationen af træprodukter, der stammer fra ændringer i arealanvendelsen, mere indgående.
- I henhold til en genopretningsplan for udvinding af biprodukter fra skovbrug, der er omfattet af en tidligere tilladelse (årlig driftsplan, årlig fældningsplan, certificeret autorisation til skovning af plantager og redningsplaner).
- Skovningslicenser for certificerede plantager til fjernelse af træ fra skovplantager certificeret af ICF.

Traditionelt har spredte træer uden for skove, der hovedsageligt ligger i beboelsesområder og områder med husdyrhold, været den vigtigste kilde til forsyning af træ til tømmerbutikker. Honduras har dog endnu ikke nogen lovgivning, der regulerer den kommercielle fældning af disse træer, hvorfor en supplerende foranstaltning om dette emne blev medtaget i bilag VIII. Når denne lov træder i kraft, vil den blive medtaget i den relevante indikator i lovlighedsoversigterne i henhold til proceduren fastsat i afsnittet om "Ændringer i de lovgivningsmæssige, administrative og institutionelle rammer i Honduras" i bilag II.

Før ajourføringen af lovlighedsoversigterne, vil denne trækilde allerede være medtaget i SVL, og aktører i skovbrugssektoren, der fælder denne trækilde, skal anvende alle SVL's øvrige krav.

5.3.2 Importeret træ

Både fysiske og juridiske personer, som importerer træ, skal gennemføre procedurerne om rettidig omhu, der skal påvise, at risikoen for ulovlig adfærd vedrørende importeret træ er ubetydelig, og at eksportørerne i landet, hvor træet blev fældet, overholder loven. Anvendelsesområdet for denne procedure for rettidig omhu vil blive fastlagt i løbet af den forberedende og organisatoriske fase i denne aftale. Der er medtaget en supplerende foranstaltning i bilag VIII vedrørende gennemførelsen af procedurer for rettidig omhu i Honduras.

5.3.3 Træ, der ikke er omfattet af aftalen

Følgende to typer træ er ikke medtaget i SVL og vil ikke være underlagt FLEGT-licensordningen:

- Træ i transit

Træ i transit er træ fra tredjelande eller træ, som kommer ind i Honduras under en fælles forsendelsesangivelse, hvis endelige bestemmelsessted er et andet land. Det skal identificeres og opbevares separat fra forsyningskæden for træprodukter fremstillet i eller importeret til Honduras. Træ i transit medtages ikke i SVL, og der kan derfor ikke udstedes nogen FLEGT- eller H-legal-licens til eksport for det.

Afsnit 7.5 i dette bilag forklarer, hvordan mekanismerne til kontrol af transitten af disse produkter skal forløbe for at sikre, at de ikke kommer ind i det nationale markeds forsyningskæde.

– Konfiskeret træ

Træ, der er blevet konfiskeret, fordi det overtræder den honduranske lovgivning eller ikke overholder forpligtelserne om rettidig omhu i tilfælde af importeret træ, er også udelukket fra SVL. ICF og sikkerhedsstyrkerne har beføjelse til at foretage de nødvendige undersøgelser med henblik på at retsforfølge sager gennem statsadvokaten. Afsnit 7.6 i dette bilag forklarer, hvad der sker med træ, der er beslaglagt eller konfiskeret.

5.4 Aktører omfattet af SVL

I henhold til denne aftale er en "aktør" enhver fysisk eller juridisk person, der udfører aktiviteter i skovens produktionskæde. Omfanget af aktørernes aktiviteter, der er omfattet af SVL, er beskrevet i tabel 1.

Tabel 1.

Aktører i skovbrugssektorens aktivitetsområde.

Aktør	Aktivitetsområde under SVL
<p>1. Ejer af private skovarealer (herunder oprindelige samfund med skøder) og fælles arealer (kommuner)</p>	<p>Ansøger om eller fremlægger bevis for ejerskab af jord.</p> <p>Ansøger, inden der udføres skovning, ICF om godkendelse af en skovforvaltningsplan og de dertil knyttede årlige driftsplaner, redningsplan eller genopretningsplan.</p> <p>Ansøger ICF om transporttilladelser til transport af fældet træ og rapporterer om transporttilladelser, der anvendes, og som er opført i SIRMA-databasen.</p> <p>Forelægger bevis for, at de har fulgt principperne om frivilligt, forudgående og informeret samtykke, hvor det er relevant.</p>
<p>2. Ejer af et område med et skovlandbrugssystem</p>	<p>Ansøger om godkendelse af en særlig plan for skovlandbrugssystemer og en årlig fældningsplan for skovning som del af et skovlandbrugssystem. Ansøger ICF om transporttilladelser til transport af fældet træ og rapporterer om transporttilladelser, der anvendes, og som er opført i SIRMA-databasen.</p>
<p>3. Ejer af skovplantage</p>	<p>Ansøger ICF om certificering af skovplantagen og om skovning af en certificeret plantage.</p> <p>Ansøger ICF om transporttilladelser til transport af fældet træ og rapporterer om transporttilladelser, der anvendes, og som er opført i SIRMA-databasen.</p>

Aktør	Aktivitetssområde under SVL
4. Bruger/brugshaver	<p>Opnår en brugsretsaftale som følge af procedurerne for legaliseringen af jorden, der gør det muligt for brugeren/brugshaveren at udføre skovforvaltningsaktiviteter. De krav, som skal opfyldes af private støttemodtagere for legaliseringen af nationale skovområder, er fastlagt i skovbrugsloven.</p> <p>Ansøger ICF om tilladelse til at genplante jorden eller foretage andre skovbrugs-/miljøaktiviteter.</p> <p>Ansøger om certificering af plantagen og ansøger derefter om tilladelse til at fælde den.</p>
5. Brugsrettighedshavere af skovområder (herunder samfundsgrupper)	<p>Ansøger, med henblik på at udføre skovforvaltningsaktiviteter, om at underskrive en skovforvaltningskontrakt; og ansøger ICF, for at kunne udnytte skovarealerne, om godkendelse af en skovforvaltningsplan, en redningsplan eller en genopretningsplan.</p>
6. Kontrahent	<p>Ansæt af skovejeren, når sidstnævnte ikke direkte fælder træ med sine egne ressourcer. Fælder, trækker og transporterer træ fra skoven til primære skovproduktvirksomheder eller tømmerhandler og kan også sælge det.</p> <p>Indgiver en tilbagesendelse til skovdistriktskontoret, der angiver, at det er registreret, og opfører en liste over udstyr og nøglepersonale, den har til fældning og transport.</p> <p>Er ansvarlig for at bruge transporttilladelsen (godkendt af ICF) og fragtbrevet (godkendt af SAR). Modtageren eller indehaveren af en autorisation til skovning, der overdrager arbejdet til en kontrahent, er ansvarlig for at sikre overholdelsen af de gældende forskrifter.</p>

Aktør	Aktivitetssområde under SVL
7. Speditør	<p>Yder transporttjenesten, i dette tilfælde af træ, hvad enten det er rundtømmer fra fældningsstedet til skovproduktvirksomheden eller tømmerhandlen eller forarbejdede træprodukter fra skovproduktvirksomheden til det endelige bestemmelsessted. Generelt engageres denne tjeneste af skovejeren, kontrahenten eller skovproduktvirksomheden.</p> <p>I tilfælde af løvskove er speditøren, på datoen for denne aftales ikrafttræden, involveret fra det tidspunkt, hvor groft tildannet træ, som kommer fra skoven, er blevet oplagret uden for på et indsamlingssted, og der anvendes køretøjer til at transportere det her fra til skovbrugsvirksomheder eller tømmerhandler.</p> <p>Forelægger myndighederne dokumentation for lovligheden af de transporterede produkter (transporttilladelse, faktura godkendt af SAR og fragtbrev eller en faktura, alt efter hvad der er relevant).</p>
8. Kvalificeret skovbrugstekniker (TFC)	<p>Udarbejder skovforvaltningsplaner, særlige planer for skovlandbrugssystemer og dertil knyttede årlige planer, redningsplaner og genopretningsplaner på vegne af skovens ejer.</p> <p>(Har alene ansvaret for at forvalte gennemførelsen af de årlige driftsplaner i skovforvaltningsplanerne. Med henblik herpå forelægger ICF på vegne af skovens ejer et memorandum om udnævnelse og godkendelse og bliver administrator af den årlige driftsplan.)</p> <p>Er ansvarlig for overensstemmelse med de tekniske standarder for enhver form for fældning, som virksomheden administrerer. Er også ansvarlig for at indsende månedlige statusrapporter om transporttilladelse, der anvendes i skoven, og som skal indeholde detaljerede oplysninger om træ, der er udvundet, understøttet af kopier af de brugte tilladelser.</p>

Aktør	Aktivitetssområde under SVL
9. Selvstændig skovbrugstekniker (TFI)	<p>Udarbejder skovforvaltningsplaner, særlige planer for skovlandbrugssystemer og dertil knyttede årlige planer, redningsplaner og genopretningsplaner.</p> <p>Er ansvarlig for overensstemmelse med de tekniske standarder for enhver form for fældning, som virksomheden administrerer. Er også ansvarlig for at indsende månedlige statusrapporter om transporttilladelse, der anvendes i skoven, og som skal indeholde detaljerede oplysninger om træ, der er udvundet, understøttet af kopier af de brugte tilladelser.</p>
10. Eksportør	<p>Ansøger ICF om udstedelse af FLEGT-licensen (for Unionen) eller H-legal-licensen (for andre destinationer) afhængigt af, hvor forsendelserne skal sendes hen.</p> <p>Ansøger toldmyndigheden om eksporttilladelser, herunder den kommercielle importfaktura, den fælles toldangivelse og andre dokumenter, der beviser, at produktet, der eksporteres, er lovligt, både hvad angår folkesundhedsmæssige restriktioner og told- og ikke-toldmæssige bestemmelser, herunder CITES-certifikater, når det er relevant.</p>
11. Importør	<p>Ansøger toldmyndigheden om importtilladelser, herunder den kommercielle importfaktura, den fælles toldangivelse og andre dokumenter, der beviser, at produktet, der importeres, er lovligt, både hvad angår folkesundhedsmæssige restriktioner og told- og ikke-toldmæssige bestemmelser, herunder CITES-certifikater, når det er relevant.</p> <p>Gennemfører mekanismer for rettidig omhu for at kontrollere lovligheden af de træprodukter, der købes.</p>

Aktør	Aktivitetssområde under SVL
<p>12. Ejer af en primær skovproduktvirksomhed</p>	<p>Fører en ajourført journal over indgående og udgående produkter og indsender månedlige produktionsrapporter til ICF med den godkendte salgsfakturaer vedlagt. Anmoder om, at der udstedes fakturaer og oplyser omsætningen for hver måned og hvert år til SAR, med de relevante autoriserede salgsfakturaer og fragtbreve vedlagt.</p> <p>Gennemfører mekanismer for rettidig omhu for at kontrollere lovligheden af de produkter, der købes.</p> <p>I tilfælde af løvskove eksisterer der på nuværende tidspunkt ingen primære skovproduktvirksomheder, da træet er groft tildannet, før det forlader skoven og markedsføres via sekundære skovproduktvirksomheder eller tømmerhandler.</p>
<p>13. Ejer af en sekundær skovproduktvirksomhed (herunder tømmerforretninger og andre mikrovirksomheder og små og mellemstore- virksomheder (MiPyME))</p>	<p>Fører en ajourført journal over indgående og udgående produkter og indsender månedlige produktionsrapporter til ICF med den godkendte salgsfakturaer vedlagt.</p> <p>Anmoder om, at der udstedes fakturaer og oplyser omsætningen for hver måned og hvert år til SAR, med de relevante autoriserede salgsfakturaer og fragtbreve vedlagt.</p> <p>Gennemfører mekanismer for rettidig omhu for at kontrollere lovligheden af de produkter, der købes.</p>

Aktør	Aktivitetssområde under SVL
14. Ejer af en tømmerhandel	<p>Fører en ajourført journal over indgående og udgående produkter og indsender månedlige produktionsrapporter til ICF med den godkendte salgsfakturaer vedlagt.</p> <p>Anmoder om, at der udstedes fakturaer og oplyser omsætningen for hver måned og hvert år til SAR, med de relevante autoriserede salgsfakturaer og fragtbreve vedlagt.</p> <p>Gennemfører mekanismer for rettidig omhu for at kontrollere lovligheden af de produkter, der købes.</p>
15. Arbejdsgiver (i enhver virksomhed, der tilhører ovennævnte kategorier af aktører)	<p>Registrerer arbejdstagere hos det honduranske institut for social sikring og overholder arbejdslovgivningen.</p>

6. VERIFIKATION AF OVERENSSTEMMELSE MED DEFINITIONEN AF LOVLIGHED

Honduranske træprodukter anses for at være lovlige på grundlag af definitionen af dem som beskrevet i bilag II.

Verifikation udføres af offentlige myndigheder (i givet fald under anvendelse af bidrag fra anerkendte private certificeringsmekanismer, som anført i afsnit 8 i dette bilag) og består i at udføre tilstrækkelige kontroller for at sikre lovligheden af træprodukter.

Den skal være tilstrækkelig streng og effektiv til at sikre afdækning af eventuel manglende overholdelse af kravene i lovlighedsoversigterne i bilag II, i de forskellige faser af forsyningskæden på det nationale marked. Lovligheden af træ, der er importeret og skal indføres i den nationale forsyningskæde, skal også underkastes verifikation.

6.1 Principper for verifikation af lovlighed

I løbet af den forberedende og organisatoriske fase i denne aftale ajourfører og godkender parterne gennem det fælles udvalg en verifikationshåndbog, der beskriver verifikationsmetodologien, som skal anvendes for at kontrollere overholdelsen af den gældende lovgivning for hver af indikatorerne og verifikationsmetoderne, der er identificeret som centrale elementer til fastlæggelse af lovlighedsoversigterne. De enkelte indikatorer angiver det ansvarlige organ eller den ansvarlige enhed i hver institution og dokumenterne, der skal verificeres. Desuden vil hyppigheden, hvormed indikatoren kontrolleres, blive specificeret, og placeringen af registrene, der indeholder oplysningerne og dokumenterne (både papirbaserede og digitale), der er oplagret på forskellige institutioner i overensstemmelse med deres ansvarsområder, vil blive angivet.

6.1.1 Institutioner involveret i verifikation af lovlighed

Verifikationen udføres af tydeligt identificerede institutioner, der råder over tilstrækkelige ressourcer, forvaltningssystemer og uddannet personale samt solide og effektive mekanismer til at kontrollere interessekonflikter. Alt verifikationspersonale i hver institution har de nødvendige kvalifikationer og den nødvendige erfaring til at udføre deres arbejde og bliver overvåget korrekt.

ICF og de andre institutioner, der er involveret i SVL, har en organisatorisk og funktionel struktur med henblik på at sikre, at alle aktører overholder lovlighedsindikatorerne. I betragtning af den store mængde oplysninger, som vil blive udarbejdet ved hver institutions verifikation af aktører, og behovet for at registrere og holde disse oplysninger ajour vil resultaterne af verifikationen blive opført i en database til rådighed for ICF's organ til verifikation af lovlighed. Dette vil løbende give verifikationsorganet alle de oplysninger, der er nødvendige for at kunne udstede og kontrollere gyldigheden af aktørernes certifikater for overholdelse af lovgivningen. Gennemførligheden af denne indsamling og ajourføring af oplysninger kræver samordning af institutionerne som beskrevet i afsnit 11 i dette bilag.

Følgende diagram viser strømmen af oplysninger mellem forskellige SVL-aktører til verifikation af overholdelse af lovgivningen:

MEKANISMER TIL VERIFIKATION AF OVERHOLDELSE AF LOVGIVNINGEN

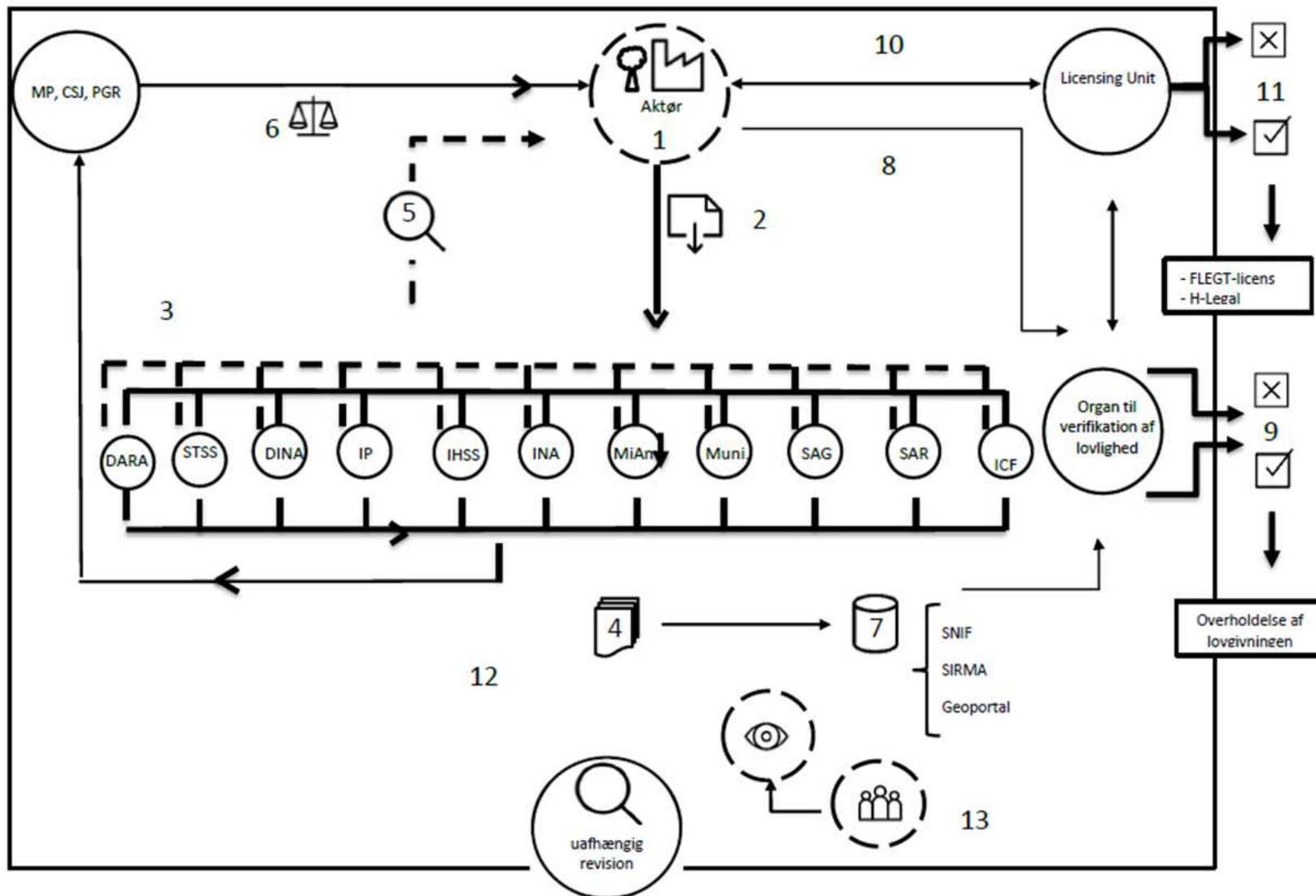

Tabel 2 beskriver de mekanismer til verifikation af overholdelse af lovgivningen, der blev angivet i ovenstående diagram.

Tabel 2.

Beskrivelse af mekanismer til verifikation af overholdelse af lovgivningen.

Nr.	Beskrivelse
1	Aktør i skovbrugssektoren: fysiske eller juridiske personer, der udøver aktiviteter inden for skovprodukternes forsyningskæde.
2	Ansøgning om verifikationsmetoder (bilag II).
3	Metodologi til udarbejdelse af metoder til verifikation ved hver enkelt institution. Nogle verifikationsmetoder er kun udarbejdet én gang og andre er skabt med jævne mellemrum.
4	Udarbejdelse af fysiske og/eller elektroniske verifikationsmetoder (bilag II).
5	Verifikationsmetodologi. Når tilfælde af manglende overholdelse er blevet identificeret, gennemfører hver institution procedurer til at dokumentere, behandle, overvåge og underrette databasen ved organet til verifikation af lovlighed.
6	Korrigerende foranstaltninger eller sanktioner vedrørende manglende overholdelse af loven som følge af en administrativ foranstaltning eller en foranstaltning på eget initiativ (bilag V, afsnit 9).
7	Udarbejdelse af fælles oplysninger om verifikation af overholdelse af lovgivningen fra alle involverede institutioner ved anvendelse af SIRMA, SNIF og ICF-geoportal og andre værktøjer fra disse institutioner (bilag V, afsnit 6 og 7).
8	Ansøgning til organet til verifikation af lovlighed om et certifikat for overholdelse af lovgivningen, der angiver aktørens lovlighed (bilag V, afsnit 6 og 7).

Nr.	Beskrivelse
9	Indsamling af data til organet til verifikation af lovlighed for at vurdere aktørens overholdelse af lovlighedsoversigterne og forsyningskædekontrollen. Hvis konklusionen er positiv, udsteder organet til verifikation af lovlighed et certifikat for overholdelse af lovgivningen, hvilket beviser over for købere på det indenlandske marked, at aktøren har opfyldt kravene i SVL (bilag V, afsnit 6 og 7).
10	Ansøgning til licenseringsorganet for en FLEGT- eller H-legal-licens, der attesterer lovligheden af aktørens aktiviteter, således at aktøren kan eksportere sine produkter til alle markeder (bilag IV).
11	Afgørelse truffet af licenseringsorganet om, hvorvidt aktøren overholder loven. Hvis licenseringsorganets konklusion er positiv (dvs. aktøren opfylder alle kravene i SVL), udstedes der enten en FLEGT-licens (EU-markedet) eller en H-legal-licens (andre markeder) som bevis over for kunder på det internationale marked, på at aktøren har opfyldt kravene i SVL. Hvis afgørelsen er negativ, underretter licenseringsorganet ansøgeren (aktøren) (bilag IV).
12	SVL's uafhængige inspektører udarbejder rapporter om deres resultater, som omfatter konklusioner og henstillinger til det fælles udvalg for gennemførelse af aftalen, som har ansvaret for regelmæssigt at offentliggøre disse revisionsrapporter (bilag VI).
13	Civilsamfundsorganisationer udarbejder verifikationsrapporter om autorisationer til skovning og mere generelt om skovbrugssektoren, som stilles til rådighed for det fælles udvalg (bilag V, afsnit 4.4.2).

6.1.2 Verifikationsprocedurer baseret på lovlighedsoversigter

Håndbogen, der er aftalt af parterne gennem det fælles udvalg, beskriver den metodologi, der blev anvendt af de involverede institutioner, som er ansvarlige for at verificere dele af eller hele indikatoren. Håndbogen vil udpege det organ eller de kontor med ansvar for kontrol og de foranstaltninger, der er nødvendige for at udføre denne opgave. Håndbogen vil også henvise til "verifikationshyppigheden" for, hvornår verifikationsmetoderne skal verificeres. Den vil også omfatte det organ og det kontor, hvor papirkopier og digitale kopier af disse oplysninger bliver gemt.

6.1.3 Metoderne til verifikation af lovlighed

De papirbaserede kopier og digitale filer af dokumenterne for hver enkelt verifikationsmetode opbevares ved hver enkelt institution, der er ansvarlig for udarbejdelsen af de tilhørende metoder. Disse "institutionelle" optegnelser opbevares i mindst 10 år som krævet i henhold til loven om gennemsigtighed og adgang til offentlige oplysninger (LTAIP). Loven fastsætter også proceduren for behandling af oplysninger (artikel 30, 31 og 32), definerer "offentlige oplysninger" (artikel 3), og hvad der bør betragtes som fortrolige personoplysninger (artikel 7) eller klassificerede oplysninger (artikel 8).

Grundet vigtigheden af verifikationsmetodernes lovlighed og ægthed sikrer de ansvarlige institutioner, at fysiske og digitale registre opbevares for hver verifikationsmetode. Af hensyn til gennemsigtigheden og effektiviteten af informationsstyringen skal de institutioner, der er involveret i verifikationsmetoderne, sørge for, at oplysningerne i deres fortegnelser stilles til rådighed for andre organisationer — herunder ICF's organ til verifikation af lovlighed — på en rettidig og effektiv måde, og når det er påkrævet. På samme måde skal hver institution knyttet til verifikation af lovlighed benytte sig af de love, bestemmelser og procedurer, som gælder inden for institutionens kompetenceområde for at indhente de nødvendige oplysninger fra aktørerne og opbevare det i deres registre.

6.1.4 Informationssystemer og verifikationsfunktioner

De edb-systemer, værktøjer og protokoller, der allerede findes, og som vil blive udviklet til at verificere overholdelse af indikatorerne i lovlighedsoversigten, vil gøre det muligt at samle en række verifikationer af dokumenter og på stedet for at afstemme oplysningerne i hele forsyningskæden for træ. Afsnit 3.2 i dette bilag indeholder de vigtigste edb-værktøjer og protokoller, som anvendes af institutionerne, der er involveret i SVL. Nedenfor gives en kort beskrivelse af de it-systemer, der anvendes i dag til at støtte institutionerne i udøvelsen af deres ansvarsområder.

Ved ICF:

- Det nationale skovbrugsinformationsystem (SNIF)

Dette edb-værktøj kan anvendes til at føre dynamiske databaser med registre over ejerskab af private, nationale og kommunale skove og af skovproduktvirksomheder og tømmerhandler. Systemet indeholder oplysninger om alle autorisationer til skovning, herunder forvaltningsplaner og driftsplaner, redningsplaner, genopretningsplaner, særlige planer for skovlandbrugssystemer og fældning af plantager, der er certificeret af ICF. SNIF gør det muligt at overvåge træstrømmene mellem fældningsaktører via forsyningskæden.

- IT-systemet til sporbarhed af træ (SIRMA)

Dette it-værktøj gør det muligt at kontrollere fjernelse af træ og transportstrømme baseret på registret over transporttilladelser, der anvendes for hver autorisation til skovning. Systemet bruger oplysningerne fra SNIF til at føre et register over transporttilladelser. Det afstemmer oplysninger om tilladelser, der er registreret til transport fra skoven til skovproduktvirksomheder og om indgående og udgående produkter i hvert led af kæden ved hjælp af de månedlige rapporter, der indgives af hver enkelt aktør. Oplysningerne, der føres register over, gør det muligt at overvåge produktion, distribution eller salg og lagerbeholdning.

- Geoportal

Denne virtuelle platform med et kort over skove i Honduras viser den geografiske placering og overfladearealet af de beskyttede områder, områder, der er tildelt i henhold til forvaltningskontrakter, erklærede små vandområder, vejinfrastruktur, skovforvaltningsplaner og referencekort. Geoportalen er forbundet med SNIF. Disse oplysninger anvendes til at registrere træets bevægelsesruter og letter planlægningen af kontrolposter til verifikationsformål på motorveje og på følsomme steder på vejnettet. Hvis/når der oprettes nye SNIF moduler, vil de være forbundet med geoportalen: registrering af redningsplaner, særlige planer for skovlandbrugssystemer, certificerede skovplantager og skovproduktvirksomheder m.fl.

Ved SAR:

- Det honduranske elektroniske indtægtssystem (E-tax)

Denne portal stiller trykte formularer i forbindelse med udfyldelse af selvangivelser til rådighed for skatteydere. Denne ordning gør det f.eks. muligt at krydstjekke oplysninger mellem månedlige indsendelser fra skatteyderne, dvs. indkomstskat, og de månedlige rapporter, som aktørerne indsender til ICF.

– Skatte- og finansieringsadministrationssystemet (SAFT)

Dette system styrker effektiviteten, rettidigheden og gennemsigtighed af den kommunale finansielle administration ved hjælp af automatiseret og integreret forvaltning af administrative og finansielle procedurer baseret på landets lovgivning. Systemet gør det lettere at gennemføre interne kontroller, håndtere kommunale finansielle oplysninger på et integreret grundlag, og kan forbindes med andre programmer for at generere statistikker og digitale kort.

– Det nationale skatteregister (RTN)

Fysiske og juridiske personer og organisationer eller enheder, der ikke har status som juridisk person, men som deltager i aktiviteter, der forpligter dem til at betale skat, skal lade sig registrere hos det nationale skatteregister, der føres af skattemyndighederne, som fastsat i den gældende lovgivning.

For så vidt angår fysiske personer er deres nationale skatteregisternummer det samme som deres personnummer (RNP) med et ekstra ciffer, og det er det samme hele deres liv. Juridiske personer skal registreres i det nationale skatteregister, når de er registreret eller oprettet.

Ved IP:

- Honduras' nationale administrationssystem for ejendom (SINAP)

Dette er et it-system, der anvendes som Honduras' officielle offentlige platform til forvaltning af oplysninger om ejendomsret. SINAP indeholder delsystemer, der omfatter SURE:

- Honduras' fælles registreringssystem (SURE)

Dette er et informationssystem, der har til formål gradvist at modernisere proceduren for registrering af ejendomsret, ejendomsrettigheder og jordregistrering i hele landet.

Ved IHSS:

- Det honduranske sociale sikringssystem

IHSS driver et informationssystem for medlemmerne (SICA), som fører et register over arbejdsgivere og arbejdstagere i de tilmeldte virksomheder. Geografisk er IHSS landsdækkende med repræsentationer og kontorer i alle landets større byer.

Ved MiAmbiente:

- Forenklet miljølicenssystem (SLAS)

Dette værktøj blev udviklet med henblik på at give virksomhederne en fleksibel mekanisme, der gør det muligt for dem øjeblikkeligt at påbegynde et projekt ved at levere hurtige analyser af juridiske aspekter, som forbyder eller udelukker projekter et sted i landet, indgående at undersøge karakterisering af kvotienten for indvirkninger på miljøet for alle projektyper og automatisk at fastsætte de afbødende foranstaltninger, som det pågældende projekt kræver på de geografiske koordinater for, hvor det skal ligge.

Ved INA:

- Det nationale landbrugsregister (RAN)

INA har et dokumentregister og geografiske databaser til det nationale landbrugsregister, hvilket gør det muligt at overvåge områder med skøder. På nuværende tidspunkt råder det hverken over et it-system eller en relationel databasearkitektur, som muliggør interaktion med andre systemer.

Ved DARA:

- Honduras' automatiske system for toldindtægter (SARAH)

Dette system anvender banebrydende teknologi baseret på åbne standarder, som giver nem adgang til et online toldvæsen ved anvendelse af en standard internetbrowser og webtjenester. Det har også yderligere applikationer, som støtter toldforvaltningen og gør det muligt at etablere kontroller, samtidig med at den internationale handel fremmes.

- Honduras' elektroniske system til udenrigshandel (SECEH) og dets online autorisationsmodul til udførselsangivelser

SECEH støtter eksportsektoren ved at gøre det muligt at få de eksportdokumenter, der er nødvendige til toldanmeldelse af varer, online.

- System til international forsendelse af varer (TIM)

Dette it-system letter standardiserede toldprocedurer ved Mellemamerikas grænser med henblik på at optimere migrations-, told- og karantæneformaliteter ved hjælp af et enkelt dokument: enhedsdokumentet til international forsendelse af varer.

- Integreret udenrigshandelssystem (SICE)

Dette system giver brugere hos Honduras' centralbank (BCH) statistikker over udenrigshandlen og viser oplysninger i overensstemmelse med det mellemamerikanske toldsystem på en pålidelig måde, eftersom oplysningerne først kontrolleres via flere forskellige informationskilder.

I løbet af den forberedende og organisatoriske fase i denne aftale udvikles følgende it-værktøjer:

- Oprettelse af et system til forvaltning af oplysningerne, der dokumenteres ved ICF

Dette virtuelle bibliotek vil gøre det muligt for ICF at organisere, overvåge og vedligeholde dokumenterede oplysninger med tilknytning til skovbrugssektoren, såsom love, den overordnede statslige strategi og politiske dokumenter, undersøgelser, aftaler, efterforskninger, rapporter, konventioner og tekniske backups af dokumenter m.m. Dette system skal være designet til at opfylde målsætningerne om at opretholde et onlinested, hvor forespørgsler kan stilles og aktører kan få adgang til dokumentation for at lette beslutningstagningen. Oprettelsen af dette system vil lette verifikationsprocedurerne, som ICF udfører, og som er et af de vigtigste elementer i SVL. Formålet er derfor at udvikle det på kort sigt i løbet af den forberedende og organisatoriske fase i denne aftale.

- Oprettelse af en database for organet til verifikation af lovlighed

For at kunne kontrollere aktørernes overholdelse af indikatorerne i lovlighedsoversigterne og kravene i SVL har organet til verifikation af lovlighed behov for et værktøj til at modtage og ajourføre oplysninger, hvilket giver adgang til aktører, der er involveret i SVL, ved hjælp af sammenkobling af databaserne og informationssystemerne hos de institutioner, der er involveret i håndhævelsen af SVL. Oprettelsen af denne database vil lette verifikationen af forsyningskæden og kontrolprocedurer forbundet hermed, som er et af de centrale elementer i SVL. Formålet er derfor at udvikle det på mellemlang sigt i løbet af den forberedende og organisatoriske fase i denne aftale.

- Oprettelse af et IT-system til skovbrugsregistrering, -forvaltning og -kontrol (SIRACOF)

Dette system er medtaget i resultaterne fra den nationale strategi mod ulovlig skovhugst (ENCTI) som et edb-værktøj til at øge effektiviteten af behandlingen af formaliteter, gennemsigtigheden af administrative procedurer og kvaliteten af oplysningerne i registrene og til at støtte kontrolmekanismer i skovbrugets værdikæde, fra skoven til forarbejdningscentrene og til produkternes placering på markedet. Der er gjort betydelige fremskridt i udviklingen af SIRACOF ved at oprette og løbende opgradere de systemer, der udgør dets grundlag, eftersom de forvalter, behandler og administrerer de grundlæggende oplysninger ligesom SNIF, SIRMA og geoportalen.

- Oprettelse af et system til opbevaring af dokumentation ved STSS

STSS får behov for et system, der gør det muligt at sikre, at aktører overholder indikatorerne, der vedrører deres ansvarsområder.

Den forberedende og organisatoriske fase i denne aftale vil give mulighed for at identificere andre moduler eller informationssystemer med henblik på fortsat at fremme produktionen, overførslen, sammenkoblingen og administrationen af oplysninger vedrørende verifikationen af overholdelse af lovgivningen på en måde, der er forenelig med den tilgængelige finansielle, tekniske og menneskelige kapacitet. Krav og kapacitet vil blive analyseret mere detaljeret med henblik på at afgøre, hvad der er den mest hensigtsmæssige grad af computerstyring i hvert enkelt tilfælde. Dette betyder, at listen over informationssystemer til verifikation af overholdelse af lovgivningen vil være i konstant udvikling.

6.1.5 Princippet for risikostyring i tilfælde af manglende overholdelse af SVL

At mindske ulovlig praksis udgør den største udfordring i gennemførelsen af SVL. Det kræver en omfattende mekanisme til risikostyring, der skal implementeres i hele forsyningskæden. I tilfælde hvor skattemyndighederne ikke har de fornødne ressourcer til at sikre en effektiv verifikation på alle områder med samme intensitet og hyppighed, er risikobaseret verifikation af lovligheden en mulighed for at overvinde denne begrænsning.

Risikostyring i gennemførelsen af SVL består i evaluering af sandsynligheden for, at hver af de risici opstår og disses indvirkning på lovligheden af træet. Denne vurdering vil tage hensyn til resultaterne af referenceundersøgelsen af aktørernes overholdelse af gældende bestemmelser, som er medtaget i bilag VIII. Risikoens karakter ændrer sig i henhold til, hvor og hvornår den opstår. Af denne årsag er beslutningstagningen baseret på en objektiv og integreret metodologi, der anvendes af ICF og andre offentlige myndigheder og starter med at kategorisere risici og fastlægge kriterier for afgørelse i overensstemmelse med omstændighederne.

Verifikationshåndbogen, som det fælles udvalg har ansvaret for, vil redegøre for de grundlæggende principper for kategorisering af risici, der skal fungere som grundlag for afgørelsen af, hvordan verifikationen af lovlighed skal tilgås. Der vil så blive foretaget en analyse af risikoen for ulovlige praksisser, som kan opstå under gennemførelsen af SVL.

Risikostyringsprocedurer i hele forsyningskæden vil tage højde for følgende ulovlige praksisser:

- materiale fra ukendte kilder og materiale, der er fældet uden retlige skovhugstrettigheder, og som kommer ind i hvilket som helst af kædens led

- tilfælde, hvor mængden af et produkt med visse egenskaber er større end andelen af det oprindelige produkt eller end mængden af råmaterialet med samme egenskaber fra lovlige kilder, som anvendes i produktions- eller salgsprocessen for denne type produkt.

Sideløbende hermed vil risikostyringsprocedurer tage hensyn til supplerende dokumenter, som beviser lovligheden af aktører og deres træ, såsom anerkendte certifikater fra godkendte private certificeringssystemer, som defineret i afsnit 8 i dette bilag.

De foranstaltninger, der er truffet for at kontrollere og verificere overholdelse af lovgivningen, vil være baseret på disse risikokategorier. Der vil blive fastlagt fælles interinstitutionelle foranstaltninger med henblik på at øge effektiviteten af forvaltningen af dette område ved hjælp af samspillet mellem landets eksisterende it-systemer.

Således gør risikostyringen det lettere at udarbejde nationale strategiske målsætninger og mål for at håndtere de udfordringer, der kræver særlig opmærksomhed i skovforvaltningen. Den hjælper også med at vurdere, om de institutioner, der er ansvarlige for verifikation af lovlighed i forsyningskæden for træ, har tilstrækkelige ressourcer eller på anden måde træffer foranstaltninger for at overvinde svagheder.

Hvad angår risikostyring i forbindelse med import, kan toldkontrollen foretages ved grænseovergange eller gennem kontrolprocedurer, der gennemføres efter toldanmeldelse i henhold til risikoniveauet. Kontrol efter toldanmeldelse kan anvendes til at importere forsendelser, der indeholder træ. I overensstemmelse med toldlovgivningen anvender toldmyndigheden metoder til risikostyring for at fastsætte anvendelsesområdet, indholdet og metoden for efterfølgende kontroller af importerede forsendelser.

Efterfølgende kontrol af tolldokumenter og frigivelse af varerne skal udføres inden for højst fem år efter datoen for registreringen af toldangivelsen. Der er et tæt samarbejde mellem toldmyndighederne og ICF, hvad angår overvågning og kontrol af import af træ, herunder regelmæssige og systematiske grænsekontroller og kontroller af toldangivelsen samt i tilfælde af mistanke om risiko.

Risikostyringen i gennemførelsen af SVL vil også gælde for private aktørers systemer til rettidig omhu, navnlig importører, for at mindske risikoen for at markedsføre ulovligt træ eller ulovlige træprodukter på det nationale marked.

Som defineret i afsnit 6.2 i dette bilag er et andet vigtigt element i systemerne til rettidig omhu hver enkelt aktørs evaluering af risikoen for forekomsten af ulovligt træ i forsyningskæden baseret på oplysningerne, der er samlet om træleverandørerne og under hensyntagen til de kriterier, der er fastlagt i procedurerne, der skal udarbejdes i løbet af den forberedende og organisatoriske fase i denne aftale.

Private aktørers gennemførelse af rettidig omhu og offentlige institutioners risikobaserede kontrolprocedurer er medtaget i de supplerende foranstaltninger i bilag VIII. Procedurerne, der er nødvendige for at gennemføre dem, vil blive udarbejdet, anvendt og godkendt af det fælles udvalg, før den første FLEGT-licensen udstedes.

6.1.6 Revision af lovlighed, som resulterer i et certifikat for overholdelse af lovgivningen

ICF vil via organet til verifikation af lovlighed kontrollere hver enkelt aktørs overholdelse af lovgivningen, hvad angår indikatorerne for lovlighed i bilag II, kravene vedrørende forsyningskæden, der er fastsat i dette bilag, som gælder for hver enkelt aktør, efterfulgt af procedurer, der gør det muligt at udstede et certifikat for overholdelse af lovgivningen til hver enkelt aktør i skovbrugssektoren.

Procedurene for revision af lovlighed og udstedelse af certifikater for overholdelse af lovgivningen skal godtgøre, at:

- træprodukterne er blevet fremstillet på en måde, der opfylder alle de krav, der er indeholdt i definitionen af lovlighed. Indikatorerne og verifikationsmetoderne i denne definition skal overholdes i overensstemmelse med loven og skal påvise aktørens lovlighed. Der må ikke være tegn på nogen aktuel overtrædelse
- kontrollerne, som de involverede institutioner udfører, garanterer, at produkterne kun indeholder træ fra lovlige aktiviteter
- revisionen af lovlighed udføres af de involverede institutioner ved hjælp af kontroller af aktørerne på stedet og omfatter dokumentkontrol og verifikation af databaserne, der er til rådighed
- en skriftlig rapport om processen for verifikation og validering arkiveres i overensstemmelse med procedurer fastlagt i den forberedende og organisatoriske fase i denne aftale.

Denne verificationsproces fører til udstedelse af et certifikat for overholdelse af lovgivningen, der skal leveres til ansøgeren, og som vil bestå af følgende trin:

Udarbejdelse af metodologi:

1. Aktøren ansøger ICF's organ til verifikation af lovlighed om et certifikat for overholdelse af lovgivningen.
2. På baggrund af SIIAVA's årlige tidsplan for revision af lovlighed, verificerer hver institution aktørens overholdelse af lovgivningen i overensstemmelse med de gældende bestemmelser i henhold til dennes ansvarsområde og underretter ICF's organ til verifikation af lovlighed om resultatet.
3. ICF's organ til verifikation af lovlighed analyserer verifikationsmetoderne, som det har til rådighed, sammen med verifikationsrapporterne fra de involverede institutioner.
4. Organet til verifikation af lovlighed vurderer, hvorvidt aktøren overholder hver indikator i lovlighedsoversigterne og kravene i SVL.
5. Hvis aktøren opfylder alle disse krav, afslutter organet til verifikation af lovlighed revisionen af aktørens lovlighed ved at udstede et certifikat for overholdelse af lovgivningen.

Verifikationsmetodologi:

På anmodning fra ICF eller enhver anden institution, der har interesse heri, kontrollerer organet til verifikation af lovlighed SIRMA, SNIF eller et andet informationssystem, der skal fastlægges i løbet af den forberedende og organisatoriske fase i denne aftale for at se, om aktøren har et gyldigt certifikat for overholdelse af lovgivningen. Ligeledes vil tilstedeværelsen af et gyldigt certifikat blive kontrolleret, hver gang aktøren ansøger organet til verifikation af lovlighed om at forny sit certifikat for overholdelse af lovgivningen.

Inden certifikatet for overholdelse af lovgivningen udløber, skal aktøren ansøge om en fornyelse eller forlængelse heraf, alt efter hvad der er relevant. Når der ansøges om forlængelse af gyldighedsperioden, skal ansøgeren vedlægge supplerende dokumenter, som beviser behovet for en forlængelse (f.eks. hvis aktøren venter på at modtage verifikationsmetoder fra en institution), hvis dens ansøgning blev indgivet inden for fristen og i overensstemmelse med metodologierne fastsat i en håndbog, som skal godkendes af parterne gennem det fælles udvalg. Organet til verifikation af lovlighed vil analysere de supplerende dokumenter og afgøre, om det er hensigtsmæssigt at udstede et nyt certifikat for overholdelse eller forny eller forlænge det nuværende certifikat.

Som defineret i afsnit 8 i dette bilag vil proceduren for udstedelse af certifikater for overholdelse af lovgivningen tage hensyn til alle anerkendte certifikater udstedt af til private certificeringssystemer, der er godkendt af staten inden for rammerne af denne aftale. Dette kan faktisk reducere længden af den revision, der er nødvendig for at fastlægge retten til et certifikat for overholdelse af lovgivningen.

Procedurene for udstedelse, fornyelse og forlængelse af gyldighedsperioden for certifikater for overholdelse af lovgivningen, herunder definitionen af elementerne i de administrative dokumenter, driften af systemet til afstemning af oplysninger fra de forskellige involverede institutioner og proceduren for fornyelse af certifikater for overholdelse af lovgivningen vil blive fastlagt i en specifik ICF-lovbestemmelse i løbet af den forberedende og organisatoriske fase i denne aftale og vil blive forelagt det fælles udvalg til godkendelse.

6.2 Aktørers forpligtelse med hensyn til verifikation af lovlighed

Skovbrugsaktører i hele forsyningskæden vil være ansvarlige for at kontrollere lovligheden af de produkter, de køber, ved at udvise rettidig omhu som defineret i afsnit 7.4 i dette bilag.

Der skal udvises rettidig omhu i forbindelse med købt træ, både hvad angår produkter erhvervet på det nationale marked og importerede produkter. Selv om verifikationen af lovlighed vil finde anvendelse på den enkelte aktør, skal denne verifikation påvise, at hver træleverandør også verificerer og dokumenterer overholdelsen af lovgivningen i forbindelse med det træ, de køber. Oplysninger, der er klassificeret som fortrolige, som f.eks. regnskabsoplysninger eller andre oplysninger, kan udelukkes fra udvisningen af rettidig omhu, som det fastlægges med hensyn til procedurerne for rettidig omhu i løbet af den forberedende og organisatoriske fase i denne aftale.

For hvert indkøb af træ i hvert led i forsyningskæden skal kontrollerne udført af aktører indeholde en verifikation af dets gyldighed, ægthed og overholdelse af indikatorerne, som finder anvendelse på den pågældende leverandør, herunder sammenhængen mellem træets fysiske egenskaber (herunder art og dimensioner) for at sikre, at træet er af lovlig oprindelse. Hvis der er formodet risiko for, at træet er ulovligt, skal aktørerne træffe risikobegrænsende foranstaltninger, før de køber træprodukter som defineret i afsnit 7.1 i dette bilag.

Hvis en leverandør har et gyldigt certifikat for overholdelse af lovgivningen udstedt af ICF's organ til verifikation af lovlighed, kan udvisningen af rettidig omhu begrænses til et krav om en kopi af dette certifikat. Aktøren skal dog kontrollere gyldigheden og ægtheden af certifikatet for overholdelse af lovgivningen ved hjælp af en specifikt værktøj fra organet til verifikation af lovlighed, der vil blive udviklet i løbet af den forberedende og organisatoriske fase i denne aftale.

Når de har indsamlet oplysninger om deres leverandørers overholdelse af lovgivningen, er aktørerne ansvarlige for at ajourføre disse oplysninger.

Skovbrugsaktørers verifikation af overensstemmelse ved hjælp af processen til rettidig omhu skal godtgøre, at:

- produkterne er fremstillet på en måde, der opfylder alle de krav, der er indeholdt i definitionen af lovlighed, samt at
- der er tilstrækkelige kontroller til at sikre, at produkterne kun indeholder træ, som stammer fra lovlige aktiviteter.

7. VERIFIKATION AF FORSYNINGSKÆDEN FOR TRÆ OG TRÆPRODUKTER

Verifikation af forsyningskæden for træ og træprodukter omfattet af denne aftale er et af ansvarsområderne for ICF, som arbejder gennem SIIAVA for at koordinere de andre institutioner, der er involveret i SVL.

Forsyningskæden, der omfatter forvaltningen, produktionen og strømmen af træ og træprodukter af både nålearter og løvarter, indeholder følgende kritiske punkter, der er beskrevet i tillæg 1 og 2 til dette bilag:

- Import af træprodukter
- Transit af træprodukter
- Opgørelse over skovarealer
- Fældning af træer, fremstilling af rundtømmer eller opskåret træ og oplagring i skoven eller samlecentraler
- For nåleskove:
 - Transport af rundtømmer fra skoven til primære skovproduktvirksomheder
- For løvskove:
 - Transport af opskåret træ fra skoven til midlertidige samlecentraler

- Oplagring af træ på midlertidige samlecentraler
- Transport af opskåret træ fra midlertidig samlecentraler til primære skovproduktvirksomheder
- Primære skovproduktvirksomheder
- Transport af forarbejdede træprodukter
- Sekundære skovproduktvirksomheder
- Tømmerhandler
- FLEGT- og H-legal-licensering
- Eksport af træprodukter
- Konfiskation af træprodukter

På datoen for denne aftales ikrafttræden er leddene i løvskovens kæde stort set de samme som i nåleskovens kæde. De forskelle, der findes, er beskrevet i tillæg 1 og 2 til dette bilag.

7.1 Principper for verifikation af forsyningskæden

Forsyningskædekontrol omfatter alle de produkter, der er omfattet af denne aftale, uanset om de er til indenlandsk eller internationalt forbrug, og omfatter alle led i forsyningskæden fra opførelsen over skovarealet og forvaltningsplanen til fældning, transport, forarbejdning, import og distribution af træ, både på det indenlandske marked og på eksterne markeder, herunder i EU.

For at gennemføre forsyningskædekontrollen har ICF og andre involverede institutioner rådighed over en række automatiske informationssystemer, hvoraf nogle allerede eksisterer, mens andre er under udvikling, hvilket vil gøre det muligt at indhente, organisere, opbevare og videregive oplysninger både inden for skovadministrationen og med alle de andre institutioner og involverede aktører.

Disse informationssystemer vil omfatte værktøjer til validering og afstemning af de oplysninger, som alle de involverede institutioner skal have adgang og vil anvende til at kontrollere lovligheden af træ i hver fase i forsyningskæden.

Verifikation af forsyningskæden i henhold til SVL er baseret på følgende to foranstaltninger:

- a) Kontrol af overholdelsen af lovgivningen, hvad angår det træ, der købes af private aktører

Den private sektor spiller en afgørende rolle i afbødningen af risiciene for ulovlig praksis i gennemførelsen af SVL. Den private sektors engagement er fokuseret på at indføre en mekanisme for rettidig omhu for at godtgøre lovligheden af de produkter, de har købt. Under SVL vil rettidig omhu være en reguleret verifikationsforpligtelse for private aktører med henblik på at indhente oplysninger om overholdelsen af lovgivningen for trækilderne, som de køber, uanset hvilken indenlandsk eller international oprindelse produktet har, og analysere potentielle risici og gennemføre afbødende foranstaltninger, der svarer til de identificerede risici.

De oplysninger, der udleveres ved overholdelse af lovgivningen for træ kan omfatte dokumenter, der underbygger lovligheden af både importeret træ og træ, der er købt i Honduras, såsom certifikater udstedt af private certificeringssystemer anerkendt (i henhold til proceduren beskrevet i afsnit 8) af Honduras i tilfælde af indenlandsk træ eller FLEGT-licenser fra oprindelseslandet i tilfælde af importeret træ. Træ, der er omfattet af sådanne certifikater og licenser, vil automatisk blive anset for ikke at udgøre nogen potentiel risiko for ulovlig adfærd.

ICF vil kontrollere aktørernes overholdelse af kravene om rettidig omhu ved at foretage revisioner af lovligheden, som vil resultere i udstedelse af et certifikat for overholdelse af lovgivningen, hvis den pågældende aktør overholder lovgivningen. I den henseende vil de supplerende foranstaltninger angivet i bilag VIII omfatte udarbejdelsen af procedurer og retlige instrumenter til at gennemføre rettidig omhu på både hjemmemarkedet og importmarkedet.

b) Validering og afstemning af oplysninger i forbindelse med ICF's forsyningskædekontrol

For at opnå en effektiv forsyningskædekontrol vil oplysningerne fra ICF's eksisterende edb-systemer (SNIF, SIRMA og geoportal) og SAR (RTN og SARA), der er gennemført, og som supplerer hinanden, som beskrevet i afsnit 6.1.4 i dette bilag blive anvendt på en integreret måde. De kombinerede funktioner i disse systemer skal gøre det muligt at foretage en analyse ved hjælp af afstemning og validering af både kvalitative og kvantitative data på følgende måde:

- oplysninger indsendt af skovbrugsaktører og oplysninger fra inspektioner på stedet foretaget af ICF og andre institutioner (validering af oplysninger) samt
- kvantitative data fra de forskellige led i forsyningskæden som identificeret i tillæg 1 og 2 til dette bilag (afstemning af oplysninger).

Disse afstemnings- og valideringsfunktioner skal udføres i hvert led af forsyningskæden i overensstemmelse med de procedurer, der allerede findes, eller skal revideres eller udarbejdes, inden den første FLEGT-licens udstedes.

I hvert af disse informationssystemer gør afstemningen af oplysninger det muligt at identificere mulige uregelmæssigheder og foretage revisioner af skovene, skovproduktvirksomhederne og tømmerhandlerne, der er berørt af dem. I disse tilfælde iværksætter ICF en undersøgelse og en administrativ sanktion, hvis det er relevant, det kan dog også anmelde sagen til statsadvokaten, hvis der foreligger bevis for strafferetligt ansvar.

7.2 Identifikation af træprodukter

Identifikation af træprodukter gør det lettere at overvåge dem, efterhånden som de bevæger sig gennem forsyningskæden. Der anvendes forskellige identifikationsmetoder til produkter fra nåleskove og produkter fra løvskove. På grund af deres fysiske egenskaber er identifikation af savtømmer fra nåltræer hovedsagelig i dokumentarisk form via autorisationerne til skovning og transporttilladelse. I modsætning hertil identificeres savtømmer fra løvtræer, der er omfattet af årlige driftsplaner, ved at nummerere og beskrive hvert oprindeligt træ og savtømmer opnået individuelt. Tillæg 1 og 2 til dette bilag indeholder en detaljeret beskrivelse af typen af identifikation gennem hele forsyningskæden.

7.3 Erklæring om aktørers oplysninger om forsyningskæden

Forsyningskæden for træ og omfatter flere typer aktører, som er ansvarlige for at indgive de nødvendige oplysninger til den kompetente myndighed som bevis for overholdelse af lovgivningen i hvert led i kæden. De oplysninger, som hver type aktør skal arkivere, er opsummeret i tabel 1, afsnit 5.4, og de nærmere detaljer er angivet i tillæg 1 og 2 til dette bilag.

7.4 Verifikation af importerede træprodukter

Verifikation af importeret træes lovlige oprindelse fra landet, hvor træet blev fældet, er nøglen til at sikre integriteten i SVL's forsyningskæde. Verifikation af lovligheden af træprodukter, som er importeret til Honduras, er baseret på udvisning af rettidig omhu, hvilket omfatter:

- a) forbud mod import af ulovligt træ i Honduras baseret på de nationale retlige rammer i oprindelseslandet eller oprindelseslandene
- b) importørens ansvar for at sikre lovligheden af de importerede træprodukter ved at træffe følgende foranstaltninger:
 - i) indsamling af oplysninger om lovligheden af træets oprindelse i det land eller de lande, hvor træet blev fældet og forarbejdet

- ii) analyse af risikoen for ulovlig adfærd baseret på oplysninger indsamlet under nr. i) samt
 - iii) afbødning af den risiko, der er identificeret i nr. ii).
- c) toldmyndighedernes mandat til at foretage kontrol af lovligheden af importeret træ ved grænseovergangsstedet af produkterne eller i givet fald som en efterfølgende verifikation, når de importerede produkter er i Honduras.

Inden den første FLEGT-licens er udstedt, vil der blive udarbejdet specifik lovgivning om verifikationen af importerede træprodukter sammen med detaljerede procedurer for at udvise rettidig omhu ved private aktører i forbindelse med import af træprodukter.

7.5 Verifikation af træprodukter i transit

Træprodukter i transit gennem Honduras skal være identificeret, registreret og holdt adskilt fra forsyningskæden for træprodukter fremstillet i Honduras eller importeret hertil og skal underkastes de fastlagte toldkontrolprocedurer. Træprodukter i transit vil ikke være en del af SVL, og de vil derfor ikke kunne få en FLEGT-licens til eksport fra Honduras.

Træprodukter i transit skal inspiceres af den honduranske toldmyndighed, mens de er i transit, i henhold til klassificeringen af "international forsendelse af varer", som er forbundet med SARAH. Oprindelseslandet, dvs. det land, hvor tømmeret blev opskåret og fældet, skal være klart angivet på fragtbrevet og andre transportdokumenter.

Træprodukter i international transit skal ledsages af deres fælles erklæring og have en sporbarhedsoptegnelse ved hver toldmyndighed, de har passeret i løbet af transitten. Begge dokumenter skal registrere deres indrejse i Honduras og deres udrejse til bestemmelseslandet.

Honduras vil præcisere de retlige dokumenter og andre specifikke toldkontroller, der gælder for træprodukter i transit, i løbet af den forberedende og organisatoriske fase i denne aftale. Inden den første FLEGT-licens udstedes, vil der blive stillet detaljerede procedurer til rådighed for, hvordan dette træ skal behandles.

7.6 Verifikation af konfiskerede træprodukter

I henhold til skovbrugsloven registreres konfiskerede træprodukter i SVL, men de kan ikke komme ind i forsyningskæden igen, medmindre de udelukkende anvendes til sociale formål, især til fremstilling af skolemøbler.

I henhold til artikel 106 i skovbrugsloven, som ændret, har ICF og andre kompetente myndigheder (statsadvokaten, det nationale forebyggende politi og honduranske væbnede styrker) beføjelser til at konfiskere træprodukter eller biprodukter, der er blevet fældet eller transporteret i strid med de gældende retlige bestemmelser.

Som følge af en ekspertudtalelse og et dokument for produktfrigivelse udstedt af statsadvokaten fordeler ICF de konfiskerede træprodukter eller biprodukter til landets fængsler eller tekniske institutter, der udelukkende skal anvende træet til fremstilling af skolemøbler, som ved færdiggørelse heraf skal indgives til undervisningsministeriet.

ICF skal registrere hver konfiskation i SVL, ved angivelse af detaljerne vedrørende konfiskationsstedet, træets oprindelsessted, lovovertræderens navn, mængden af typen af det konfiskerede træ og forsendelsens adressat. I den henseende er der medtaget en supplerende foranstaltning i bilag VIII for at udvikle nye specifikke SIRMA-moduler.

7.7 Verifikation af træprodukter, som stammer fra arealer, der er genstand for en ændring i anvendelse

Træprodukter, der stammer fra arealer omfattet af en behørigt godkendt ændring i anvendelsen, kan komme ind i forsyningskæden. Tilladelse til opskæring eller fældning af alle træer på et givet sted kan gives i følgende tilfælde:

- a) Skoven er ramt af naturkatastrofer, skadedyr eller sygdomme. En redningsplan må kun tillades, når disse træer er blevet fældet af naturlige årsager eller er alvorligt ramt eller dræbt af skadedyr.
- b) Anlæg af offentlig eller privat infrastruktur. Opskæring eller fældning af træer, der skal fjernes for at bygge gasrørledninger, akvædukter eller andre offentlige eller private bygge- og anlægsarbejder af offentlig interesse, kræver en vurdering af miljøpåvirkningen, som skal foretages af MiAmbiente, inden ICF giver tilladelse til at fælde træerne.

- c) Træer på landbrugsarealer for hvilke ejeren anmoder om en ændring af vegetationen, træfældning og hugst for at anvende stedet til husdyrbrug eller til etablering af midlertidige eller permanente afgrøder. Dette kræver en vurdering af miljøpåvirkningen, som skal foretages af MiAmbiente, inden ICF giver tilladelse til at fælde træerne. En sådan tilladelse til træfældning forbundet med en ændring i vegetationen ved midlertidige eller permanente landbrugsafgrøder finder kun anvendelse på landbrugsjord. Artikel 93 i skovbrugsloven fastsætter, at den fysiske anvendelse af skovarealer skal bevares og respekteres i overensstemmelse med politikkerne og de retlige bestemmelser om arealanvendelsesplanlægning. Også artikel 294 i skovbrugsloven forbyder ændringer af vegetationen på arealer med et stort potentiale inden for skovbrug.

De regionale skovbrugskontorer kontrollerer, at ansøgningen om ændring i anvendelsen ikke omhandler områder, hvor skovhugst er forbudt i henhold til den generelle artikel 157 i den almindelige lovgivning, der regulerer skovbrugsloven. Hvis ansøgningen om ændring i anvendelsen ikke vedrører et sådant område, giver ICF tilladelse til fældning og hugst af træer ved at udstede en autorisation til skovning som en "redningsplan". Denne er medtaget som indikator 3.3.2 i lovlighedsoversigterne. Aktører i skovbrugssektoren skal have denne redningsplan udstedt af ICF før fældning af træer, uanset om ejeren agter at fælde træet til kommercielle formål.

Efter hugst af træer i henhold til en redningsplan kan en genopretningsplan blive udstedt for at rydde de resterende træer på stedet. Generelt hidrører biprodukter, såsom brænde og trækul, fra disse genopretningsplaner. I sjældne tilfælde kan der fås små stykker opskåret træ. Disse træprodukter må også komme ind i forsyningskæden.

I henhold til loven udsteder ICF ikke autorisationer til skovning for træ fra områder, som allerede er blevet ryddet, den eneste undtagelse er i tilfælde af redningsplaner for træ, der er ramt af skadedyr. Hvis der opdages et ryddet område, uden at der foreligger en godkendt redningsplan, bortset fra det særlige tilfælde af skadedyr, vil sagen blive indberettet til statsadvokaturen som en overtrædelse af skovbrugsloven. I dette tilfælde kan træet ikke indgå i forsyningskæden.

8. ANERKENDELSE AF PRIVAT CERTIFICERING

I Honduras findes der private certificeringsmekanismer til forvaltning af løv- og nåleskove samt systemer, der kontrollerer leverandørkæden. Hvis de opnår anerkendelse og godkendelse fra regeringen i henhold til denne aftale, er det hensigtsmæssigt, at disse systemer til certificering af skovforvaltning, leverandørkæden, og ethvert andet system af en sådan art, som eventuelt udvikles — uanset om de er internationale eller nationale — ved hjælp af certifikater udstedt af uafhængige akkrediterede organisationer, accepteres som dokumentation for certificerede aktørers overholdelse af lovgivningen for at undgå gentagelse af verifikationen samt for at fremskynde udstedelsen af certifikater for overholdelse af lovgivningen for disse aktører.

For at regeringen kan udstede denne anerkendelse, skal der forelægge en garanti for, at de mekanismer, der benyttes af de private certificeringssystemer, omfatter alle kravene i lovlighedsoversigterne i denne aftale samt kravene for leverandørkæden, som er fastsat i SVL. Hvis de mekanismer, der anvendes af de private certificeringssystemer kun dækker en del af indikatorerne og verifikationsmetoderne, som er defineret i lovlighedsoversigterne i denne aftale, vil regeringens anerkendelse og godkendelse kun gælde for denne del af indikatorerne og verifikationsmetoderne. Kontrollerne af leverandørkæden, som udføres af det private certificeringssystem, skal også i tilstrækkelig grad være i overensstemmelse med bestemmelserne i SVL for at sikre, at de overholder lovgivningen.

Proceduren for og typen af anerkendelse vil blive fastlagt i løbet af den forberedende og organisatoriske fase i denne aftale og godkendt af det fælles udvalg, inden de gennemføres, uanset om de vedrører alle lovlighedsoversigterne eller kun en del af dem og/eller systemet til kontrol af leverandørkæden angivet i SVL eller enhver anden mulig kombination.

De vigtigste retningslinjer, som skal finde anvendelse, kan sammenfattes som følger:

1. Vurdering af standarder for privat certificering

Honduras' regering vil gennem ICF anerkende private certifikater for lovlighed, bæredygtig skovforvaltning og leverandørkæden efter at have analyseret de anvendte retningslinjer og kriterier og verifikationsprocedurerne, der er gennemført af uafhængige private certificeringsorganisationer, som er akkrediteret af de private certificeringssystemer, med henblik på at sikre, at alle kravene i lovlighedsoversigterne og i SVL er blevet medtaget heri.

Når der anmodes herom af et privat certificeringssystem, vil ICF evaluere de retningslinjer, kriterier og procedurer, der anvendes af dette system for at fastsætte, om de opfylder SVL's lovlighedsoversigter.

Evalueringen vil bl.a. også vurdere hvert certificeringssystems evne til at gennemføre en systematisk kontrol af aktører gennem sine uafhængige akkrediterede organisationer og vil omfatte mere generelle aspekter af kvaliteten af systemet, såsom dets gennemsigtighed i forbindelse med leveringen af oplysninger og data, offentlighedens adgang til revisionskonklusionerne og adgangen til en ajourført database over indehavere af private certifikater.

Denne evaluering giver anledning til udarbejdelsen af en rapport, der gøres tilgængelig for offentligheden.

2. Statens godkendelse af private certificeringssystemer

Hvis resultatet af evalueringen beskrevet i stk. 1 i dette afsnit er positivt, vil ICF's administrerende direktør på vegne af staten Honduras offentligt meddele, at det private certificeringssystem er blevet godkendt og i relevante tilfælde specificere, hvilken del af indikatorerne og verifikationsmetoderne, som er omfattet af anerkendelsen.

3. Statens anerkendelse af certificerede aktører

Aktører, som har et certifikat fra et godkendt privat certificeringssystem, vil modtage en anerkendelse fra staten for de aktiviteter, der er omfattet af certifikatet. For andre aktiviteter, der ikke fremgår af certifikatet, skal den pågældende aktør overholde de andre forpligtelser, der er fastsat i lovlighedsoversigterne og i SVL. Denne anerkendelse vil blive givet til elementerne af det private certificeringssystem, hvad enten den vedrører lovligheden, skovforvaltningen eller leverandørkæden, der er blevet vurderet som værende i overensstemmelse med bestemmelserne i bilag II og dette bilag som beskrevet i stk. 1 og 2 i dette afsnit. Anerkendelsen vil også være omfattet af analysen af resultaterne af det private certificeringsorgans periodiske revisionsrapporter for den ansøgende aktør.

4. Udstedelse af certifikater for overholdelse af lovgivningen for aktører med et anerkendt privat certifikat

Aktører, hvis anerkendte private certifikat dækker alle deres aktiviteter og også alle indikatorerne i lovlighedsoversigterne, vil automatisk få et certifikat for overholdelse af lovgivningen udstedt af ICF's organ til verifikation af lovlighed. Certifikatet for overholdelse af lovgivningen udstedes efter at have undersøgt gyldigheden af et gyldigt certifikat for overholdelse af lovgivningen, der er ved at udløbe (i tilfælde af aktører, som allerede har et sådan certifikat), samt efter at have undersøgt gyldigheden og ægtheden af et anerkendt privat certifikat og undersøgt de periodiske revisionsrapporter fra et anerkendt privat certificeringsorgan, der skal attestere aktørens overholdelse af lovgivningen.

Hvis en aktørs private certifikat er udstedt af en anerkendt privat certificeringsmekanisme, der ikke dækker alle kravene i lovlighedsoversigterne, vil certifikat for overholdelse af lovgivningen kun blive udstedt, hvis følgende to betingelser er opfyldt samtidig:

- a) Det private certificeringsorgans periodiske revisionsrapporter beviser aktørens overholdelse af kravene til lovlighed, som er fælles for både det private certificeringssystem og lovlighedsoversigterne.

- b) Institutionerne, der er involveret i SVL, har verificeret aktørens overholdelse af indikatorerne i lovlighedsoversigterne og af SVL's krav, der ikke er omfattet af det private certificeringssystem.

Hvis en operatør, der er indehaver af et anerkendt privat certifikat, udfører andre aktiviteter, der ikke er omfattet af certifikatet, men er inden for denne aftales anvendelsesområde, vil certifikatet for overholdelse af lovgivningen kun blive udstedt, hvis de institutioner, der er involveret i SVL, verificerer overholdelse af lovgivningen for aktørens ikke-certificerede aktiviteter.

På denne måde kan der udstedes certifikater for overholdelse af lovgivningen til aktører, der er certificeret i henhold til et godkendt privat certificeringssystem, uden at der er behov for et særligt verifikationsbesøg, med henblik på at undgå eller minimere gentagen verifikation af aktørens lovlighed i tilfælde af delvis anerkendelse.

5. Indgivelse af revisionsrapporter vedrørende privat certificering

Aktører med anerkendte private certifikater skal indgive alle revisionsrapporter udarbejdet af det private certificeringssystem til ICF's organ til verifikation af lovlighed, herunder oplysninger om eventuelle ændringer i deres certifikaters gyldighed og omfang og navnlig tilfælde af suspension eller udløb af certifikaterne. Dette skal gøre det muligt at sikre, at disse aktørers overholdelse af lovgivningen overvåges og dermed tillade den fremtidige fornyelse af certifikater for overholdelse af lovgivningen for de berørte aktører.

Til gengæld vil anerkendte private certificeringsorganisationer uploade alle revisionsrapporterne om de aktører, som de certificerer, til SNIF. Disse rapporter vil blive anvendt af organet til verifikation af lovlighed til afstemningsformål.

Procedurene og retningslinjerne for vurderingen, godkendelsen og anerkendelsen af private certificeringssystemer og aktørerne, der er certificeret af dem, vil blive udarbejdet i løbet af den forberedende og organisatoriske fase i denne aftale. Procedurene for overvågning af denne anerkendelse ved organet til verifikation af lovlighed, herunder overvågning af gyldigheden af certifikaterne og håndteringen af korrigerende foranstaltninger i henhold til certificeringssystemerne, vil også blive udarbejdet i løbet af denne fase i aftalen. Alle disse dokumenter vil blive gjort offentligt tilgængelige.

9. HÅNDTERING AF TILFÆLDE AF MANGLENDE OVERHOLDELSE AF SVL

SVL fastsætter særlige foranstaltninger til identifikation, registrering og håndtering af tilfælde, hvor aktører i skovbrugssektoren ikke overholder dens bestemmelser. Manglende overholdelse er tilfælde, hvor aktører i forsyningskæden ikke er i overensstemmelse med lovlighedsoversigterne og kravene i SVL samt tilfælde, hvor myndighederne, der er involveret i SVL, ikke overholder oprettelses- og verifikationsprocedurerne.

Når en institution i løbet af en verifikation af dokumenter eller på stedet opdager et tilfælde, hvor aktøren ikke overholder SVL, vil den foretage en vurdering for at afgøre, om den manglende overholdelse udgør en overtrædelse eller en strafbar handling. Den vil behandle den ulovlige handling, der er begået, alt efter hvad der er relevant, ved at fremsende oplysningerne til den relevante kompetente institution, for at den kan pålægge de relevante sanktioner. Samtidig vil den kompetente institution underrette ICF's organ til verifikation af lovlighed, så den enten kan suspendere eller genoprette gyldigheden af certifikatet for overholdelse af lovgivningen, alt efter hvad der er relevant.

Alle tilfælde af manglende overholdelse af lovgivningen vil blive indført i databasen ved organet til verifikation af lovlighed, der vil fungere som et centralt arkiv over oplysninger om og dokumentation for aktørers manglende overholdelse af kravene i SVL og over afhjælpende foranstaltninger eller sanktioner, der er forbundet med behandlingen af disse tilfælde af manglende overholdelse. Denne database vil blive ført og ajourført af alle institutioner, der har tilknytning til SVL's krav, i overensstemmelse med deres ansvars- og kompetenceområder.

Når den manglende overholdelse er klassificeret som en strafbar handling, vil der ikke blive udstedt et certifikat for overholdelse af lovgivningen, en FLEGT- eller H-legal-licens til aktøren og den dertilhørende forsendelse af træprodukter, og sagen vil blive retsforfulgt under ledelse af statsadvokaten. I tilfælde af overtrædelser vil de ansvarlige institutioner pålægge administrative sanktioner (midlertidig suspension af tilladelser, bøder eller erstatning), hvilket også kan forhindre udstedelsen af et certifikat for overholdelse af lovgivningen, en FLEGT- eller H-legal-licens, som minimum indtil overtrædelserne er afhjulpet gennem foranstaltninger, der træffes for at tilvejebringe en løsning. Alle tilfælde af manglende overholdelse, som vedrører en bestemt last skal løses ved afhjælpning af situationen vedrørende manglende overholdelse og betaling af den dermed forbundne bøde, inden lasten, der skal eksporteres, bliver godkendt, uanset dens eksportdestination.

I løbet af den forberedende og organisatoriske fase i denne aftale, inden den første FLEGT-licens udstedes, fastsætter alle institutionerne, der er involveret i SVL, de forskellige kategorier af manglende overholdelse af SVL og deres respektive indvirkninger på udstedelsen og gyldigheden af et certifikat for overholdelse af lovgivningen eller en FLEGT- eller H-legal-licens. Det fælles udvalg validerer denne kategorisering, inden den finder anvendelse. Desuden skal hver institution, der endnu ikke råder over mekanismer til håndtering af tilfælde af manglende overholdelse af SVL, udarbejde de nødvendige detaljerede retningslinjer for at håndtere dem, herunder eventuel pålæggelse af sanktioner.

For at sikre koordineringen af oplysningerne om tilfælde af manglende overholdelse, der er tilgængelige ved de forskellige institutioner, vil der også blive udviklet en database ved organet til verifikation af lovlighed, som lagrer oplysninger om sådanne tilfælde. Hvilke af oplysningerne i databasen, der bliver gjort offentligt tilgængelige, og hvorledes dette skal gennemføres, vil blive fastlagt.

10. MEKANISMER TIL BEHANDLING AF KLAGER

10.1 Indledning

Mekanismerne til behandling af klager vil være gennemsigtige, effektive, tilgængelige og gennemført af organer, som er adskilt fra dem, der gennemfører oprettelses- og verifikationsprocedurerne, der er defineret i lovlighedsoversigterne og SVL. Mekanismer, der allerede findes eller vil blive oprettet i løbet af den forberedende og organisatoriske fase i denne aftale, vil gøre det muligt at sikre, at klager over gennemførelsen og driften af SVL og organisationerne, der er involveret heri, håndteres og behandles i overensstemmelse med principperne fastlagt i afsnit 10.4 i dette bilag.

Inden for rammerne af disse mekanismer omfatter begrebet "klage" følgende: klager, tvister, uenigheder, konflikter eller andre synonyme fra de aktører, som er direkte involveret i gennemførelsen af SVL, samt alle de aktører, der kan tænkes at blive berørt af foranstaltninger, der træffes, eller beslutninger, der tages, i forbindelse med denne aftale.

10.2 Formål

Formålet med mekanismerne til behandling af klager er som følger:

- dokumentere, analysere og i overensstemmelse med forud fastlagte offentliggjorte metodologier effektivt løse alle klager indgivet af berørte parter
- give de forurettede parter mulighed for at anmode de berørte institutioner om at udbedre fejl eller mangler
- bidrage til og styrke effektiviteten af de administrative procedurer samt
- styrke troværdigheden af og tilliden til SVL's funktion blandt aktører og offentligheden.

Omfanget af hver af disse mekanismer vil blive udviklet i løbet af den forberedende og organisatoriske fase i denne aftale. Procedurene for modtagelse, registrering og behandling af klager vil være baseret på principperne anført i afsnit 10.4 i dette bilag og vil blive udviklet i løbet af den forberedende og organisatoriske fase i denne aftale.

10.3 Typer af mekanismer til behandling af klager

Denne aftale fastlægger mindst fire typer af mekanismer til behandling af klager, der varierer alt efter de pågældende aktører og områder.

1. Mekanismer til behandling af klager for hver institution, der er involveret i SVL

Hver institution, der er involveret i SVL, vil ved hjælp af mekanismer til behandling af klager, der allerede findes eller er planlagt i forbindelse med udviklingen, modtage klager vedrørende aspekter af gennemførelsen af SVL og aktørernes adfærd eller adfærden i afdelinger, tjenester eller enheder i hver institution. Hver institutions mekanismer skal især behandle klager vedrørende de udførte funktioner og de beslutninger, der er truffet af disse institutioner.

Hvis en klage modtaget via denne mekanisme ikke er løst inden den forud fastsatte frist, eller bilæggelsen ikke lever op til klagerens forventninger, kan klageren appellere til SIIAVA.

2. FLEGT-licenseringsorganets mekanisme til behandling af klager

ICF fastsætter, udover mekanismen til behandling af klager, som nævnes i del 1 i dette afsnit, en anden mekanisme til behandling af klager ved FLEGT-licenseringsorganet. Denne mekanisme vil behandle klager, der er specifikke for FLEGT- og H-legal-licenser, og som kræver en hurtig reaktion, såsom anfægtede afgørelser, unødige forsinkelser og lign.

Hvis en klage modtaget via denne mekanisme ikke er løst inden den forud fastsatte frist, eller bilæggelsen ikke lever op til klagerens forventninger, kan klageren appellere til SIIAVA.

3. Mekanisme til behandling af klager i forbindelse med uafhængige revisioner

Den uafhængige revision skal omfatte en mekanisme til at modtage og behandle klager vedrørende dens aktiviteter og vedrørende SVL's funktion (verifikationsmetodologi, licenseringssystem osv.).

Hvis en klage modtaget via denne mekanisme ikke er løst inden den forud fastsatte frist, eller bilæggelsen ikke lever op til klagerens forventninger, kan klageren appellere til den fælles udvalg. Alle klager vedrørende revision eller SVL's funktion vil blive forelagt det fælles udvalg til anerkendelse, analyse og registrering og for at fastsætte de tilsvarende bilæggelsesforanstaltninger.

4. Det fælles udvalgs mekanisme til behandling af klager

Det fælles udvalg vil have en mekanisme til behandling af klager, der kan løse de problemer, som de berørte parter har identificeret, navnlig vedrørende de generelle forpligtelser i denne aftale, såsom gennemsigtighed, adgang til offentlige oplysninger, forbedring af styring og denne aftales indvirkning på skovbrugssektoren.

Det fælles udvalgs mekanisme til behandling af klager vil også behandle appeller, der er indgivet i forbindelse med klager vedrørende adfærden i institutionerne, der er involveret i SVL, FLEGT-licenseringsorganet og uafhængig revision, hvis disse ikke er blevet afgjort på deres respektive niveauer.

5. Civilsamfundets deltagelse i mekanismer til behandling af klager

Det rådgivende skovbrugsråd og civilsamfundsorganisationer vil udføre sociale tilsyn med SVL og denne aftales generelle funktion. De vil samtidig kanalisere og indgive formelle og andre klager indsendt af de forskellige aktører vedrørende funktionen af SVL. Med henblik herpå vil de have adgang til de oplysninger, der er nødvendige for at foretage de tilsvarende undersøgelser, samtidig med at de overholder fortroligheds- og tavshedspligten i forbindelse med disse oplysninger. For at sikre en korrekt koordinering, vil de indgå samarbejdsaftaler med ICF. Resultaterne og henstillingerne fra sociale tilsyn samt formelle og andre klager vil blive anerkendt og behandlet på tilsvarende niveau og vil i sidste ende blive forelagt det fælles udvalg til anerkendelse og bilæggelse.

6. CONADEH's deltagelse i SVL

I henhold til den organiske lov gennemført af den nationale menneskerettighedskommission (CONADEH) er alle offentlige myndigheder og andre statslige institutioner forpligtet til at støtte sine undersøgelser eller inspektioner som højt prioriterede hastesager. Som følge heraf kan CONADEH modtage klager vedrørende denne aftales funktion og vil have adgang til mekanismer til behandling af klager, som er gennemført af institutionerne, der er involveret i SVL og i denne aftale i almindelighed.

10.4 Fastlæggelse af mekanismer til behandling af klager og styringsprincipper

Følgende principper skal overholdes og skal afspejles i kommissoriet for at kunne fastlægge procedurerne til og gennemførelsen af mekanismerne til behandling af klager i organisationer, der modtager klagerne, og i det fælles udvalg for gennemførelse af aftalen:

1. Alle fysiske personer og organisationer, som aktører eller berørte personer i skovbrugssektoren eller den retlige repræsentant herfor, har ret til at indgive klager.
2. Procedurer for indgivelse af klager skal være tydelige, letforståelige og offentligt tilgængelige.
3. Mekanismerne, som institutionerne har fastlagt, skal være let tilgængelige og skal i et tilstrækkeligt omfang omfatte området via kontorer, websteder eller andre egnede metoder.
4. Formularerne til indgivelse af klager, skal være lette at udfylde og tage behørigt hensyn til ansøgernes personlige midler og kompetencer (læsefærdigheder, adgang til internettet osv.).
5. Klager skal som minimum indeholde begrundelserne for klagen og sted, dato, institution og aktør, som klagen omhandler, alt efter hvad der er relevant.

6. Hvis situationen berettiger til det, kan klager indgives anonymt og derved sikre, at ansøgerens identitet behandles fortroligt.
7. Mekanismerne skal i videst muligt omfang undgå at sætte tidsmæssige restriktioner for fristen, inden for hvilken en klage skal indgives.
8. Mekanismerne skal sikre, at klager vil blive behandlet, så snart de er indgivet af klageren.
9. Mekanismerne skal være gennemsigtige, hvad angår anerkendelse af og opfølgning på klager, og sikre, at klager håndteres på en rettidig og hensigtsmæssig måde.
10. De interne revisioner af hver involveret institution skal sikre, at klager behandles på passende vis og ikke ignoreres.
11. Klagesager må ikke kommenteres offentligt, indtil der er truffet en afgørelse, og indtil alle involverede parter, herunder civilsamfundsorganisationer, som yder støtte hertil, er blevet underrettet om afgørelsen.

12. Klagerens sikkerhed, herunder muligheden for at bevare anonymiteten af klageren, hvis dette er nødvendigt, skal tages i betragtning inden klagesager offentliggøres.
13. Mekanismerne, som institutionerne har fastsat, skal dokumentere klagerne og sikre, at de behandles af tjenestemænd, der er forskellige fra, uafhængige af og ikke underlagt dem, der er direkte involveret i den oprindelige beslutning. Institutionerne skal også beskytte tjenestemænd mod eventuelle repressalier.
14. Klagerenes anmodninger skal behørigt besvares eller behandles. I tilfælde af afvisning skal årsagerne være behørigt begrundet.
15. Hvis en klage afvises, eller hvis det ikke er muligt at løse den på det oprindelige niveau, kan den berørte part indgive appellere til niveauet over som defineret i afsnit 10.3 i dette bilag og i sidste ende til den respektive domstol.

Hvis en klage er resultatet af manglende overholdelse af SVL, finder betingelserne beskrevet i afsnit 9 i dette bilag anvendelse. Som forklaret i afsnit 10.2 i dette bilag vil procedurerne for modtagelse, registrering og behandling af klager være baseret på principperne, der er anført i dette afsnit, og vil blive udviklet i løbet af den forberedende og organisatoriske fase i denne aftale. Disse procedurer vil bl.a. fastsætte frister for besvarelse af klager og kriterierne for gennemsigtighed, der gælder for disse mekanismer. Protokollerne og retningslinjerne for mekanismerne til behandling af klager og for de iværksatte tiltag vil blive indsendt til det fælles udvalg.

Mekanismerne til håndtering af klager, som er beskrevet ovenfor, vil systematisk dokumentere og analysere alle modtagne klager. ICF og de andre involverede institutioner vil udvikle en særlig database til at dokumentere og overvåge klager inden for deres kompetenceområder. Denne database vil blive forbundet med den centrale klagedatabase ved ICF, jf. afsnit 9 i dette bilag.

Mekanismerne til håndtering af klager vil blive baseret på et tæt samarbejde mellem alle de berørte parter, navnlig den institution, der er genstand for klagen. Med henblik herpå vil ICF indgå samarbejdsaftaler med offentlige institutioner, der deltager i denne aftale, for at lette udvekslingen af oplysninger og samarbejdet, behandlingen og opfølgningen af klager og især for at sikre overførslen af information, når klagen ikke oprindeligt indleveres til den kompetente institution.

ICF vil også indgå samarbejdsaftaler med civilsamfundsorganisationer med interesse i mekanismens funktion, der er ansat af ICF til at behandle klager, følge op på dem og offentliggøre endelige rapporter om undersøgelsen af klagerne på en koordineret måde, der supplerer det arbejde, der udføres af ICF og andre offentlige institutioner, der er involveret i SVL.

Procedurene, retningslinjerne, kravene og vurderingerne vedrørende mekanismerne til håndtering af klager samt samarbejdsaftalerne nævnt ovenfor vil blive udviklet og i brug, inden den første FLEGT-licens udstedes.

11. HØRING, DELTAGELSE OG KOORDINERING AF MEKANISMER VEDRØRENDE GENNEMFØRELSEN AF SVL

Gennemførelsen af SVL for træprodukter kræver deltagelse af alle interessenter med klart definerede roller og ansvarsområder i henhold til de beføjelser, der er indrømmet dem ved lov, for at drage fuld fordel af deres specialisering og komplementaritet.

Med henblik på at sikre effektiv koordinering, høring og deltagelse blandt aktører, berørte parter, staten, den private sektor, civilsamfundet og oprindelige folk og afroamerikanere i Honduras er disse grupper enige om at søge konsensus om grundlæggende spørgsmål ud over deres forskellige ansvarsområder og kompetencer.

Denne koordinering kan ske på to niveauer, der indbyrdes supplerer hinanden: strategisk og operationelt. Det strategiske niveau giver mulighed for at definere fælles verifikationsprocedurer, mens det operationelle niveau giver mulighed for den praktiske gennemførelse af disse procedurer, hvor der ikke er nogen begrænsning med hensyn til deltagelse af de forskellige aktører.

11.1 Det fælles udvalg for gennemførelse af aftalen

Dette er det højeste organ til koordinering af Honduras og EU, som i overensstemmelse med artikel 19 og bilag X til denne aftale vil være ansvarlig for tilsyn med og overvågning af aftalen, herunder forvaltning af den uafhængige revision. Udvalget fremmer dialog og informationsudveksling mellem parterne.

Deltagelse af de honduranske berørte parter i det fælles udvalg vil afspejle de forskellige grupper af aktører i den honduranske skovbrugssektor: den offentlige og den private sektor, civilsamfundet, de oprindelige folk og afroamerikanere i Honduras, lokalsamfund og andre, hvor det er relevant.

For så vidt angår gennemførelsen af SVL vil det fælles udvalg være ansvarlig for at udvikle, godkende og føre tilsyn med alle verificeringsdokumenter og -procedurer, der er omhandlet i dette bilag, og som fastsættes af parterne i løbet af den forberedende og organisatoriske fase og gennemførelsesfasen i denne aftale.

I henhold til aftalens artikel 14 skal parterne også godkende en tidsplan for gennemførelsen af denne aftale via det fælles udvalg. Denne tidsplan vil ud over køreplanen for de supplerende foranstaltninger og støtteforanstaltningerne, der er beskrevet i dette bilag, også indeholde en detaljeret angivelse af gennemførelsesskridtene for denne aftale som aftalt af parterne frem til udstedelsen af den første FLEGT-licens.

11.2 Teknisk udvalg

Dette er det højeste honduranske koordineringsorgan og omfatter alle berørte parter: offentlige institutioner, den private sektor, civilsamfundet og de oprindelige folk og afroamerikanere i Honduras. Det tekniske udvalg er ansvarligt for følgende:

- at levere strategisk input til det fælles udvalg for at lette beslutningstagningen med henblik på at støtte en effektiv gennemførelse af denne aftale
- at overvåge gennemførelsesprocessen af denne aftale på grundlag af en tidsplan aftalt mellem parterne
- at overvåge overholdelsen af de supplerende foranstaltninger som fastsat i bilag VIII

- at fremme dialogen og bestræbelserne på at opnå enighed, sikre deltagelse af alle aktører, der har tilknytning til denne aftale
- at påvirke de offentlige institutioner og andre aktører til at fremskynde beslutningsprocessen vedrørende overholdelsen af denne aftale.

11.3 Interinstitutionelt sekretariat for gennemførelse af den frivillige FLEGT--partnerskabsaftale (SIIAVA)

På det strategiske niveau vil staten Honduras, gennem et passende juridisk instrument, skabe et interinstitutionelt sekretariat for gennemførelse af den frivillige FLEGT-partnerskabsaftale (SIIAVA) bestående af repræsentanter fra aktører i den offentlige sektor, der har tilknytning til SVL. Dette organ vil skabe et rum til dialog og koordinering, som vil muliggøre gennemførelsen af SVL.

I SIIAVA vil offentlige institutioner koordinere deres indsats for at gennemføre verifikationsmekanismerne, der er fastsat i bilag II og bilag V til denne aftale, og således at sikre, at loven anvendes inden for de specifikke områder, der indgår i definitionen af lovlighed og i SVL.

Disse institutioner skal have kapaciteten, ressourcerne og midlerne, der er nødvendige for at overvåge og gennemføre SVL, og skal derfor opbygge kapaciteten hos personalet i institutionerne og ministerierne, der er ansvarlige for dets anvendelse. I henhold hertil indeholder bilag VIII en særlig supplerende foranstaltning om SIIAVA.

For at verificere overholdelse og overvågning af både anvendelsen af indikatorerne i lovlighedsoversigterne og kravene i SVL skal de institutioner, der indgår i SIIAVA, regelmæssigt indberette fremskridtene med udarbejdelsen og gennemførelsen af SVL samt udfordringer til SIIAVA og det tekniske udvalg, hvis det er relevant. SIIAVA vil tage hensyn til disse periodiske rapporter fra institutionerne, der er involveret i SVL, samt data og oplysninger om SVL, som disse institutioners forskellige enheder og informationssystemer forelægger.

For at håndtere systematisk manglende overholdelse af kravene, der er fastsat i bilag II og bilag V til denne aftale, og som resulterer i miljøkriminalitet, vil SIIAVA analysere resultaterne fra andre mekanismer, som anvendes ved ICF og andre institutioner, der er involveret i SVL. Disse mekanismer omfatter mobile enheder og faste kontrolposter, den nationale interinstitutionelle sikkerhedsstyrke (FUSINA) og den interinstitutionelle taskforce til bekæmpelse af miljøkriminalitet (FTIA), som vil modtage støtte fra det nationale forebyggende politi, den særlige instans for retsforfølgelse af miljøkriminalitet, anklagemyndigheden og de honduranske væbnede styrker m.fl.

Desuden vil SIIAVA modtage og tage højde for de sociale tilsynsrapporter, der er udarbejdet af CONADEH, CCF og civilsamfundet, samt klager fra de forskellige aktører vedrørende SVL's funktion, og som ikke er blevet løst af de offentlige institutioner, der er involveret i SVL som defineret i afsnit 10 i dette bilag. Disse klager behandles hurtigst muligt og med rettidig omhu, og der vil blive sendt et svar omgående.

SIIAVA vil forelægge bidrag fra sine repræsentanter fra den offentlige sektor til udarbejdelsen, struktureringen og gennemførelsen af denne aftale for det fælles udvalg og det tekniske udvalg. Procedurene for driften af SIIAVA vil blive fastlagt udførligt i den forberedende og organisatoriske fase i denne aftale.

11.4 Den nationale strategi mod ulovlig skovhugst (ENCTI) og dens forbindelser til denne aftale

Artikel 18, stk. 22, i skovbrugsloven fastsætter, at ICF skal udforme og gennemføre den nationale strategi for kontrol af ulovlig fældning og handel med skovbrugsprodukter (ENCTI). ICF skal også "koordinere og strukturere aktiviteterne, som udføres af de enheder, der repræsenterer skovbrugssektoren, beskyttede områder og vilde dyr og planter, med henblik på at fremme deltagende og decentraliseret forvaltning" (artikel 18, stk. 5).

Alle andre institutionelle aktører samt civilsamfundsorganisationer, skovejere, skovindustrien i sine forskellige kapaciteter og grad af merværdi og lokalsamfundene, territoriale råd, rådgivende råd på regionalt, kommunalt og lokalt plan og andre økonomiske sektorer involveret i skovbrugssektoren vil blive indkaldt af ICF til aktivt at deltage i gennemførelsen af ENCTI.

I forbindelse med denne aftale vil gennemførelsen af ENCTI hjælpe med at kontrollere ulovlig fældning og transport af skovbrugsprodukter og vil give ICF et udøvende instrument. Resultaterne og henstillingerne under ENCTI vil blive fremlagt af ICF til SIIAVA, som er det organ, hvor aktører, der er fælles for begge processer, deltager og forener bestræbelser, supplerer hinanden og skaber synergier for at bekæmpe ulovligheder i skovbrugssektoren. Især bidraget fra den særlige instans for retsforfølgelse af miljøkriminalitet (FEMA), anklagemyndigheden, det nationale politi, de honduranske væbnede styrker, retsvæsenet, kommuner og den nationale menneskerettighedskommission i Honduras vil være relevant.

I sin rolle i forbindelse med at sikre koordinering mellem institutionerne, der er involveret i denne aftale, vil SIIAVA analysere resultaterne fra ENCTI indgivet af ICF med henblik på at håndtere systemisk miljøkriminalitet og fordele ansvarsområderne og de foranstaltninger, der forventes af de involverede institutioner. Det vil også udveksle oplysninger vedrørende funktionen af de mobile enheder og faste kontrolposter samt resultaterne, som den nationale interinstitutionelle sikkerhedsstyrke og den interinstitutionelle taskforce til bekæmpelse af miljøkriminalitet har opnået.

12. TILSKYNDENDE, SALGSFREMMEDE, BESKYTTENDE OG AFBØDENDE FORANSTALTNINGER UDVIKLET TIL AT INDDRAGE SEKTORENS FORSKELLIGE AKTØRER I GENNEMFØRELSEN AF SVL

Forvaltning af den nationale skovbrugssektor medfører en række udfordringer, der blandt andre faktorer er en følge af vanskelighederne ved at sikre lovligheden af de aktiviteter, som udføres af de talrige aktører i skovbrugssektoren, herunder små virksomheder. I den forbindelse vil gennemførelsen af SVL skabe muligheder for at håndtere disse udfordringer gennem aktørers deltagelse i forsyningskæden på nationalt plan og gennem fastsættelse af specifikke foranstaltninger til at styrke og forbedre alle aktørers overholdelse af lovgivningen og dermed lette gennemførelsen af denne aftale.

Gennemførelsen af SVL i løbet af den forberedende og organisatoriske fase i den frivillige partnerskabsaftale vil ske gradvist, og de foranstaltninger, der er nødvendige for at sikre lovligheden af produkter bestemt til eksport, vil blive prioriteret. Dette skyldes, at mange aktører, især de mindre virksomheder, der producerer til det nationale marked, arbejder uformelt og sandsynligvis vil have behov for mere tid til fuldt ud at overholde de nationale krav til lovlighed og SVL's krav.

Selv om gennemførelsen af SVL vil ske gradvist, vil aktiviteterne i bilag VIII, som er koncentreret om det nationale marked, starte parallelt med den forberedende og organisatoriske fase i denne aftale for at lette en gradvis overholdelse af lovgivningen for alle importører af træprodukter i Honduras. Disse aktiviteter omfatter supplerende foranstaltninger som fastsat i bilag VIII til at identificere flaskehalse i forbindelse med overensstemmelse og styrke aktører i skovbrugssektorens kapacitet.

Et dokument under ansvar af det fælles udvalg vil beskrive supplerende foranstaltninger, der vil blive behandlet af SIIAVA og det fælles udvalg, for at styrke de forskellige aktørers deltagelse i gennemførelsen af SVL.

Led i forsyningskæden (nåleskov)

	1 Identifikation af produktet	2 Angivelse af oplysninger		3 Verifikation af oplysninger	
		2.1 Aktivitet og ansvarsområde	2.2 Oplysninger, der skal angives	3.1 Validering	3.2 Afstemning
1. Import af træprodukter	Produktet er identificeret i den fælles toldangivelse og i produktdetaljerne på importfakturaen.	Importøren, ved hjælp af den fælles toldangivelse og importfakturaen for hver forsendelse.	For hver forsendelse skal importfakturaen og den fælles toldangivelse omfatte: <ul style="list-style-type: none"> – Plomberingsnummer – Oprindelse – Oplysninger om importøren – Beskrivelse af produktet (art) – Mængde (vægt og/eller rumfang) – Toldposition – Anvendt toldprocedure – Transportkode 	Toldvæsenet verificerer systematisk forsendelsens støttedokumenter og kan foretage fysisk kontrol af varerne sammenholdt med dokumentationen (den fælles toldangivelse og faktura) afhængigt af det risikoniveau, der er konstateret.	Import af træprodukter er et af de første led i kæden, og oplysningerne kan ikke sammenlignes med tidligere skridt.
<p>Bemærkninger:</p> <ul style="list-style-type: none"> – Der vil blive fastlagt passende procedurer til at verificere og kontrollere importen af træprodukter under CITES (i samarbejde med toldmyndigheden, SAG og ICF). – Anvendt toldprocedure: definerer varernes endelige bestemmelsessted og er fastsat af importøren (f.eks. frizone, toldoplæg, transit, forbrug eller anvendelse). – Transportkode: definerer transportmidlet (type, kapacitet osv.). 					

	1 Identifikation af produktet	2 Angivelse af oplysninger		3 Verifikation af oplysninger	
		2.1 Aktivitet og ansvarsområde	2.2 Oplysninger, der skal angives	3.1 Validering	3.2 Afstemning
2. Forsendelse af træprodukter	Produktet er identificeret i den fælles forsendelsesangivelse og i produktdetaljerne på fakturaen.	Importøren, ved hjælp af den fælles forsendelsesangivelse og fakturaen for hver forsendelse.	For hver forsendelse skal fakturaen og den fælles forsendelsesangivelse omfatte: <ul style="list-style-type: none"> – Plomberingsnummer – Oprindelse – Oplysninger om importøren – Beskrivelse af produktet (art) – Mængde (vægt og/eller rumfang) – Toldposition – Anvendt toldprocedure – Transportkode 	Toldvæsenet verificerer systematisk forsendelsens støttedokumenter og kan foretage fysisk kontrol af transportmidlerne sammenholdt med dokumentationen (den fælles forsendelsesangivelse og faktura) afhængigt af det risikoniveau, der er konstateret.	Ved udgang afstemmer toldmyndigheden oplysningerne i den fælles forsendelsesangivelse og oplysningerne, der registreres ved indrejse, med oplysningerne i den fælles forsendelsesangivelse ved hjælp af IT-værktøjet til international forsendelse af varer (TIM).
Bemærkninger: <ul style="list-style-type: none"> – Træprodukter i transit må ikke komme ind i forsyningskæden. – Der vil blive fastlagt passende procedurer til at verificere og kontrollere importen af træprodukter under CITES (i samarbejde med toldmyndigheden, SAG og ICF). – Anvendt toldprocedure: definerer varernes endelige bestemmelsessted og er fastsat af importøren (f.eks. frizone, toldoplæg, transit, forbrug eller anvendelse). – Transportkode: definerer de anvendte transportmidler. 					

	1 Identifikation af produktet	2 Angivelse af oplysninger		3 Verifikation af oplysninger	
		2.1 Aktivitet og ansvarsområde	2.2 Oplysninger, der skal angives	3.1 Validering	3.2 Afstemning
3. Opgørelser over skovarealer (Hvad angår nationale skovområder tildelt til samfundsgrupper, er ejeren af grunden staten Honduras, og indehaveren af forvaltningsplanen er den pågældende samfundsgruppe).					
3.1 Opgørelse over skovarealer i årlige driftsplaner under skovforvaltningsplaner	Opgørelse over skovarealer for hvert fældningssted indeholdt i de årlige driftsplaner. Hvert træ, der skal fældes, er identificeret på stedet i form af malede mærker på foden og stammen.	Indehaveren af skovforvaltningsplanen indsender ansøgningen om godkendelse af de årlige driftsplaner, som indeholder opgørelsen over skovarealet, til ICF.	Opgørelsen over skovarealet i de årlige driftsplaner omfatter: <ul style="list-style-type: none"> – geografisk placering og areal for hver fældningssted – antal træer – rumfang, der skal fjernes. 	I forbindelse med inspektionen på stedet udfører ICF: <ul style="list-style-type: none"> – verifikation af mærkningen af afgrænsningerne på området og sammenligning af dem med den geografiske beskrivelse af hvert fældningssted opført i de årlige driftsplaner – stikprøveudtagning af træer, der skal fjernes, og et overslag over rumfanget pr. fældningssted samt sammenligning af dette med oplysningerne fra stedet, som er indsendt i ansøgningen om den årlige driftsplan. 	ICF afstemmer oplysningerne fra ansøgningen om den årlige driftsplan med den godkendte tidsplan for fældning i skovforvaltningsplanen.

	1 Identifikation af produktet	2 Angivelse af oplysninger		3 Verifikation af oplysninger		
		2.1 Aktivitet og ansvarsområde	2.2 Oplysninger, der skal angives	3.1 Validering	3.2 Afstemning	
Bemærkninger: – De årlige driftsplaner udarbejdes for områder med en skovforvaltningsplan. – Fældningssteder er de administrative enheder, som udgør de årlige driftsplaner.						
3.2	Opgørelse over skovarealer i årlige fældningsplaner under særlige planer til skovlandbrugssystemer	Skovopgørelser i den årlige fældningsplan med angivelse af det rumfang, der skal fjernes, oplistet efter art. Hvert træ, der skal fældes, er identificeret på stedet i form af malede mærker på foden og stammen.	Indehaveren af den særlige plan til skovlandbrugssystemer indsender ansøgningen om godkendelse af den årlige fældningsplan, som indeholder opgørelsen over skovarealet, til ICF.	Opgørelserne over skovarealet i de årlige fældningsplaner omfatter: <ul style="list-style-type: none"> – geografisk placering og areal omfattet af den årlige fældningsplan – antal træer, der skal fældes, oplistet efter art – rumfang, der skal fjernes, oplistet efter art. 	ICF's inspektion på stedet sammenholdes med den årlige fældningsplan med henblik på at kontrollere: <ul style="list-style-type: none"> – mærkning af afgrænsningen i den årlige fældningsplan – mængde af træer, der skal fældes, oplistet efter art – rumfang, der skal fjernes, oplistet efter art. 	ICF afstemmer oplysningerne i ansøgningen om den årlige fældningsplan med oplysningerne i den godkendte særlige plan til skovlandbrugssystemer.
Bemærkninger: Årlige fældningsplaner udarbejdes for områder med en særlig plan til skovlandbrugssystemer.						

	1 Identifikation af produktet	2 Angivelse af oplysninger		3 Verifikation af oplysninger	
		2.1 Aktivitet og ansvarsområde	2.2 Oplysninger, der skal angives	3.1 Validering	3.2 Afstemning
3.3 Opgørelse over skovarealer i redningsplaner	Hvert træ, der skal fældes, er identificeret i form af malede mærker på foden og stammen.	Ansøgeren indsender opgørelsen over skovarealet i ansøgningen til ICF om godkendelse af redningsplanen.	Opgørelsen over skovarealet i redningsplanen indeholder følgende for hvert træ: <ul style="list-style-type: none"> – geografisk placering – rumfang – arter. 	ICF's inspektion på stedet sammenholdes med oplysningerne i ansøgningen om redningsplanen med henblik på at kontrollere: <ol style="list-style-type: none"> 1) berettiget årsag til redning 2) for hvert træ, der er identificeret i stikprøven: <ul style="list-style-type: none"> – geografisk placering – rumfang – arter. 	Opgørelsen over skovarealet er et af de første led i forsyningskæden og kan ikke sammenlignes med tidligere skridt.
<p>Bemærkninger:</p> <ul style="list-style-type: none"> – Redningsplan: tilladelse til at fælde træer ramt af naturfænomener, skadedyr eller sygdomme eller i tilfælde, hvor bygge- og anlægsarbejde er nødvendigt. – ICF's kapacitet til at udføre inspektioner i forbindelse med alle ansøgninger om en redningsplan vil blive udvidet, hvis der forekommer skadedyrsangreb. Derfor er der medtaget en supplerende foranstaltning i bilag VIII. 					

	1 Identifikation af produktet	2 Angivelse af oplysninger		3 Verifikation af oplysninger	
		2.1 Aktivitet og ansvarsområde	2.2 Oplysninger, der skal angives	3.1 Validering	3.2 Afstemning
3.4 Opgørelse over skovarealer i genopretningsplaner.	Identifikation af rester af træer inkluderet under en forudgående autorisation til skovning.	Indehaveren af en forudgående autorisation til skovning indsender ansøgningen om genopretningsplanen til ICF.	Opgørelsen over skovarealet i genopretningsplanen omfatter: <ul style="list-style-type: none"> – geografisk placering af arealet svarende til den forudgående licens – anslået rumfang af produkter, der skal fjernes – arter. 	ICF's inspektion på stedet sammenholdes med oplysningerne i ansøgningen om genopretningsplanen med henblik på at kontrollere: <ol style="list-style-type: none"> 1) berettiget årsag til genopretning 2) geografisk placering af arealet svarende til den forudgående licens 3) anslået rumfang af produkter, der skal fjernes 4) arter. 	ICF afstemmer oplysningerne fra ansøgningen om genopretningsplanen med oplysningerne fra den forudgående autorisation til skovning.
<p>Bemærkninger:</p> <ul style="list-style-type: none"> – Genopretningsplan: tilladelse til fældning af rester af træer eller biprodukter, der fremkommer ved følgende tilladelser: årlig driftsplan, årlig fældningsplan, beplantningstilladelse og redningsplaner. 					

	1 Identifikation af produktet	2 Angivelse af oplysninger		3 Verifikation af oplysninger	
		2.1 Aktivitet og ansvarsområde	2.2 Oplysninger, der skal angives	3.1 Validering	3.2 Afstemning
3.5 Opgørelse over skovarealer til skovning af skovplantager certificeret af ICF	Samlet opgørelse over træer, der skal fældes i den certificerede plantage, oplistet efter art. Hvert træ, der skal fældes, er identificeret i form af malede mærker på foden og stammen.	Indehaveren af skovbeplantningstilladelsen vedlægger opgørelsen over skovarealet til ansøgningen om skovning, der indsendes til ICF.	Opgørelse over skovarealer for de certificerede plantager omfatter: <ul style="list-style-type: none"> – geografisk placering af de certificerede plantager – mængde af træer, der skal fældes, oplistet efter art – rumfang, der skal fjernes, oplistet efter art. 	ICF's inspektion på stedet sammenholdes med oplysningerne i ansøgningen om skovning af den certificerede plantage med henblik på at kontrollere: <ol style="list-style-type: none"> 1) certifikattype 2) mærkning af afgrænsningen af den certificerede plantage 3) træer, der skal fældes, oplistet efter art 4) rumfang, der skal fjernes, oplistet efter art. 	ICF afstemmer oplysningerne i den indgivne ansøgning med oplysningerne om den godkendte beplantningstilladelse.
<p>Bemærkninger:</p> <ul style="list-style-type: none"> – Der findes to typer beplantningstilladelser: CPROTE (til beskyttelse) og CPLANTA (til skovning). – Bilag VIII indeholder en supplerende foranstaltning til regulering af skovning i certificerede plantager. 					

	1 Identifikation af produktet	2 Angivelse af oplysninger		3 Verifikation af oplysninger	
		2.1 Aktivitet og ansvarsområde	2.2 Oplysninger, der skal angives	3.1 Validering	3.2 Afstemning
4. Fældning af træer, fremstilling af savtømmer og oplagring i skoven eller samlecentraler	Mærkning af afgrænsningen af fældningsstedet og oplysninger om træerne, der skal fældes, i ansøgningen om skovning.	Indehaveren af den årlige driftsplan, den årlige fældningsplan, redningsplanen, genopretningsplanen eller skovbeplantningstilladelsen indsender ansøgningen om skovning til ICF.	Ansøgningen om skovning omfatter: <ul style="list-style-type: none"> – stedets geografiske placering – antal træer, der skal fældes – rumfang, der skal fjernes – vejnet – placering af lagre eller samlecentraler. 	ICF's inspektion på stedet sammenholdes med oplysningerne indsendt i ansøgningen om skovning med henblik på at kontrollere: <ol style="list-style-type: none"> 1) geografisk placering af fældningsstedet 2) vejnet 3) placering af lagre eller samlecentraler 4) prøveudtagning af fældede træer (stubbe). 	ICF afstemmer gradvist den fældede mængde med mængden, der er godkendt i henhold til transporttilladelse, der rapporteres ved hjælp af afstemningsværktøjerne, som stilles til rådighed af IT-systemet til sporbarhed af træ (SIRMA).
<p>Bemærkninger:</p> <ul style="list-style-type: none"> – For hver type skovområde underlagt en opgørelse over skovarealer er fældning af træer betinget af indgivelse af en ansøgning fra indehaveren og godkendelse af ICF. – Lager eller samlecentral: sted, hvor træprodukter stables til senere overdragelse. 					

	1 Identifikation af produktet	2 Angivelse af oplysninger		3 Verifikation af oplysninger	
		2.1 Aktivitet og ansvarsområde	2.2 Oplysninger, der skal angives	3.1 Validering	3.2 Afstemning
5. Transport af rundtømmer fra skoven til primære skovproduktvirksomheder	Dimensioner, antal stykker og rumfang pr. køretøj er nærmere beskrevet i transporttilladelsen.	Indehaveren af autorisationen til skovning angiver i transporttilladelsen oplysningerne, der vedrører de produkter, der skal transporteres.	Følgende er angivet i transporttilladelsen: <ul style="list-style-type: none"> – Transportdato – Oprindelse – Bestemmelsessted og modtager – ID-nummer for skovningslicens – Antal stykker – Samlet rumfang – Speditør – Køretøjets registreringsnummer 	Under vejkontroller kontrollerer retshåndhævende myndigheder, at lastens indhold svarer til oplysningerne i transporttilladelsen.	ICF afstemmer gradvist transporttilladelse, der er angivet af indehaveren af skovningslicensen, med transporttilladelse, der er angivet af skovproduktvirksomheder og tømmerhandler ved hjælp af afstemningsværktøjerne, som stilles til rådighed af SIRMA.
Bemærkninger: – ICF, politiet, anklagemyndigheden og de honduranske væbnede styrker deltager alle i vejkontroller.					

	1 Identifikation af produktet	2 Angivelse af oplysninger		3 Verifikation af oplysninger	
		2.1 Aktivitet og ansvarsområde	2.2 Oplysninger, der skal angives	3.1 Validering	3.2 Afstemning
6. Primære skovproduktvirksomheder	De daglige mængder registreres i fortegnelsen over produktionsmængder, oplistet efter produkttype.	Ejeren af den primære skovproduktvirksomhed ved hjælp af månedlige produktionsrapporter baseret på fortegnelsen over produktionsmængder.	Den månedlige produktionsrapport omfatter: i) foreløbig opgørelse over rundtømmer og træprodukter ii) indgående rundtømmer og træprodukter iii) produktionsmængde, oplistet efter type af træprodukt iv) udgående produkter (salg eller overførsler) v) afsluttende opgørelse over rundtømmer og træprodukter	I løbet af inspektionen på stedet sammenholder ICF oplysningerne i skovproduktvirksomhedens månedlige produktionsrapport med de indsamlede oplysninger: 1) Beregning af produktionsudbytte 2) Sammenligning af opgørelse over eksisterende volumen med oplysninger fra revisionen	Via SIRMA afstemmer ICF det indgående rundtømmer og de træprodukter, der er angivet i den månedlige rapport, med transporttilladelse, der er angivet af indehaverne af skovningslicenserne.

	1 Identifikation af produktet	2 Angivelse af oplysninger		3 Verifikation af oplysninger	
		2.1 Aktivitet og ansvarsområde	2.2 Oplysninger, der skal angives	3.1 Validering	3.2 Afstemning
7. Transport af forarbejdede træprodukter	Fragtbrevet angiver produkterne, der transporteres pr. køretøj.	Speditøren, ved hjælp af fragtbrevet til hvert køretøj.	Fragtbrevet til hvert køretøj omfatter: <ul style="list-style-type: none"> – fragtbrevnummer – dato for transport – oprindelse – bestemmelsessted og modtager – antal stykker – samlet rumfang – speditør – køretøjets registreringsnummer – arter. 	Under vejkontroller kontrollerer retshåndhævende myndigheder, at lastens indhold svarer til oplysningerne i fragtbrevet til hvert køretøj.	ICF afstemmer gradvist fragtbreve pr. køretøj, der angives af sælgeren, med fragtbreve pr. køretøj, der erklæres af køberen, ved hjælp af afstemningsværktøjerne, som stilles til rådighed af SIRMA.
<p>Bemærkninger:</p> <ul style="list-style-type: none"> – Fragtbrevet bliver forhåndsgodkendt i indtægtsforvaltningens system. – ICF, politiet, anklagemyndigheden og de honduranske væbnede styrker deltager alle i vejkontroller. 					

	1 Identifikation af produktet	2 Angivelse af oplysninger		3 Verifikation af oplysninger	
		2.1 Aktivitet og ansvarsområde	2.2 Oplysninger, der skal angives	3.1 Validering	3.2 Afstemning
8. Sekundære skovproduktvirksomheder	Forarbejdning af træprodukter angives i fortegnelsen over produktionsmængder.	Ejeren af den sekundære skovproduktvirksomhed, ved hjælp af månedlige produktionsrapporter baseret på fortegnelsen over produktionsmængder.	Den månedlige produktionsrapport omfatter: i) foreløbig opgørelse over træprodukter ii) indgående træprodukter iii) produktion (af træprodukter) iv) udgående produkter (salg eller overførsler) v) afsluttende opgørelse af træprodukter.	I løbet af inspektionerne på stedet sammenholdes oplysningerne i den sekundære skovproduktvirksomheds månedlige produktionsrapport med oplysningerne indsamlet af ICF: 1) gennemgang af fortegnelser over indgående produkter, produktionsmængder og salg 2) opgørelse over eksisterende rumfang.	Via SIRMA afstemmer ICF oplysningerne fra skovproduktvirksomhedens månedlige produktionsrapport med oplysninger fra sælgerens rapporter om indsendelse af godkendte fakturaer og fragtbreve. Hvis træprodukterne kommer direkte fra skoven, afstemmer ICF oplysningerne fra skovproduktvirksomhedens månedlige produktionsrapport med oplysningerne i transporttilladelserne, der er angivet af licenshaveren.
<p>Bemærkninger:</p> <ul style="list-style-type: none"> – Fakturaen, der blev godkendt af indtægtsforvaltningen, udstedes, når træprodukter sælges og ledsager fragtbrevet under hele transporten af træprodukter fra et led i kæden til det næste. 					

	1 Identifikation af produktet	2 Angivelse af oplysninger		3 Verifikation af oplysninger	
		2.1 Aktivitet og ansvarsområde	2.2 Oplysninger, der skal angives	3.1 Validering	3.2 Afstemning
9. Tømmerhandel	Transport af træprodukter er opført i fortegnelsen over indgående og udgående produkter.	Ejeren af tømmerhandlen, via månedlige rapporter om indgående og udgående produkter baseret på fortegnelsen over indgående og udgående produkter.	Den månedlige rapport om indgående og udgående produkter omfatter: i) foreløbig opgørelse over træprodukter ii) indgående træprodukter iii) udgående produkter (salg eller overførsler) iv) afsluttende opgørelse af træprodukter.	I løbet af inspektionerne på stedet sammenholder ICF oplysningerne i tømmerhandlens månedlige rapport om indgående og udgående produkter med de indsamlede oplysninger: 1) gennemgang af fortegnelsen over indgående og udgående produkter 2) opgørelse over eksisterende rumfang.	Via SIRMA afstemmer ICF oplysninger i den månedlige rapport om tømmerhandlens indgående og udgående produkter med oplysningerne i sælgernes rapporter om indsendelse af fakturaer og fragtbreve, der er godkendt af indtægtsforvaltningen. Hvis træprodukterne kommer direkte fra skoven, afstemmer ICF oplysningerne fra tømmerhandlens månedlige rapport om indgående og udgående produkter med oplysningerne i transporttilladelserne, der er angivet af indehaveren af skovningslicensen.

	1 Identifikation af produktet	2 Angivelse af oplysninger		3 Verifikation af oplysninger	
		2.1 Aktivitet og ansvarsområde	2.2 Oplysninger, der skal angives	3.1 Validering	3.2 Afstemning
Bemærkninger: – Fakturaen, der blev godkendt af indtægtsforvaltningen, udstedes, når træprodukter sælges og ledsager fragtbrevet under hele transporten af træprodukter fra et led i kæden til det næste.					
10. FLEGT- og H-legal-licensering	Angivelse af varerne i ansøgninger om FLEGT- og H-legal-licenser.	Eksportøren indsender en ansøgning om en FLEGT- eller H-legal-licens og certifikatet for overholdelse af lovgivningen til ICF-licenseringsorganet.	Ansøgningen indeholder nærmere oplysninger om træprodukterne, der skal eksporteres: <ul style="list-style-type: none"> – handelsbetegnelse for træet eller træprodukterne – HS-koder – arternes almindelige og videnskabelige betegnelser – rumfang (m³) og nettovægt (kg). – antal enheder – særlige kendemærker 	Licenseringsorganet pålægger verifikationsorganet i SIRMA eller andre systemer at kontrollere, at aktøren og alle produkterne, der er inkluderet i forsendelsen, er i overensstemmelse med kravene i SVL.	ICF afstemmer oplysningerne angivet i ansøgningerne om FLEGT- og H-legal-licenser: <ul style="list-style-type: none"> – med den primære eller sekundære skovproduktvirksomhed med oplysningerne i de månedlige produktionsrapporter, transporttilladelser og fragtbreve – med tømmerhandlen med oplysninger om den månedlige rapport om indgående og udgående produkter, transporttilladelser og fragtbreve.
Bemærkninger: – Der vil blive udviklet værktøjer til afstemning i SIRMA til at kontrollere ansøgninger om FLEGT-licenser til EU-markedet og ansøgninger om H-legal-licenser til andre markeder.					

	1 Identifikation af produktet	2 Angivelse af oplysninger		3 Verifikation af oplysninger	
		2.1 Aktivitet og ansvarsområde	2.2 Oplysninger, der skal angives	3.1 Validering	3.2 Afstemning
11. Eksport af træprodukter	Produktet er identificeret i den fælles toldangivelse og i produktdetaljerne i eksportfakturaen, der er godkendt af indtægtsforvaltningen, og eksporterklæringen fra Honduras' centralbank.	Eksportøren indsender via toldklarereren den fælles toldangivelse, eksportfakturaen, der er godkendt af indtægtsforvaltningen, og eksporterklæringen fra Honduras' centralbank for hver forsendelse.	For hver forsendelse omfatter ansøgningsdokumentet: <ul style="list-style-type: none"> – eksportfaktura, der er godkendt af indtægtsforvaltningen – den fælles toldangivelse – eksporterklæring fra Honduras' centralbank – FLEGT-licens i tilfælde af eksport til Unionen – H-legal-licens udstedt af licenseringsorganet i tilfælde af eksport uden for Unionen 	Toldmyndigheden kontrollerer systematisk, at de dokumenter, der indgår i eksportansøgningen, stemmer overens med hinanden.	Toldmyndigheden kontrollerer ægtheden af dokumentet (FLEGT- eller H-legal-licens) om IT-systemerne (SIRMA og TIM).
<p>Bemærkninger:</p> <ul style="list-style-type: none"> – Der vil blive udviklet værktøjer til at afstemme data mellem det internationale system til forsendelse af varer og IT-systemet til sporbarhed af træ for at verificere udstedelsen af FLEGT-licensen til det europæiske marked og udstedelse af H-legal-licensen til andre markeder. 					

	1 Identifikation af produktet	2 Angivelse af oplysninger		3 Verifikation af oplysninger	
		2.1 Aktivitet og ansvarsområde	2.2 Oplysninger, der skal angives	3.1 Validering	3.2 Afstemning
12. Konfiskation af træprodukter	Afgørelsen om konfiskation udstedt af statsadvokaten, ledsaget af en ekspertudtalelse, der indeholder oplysninger om træprodukterne.	ICF med støtte fra sikkerhedsstyrkerne (det nationale forebyggende politi- og honduranske væbnede styrker) konfiskerer træprodukterne. Statsadvokaten udarbejder, med teknisk bistand fra ICF, øjeblikkeligt den foreløbige dokumentation og udsteder ekspertudtalelsen.	<p>Ekspertudtalelsen omfatter:</p> <ul style="list-style-type: none"> – træproduktets kommercielle værdi – træproduktets egenskaber – oprindelsessted, hvis det er kendt – træproduktets kvalitet eller tilstand. <p>Afgørelsen om konfiskation udstedt af statsadvokaten omfatter:</p> <ul style="list-style-type: none"> – lovovertræderens navn – mængde (vægt og/eller rumfang) – arter – træproduktets type. 	ICF sammenligner træproduktet, der er blevet leveret, med ekspertudtalelsen udstedt af statsadvokaten.	ICF afstemmer oplysningerne, der er angivet i afgørelsen om konfiskation, med de afgivne oplysninger og andre oplysninger vedrørende ejeren og oprindelse. Dette sker ved anvendelse af afstemningsværktøjerne, som SIRMA stiller til rådighed.
<p>Bemærkninger:</p> <ul style="list-style-type: none"> – Konfiskerede træprodukter må ikke komme ind i forsyningskæden. – SIRMA indeholder et modul, der gør det muligt for brugerne at registrere transporttilladelser for konfiskeret træ. – Afsnit 7.6 i dette bilag beskriver, hvordan konfiskerede træprodukter håndteres. 					

Led i forsyningskæden (løvskov)

0 Kritiske kontrolpunkter	1 Identifikation af produktet	2 Angivelse af oplysninger		3 Verifikation af oplysninger	
		2.1 Aktivitet og ansvarsområde	2.2 Oplysninger, der skal angives	3.1 Validering	3.2 Afstemning
1. Import af træprodukter	I lighed med nåleskov.	I lighed med nåleskov.	I lighed med nåleskov.	I lighed med nåleskov.	I lighed med nåleskov.
2. Forsendelse af træprodukter	I lighed med nåleskov.	I lighed med nåleskov.	I lighed med nåleskov.	I lighed med nåleskov.	I lighed med nåleskov.
3. Opgørelser over skovarealer (I tilfælde af nationale skovområder tildelt til samfundsgrupper er ejeren af grunden staten Honduras, og indehaveren af forvaltningsplanen er den pågældende samfundsgruppe.)					

0 Kritiske kontrolpunkter	1 Identifikation af produktet	2 Angivelse af oplysninger		3 Verifikation af oplysninger	
		2.1 Aktivitet og ansvarsområde	2.2 Oplysninger, der skal angives	3.1 Validering	3.2 Afstemning
3.1 Opgørelse over skovarealer i årlige driftsplaner under skovforvaltningsplaner	Opgørelse over skovarealer for hvert fældningssted indeholdt i den årlige driftsplan. Hvert træ, der skal fældes, er nummereret og identificeret på stedet i form af malede mærker på foden og stammen.	Indehaveren af skovforvaltningsplanen indsender ansøgningen om godkendelse af årlige driftsplaner, der indeholder opgørelsen over skovarealet for 100 % af de træer, som skal fjernes på hvert fældningssted, til ICF.	Opgørelsen over skovarealerne i de årlige driftsplaner indeholder en rumfangstabel, der specificerer følgende for hvert træ: <ul style="list-style-type: none"> – træets nummer – rumfang – arter. 	Ved inspektionen på stedet udvælger ICF en stikprøve af træer, der er markeret på stedet, og sammenholder dem med ansøgningen om den årlige driftsplan. For hvert identificeret træ kontrollerer ICF følgende: <ul style="list-style-type: none"> – nummer – rumfang – arter. 	ICF afstemmer oplysningerne fra ansøgningen om den årlige driftsplan med den godkendte tidsplan for fældning i skovforvaltningsplanen.
<p>Bemærkninger:</p> <ul style="list-style-type: none"> – De årlige driftsplaner udarbejdes for områder med en skovforvaltningsplan. – Fældningssteder er de administrative enheder, som udgør de årlige driftsplaner. 					

0 Kritiske kontrolpunkter	1 Identifikation af produktet	2 Angivelse af oplysninger		3 Verifikation af oplysninger	
		2.1 Aktivitet og ansvarsområde	2.2 Oplysninger, der skal angives	3.1 Validering	3.2 Afstemning
3.2 Opgørelse over skovarealer i årlige fældningsplaner under særlige planer til skovlandbrugssystemer	I lighed med nåleskov.	I lighed med nåleskov.	I lighed med nåleskov.	I lighed med nåleskov.	I lighed med nåleskov.
Bemærkninger: – De årlige fældningsplaner udarbejdes for områder med en særlig plan til skovlandbrugssystemer.					
3.3 Opgørelse over skovarealer i redningsplaner	I lighed med nåleskov.	I lighed med nåleskov.	I lighed med nåleskov.	I lighed med nåleskov.	I lighed med nåleskov.
Bemærkninger: – Redningsplan: tilladelse til at fælde træer ramt af naturfænomener, skadedyr eller sygdomme eller i tilfælde, hvor bygge- og anlægsarbejde er nødvendigt.					
3.4 Opgørelse over skovarealer i genopretningsplaner	I lighed med nåleskov.	I lighed med nåleskov.	I lighed med nåleskov.	I lighed med nåleskov.	I lighed med nåleskov.
Bemærkninger: – Genopretningsplan: tilladelse til fældning af rester af træer eller biprodukter, der fremkommer ved følgende tilladelser: – årlig driftsplan, årlig fældningsplan, beplantningstilladelser og redningsplaner.					

0 Kritiske kontrolpunkter	1 Identifikation af produktet	2 Angivelse af oplysninger		3 Verifikation af oplysninger	
		2.1 Aktivitet og ansvarsområde	2.2 Oplysninger, der skal angives	3.1 Validering	3.2 Afstemning
3.5 Opgørelse over skovarealer til skovning af skovplantager certificeret af ICF	I lighed med nåleskov.	I lighed med nåleskov.	I lighed med nåleskov.	I lighed med nåleskov.	I lighed med nåleskov.
<p>Bemærkninger:</p> <ul style="list-style-type: none"> – Der findes to typer beplantningstilladelser: CPROTE (til beskyttelse) og CPLANTA (til skovning). – Bilag VIII indeholder en supplerende foranstaltning til regulering af skovning i certificerede plantager. 					
4. Fældning af træer og produktion af rundtømmer og opskåret træ	Mærkning af afgrænsningen af fældningsstedet og oplysninger om træerne, der skal fældes, i ansøgningen om skovning.	Indehaveren af den årlige driftsplan, den årlige fældningsplan, redningsplanen, genopretningsplanen eller skovbeplantningstilladelsen indsender ansøgningen om skovning til ICF.	<p>Ansøgningen om skovning omfatter:</p> <ul style="list-style-type: none"> – stedets geografiske placering – geografiske koordinater for træerne, der skal fældes – antal træer, der skal fældes – rumfang, der skal fjernes – lagrenes geografiske placering. 	<p>ICF sammenholder oplysninger fra besøg på stedet med oplysningerne indsendt i ansøgningen om skovning:</p> <ol style="list-style-type: none"> 1) geografisk placering af fældningsstedet 2) stikprøve af fældede træer (nr., art). 	<p>ICF afstemmer gradvist den fældede mængde med mængden, der er godkendt i henhold til transporttilladelse, der rapporteres ved hjælp af afstemningsværktøjerne, som stilles til rådighed af IT-systemet til sporbarhed af træ (SIRMA).</p>

0 Kritiske kontrolpunkter	1 Identifikation af produktet	2 Angivelse af oplysninger		3 Verifikation af oplysninger	
		2.1 Aktivitet og ansvarsområde	2.2 Oplysninger, der skal angives	3.1 Validering	3.2 Afstemning
Bemærkninger: – For hver type skovområde underlagt en opgørelse er fældning af træer underlagt en ansøgning fra indehaveren og godkendelse af ICF. – Høst af mahogni og cedertræ kræver overholdelse af bestemmelserne i ministeraftalen ICF-047-2011; som gennemfører en leverandørkæde for mahogni og cedertræ, der stammer fra naturlige skove.					
5. Transport af opskåret træ fra skoven til midlertidige samlecentraler	Nogle fældningsaktører gør brug af lokalt tilgængelige transportsystemer (f.eks. personer, floder eller dyr) til at flytte opskåret træ fra fældningsstedet til midlertidige samlecentraler på grund af mangel på veje, der er egnet til køretøjer.			En supplerende foranstaltning i bilag VIII indeholder en særlig bestemmelse vedrørende transport (via floder, muldyr osv.) fra skoven til samlecentralen.	
6. Oplagring af træ på samlecentraler	Det transporterede træ oplagres på en samlecentral, og rumfanget af de enkelte arter registreres. Dette er de oplysninger, der benyttes i forbindelse med en ansøgning om transporttilladelser ved ICF.			En supplerende foranstaltning i bilag VIII indeholder en særlig bestemmelse vedrørende oplagring i samlecentralen.	
7. Transport af rundtømmer og opskåret træ fra midlertidige samlecentraler	I lighed med led 5.	I lighed med led 5.	I lighed med led 5.	I lighed med led 5.	I lighed med led 5.

0 Kritiske kontrolpunkter	1 Identifikation af produktet	2 Angivelse af oplysninger		3 Verifikation af oplysninger	
		2.1 Aktivitet og ansvarsområde	2.2 Oplysninger, der skal angives	3.1 Validering	3.2 Afstemning
Bemærkninger: – ICF, politiet, anklagemyndigheden og de honduranske væbnede styrker deltager alle i vejkontroller. – Opskåret træ, der transporteres fra midlertidige samlecentraler eller skovlagre, anses som værende råmaterialer og transporteres i henhold til en transporttilladelse for opskåret træ. – Forsyningskæden afgør i dette led, om rundtømmeret eller det opskårne træ er købt af en endelig forbruger. – En supplerende foranstaltning er medtaget i bilag VIII for at skabe en særlig bestemmelse om indførelse af kontrolmekanismer for transport (via floder, muldyr osv.) fra skoven til samlecentraler og oplagring i disse centraler. – Midlertidige samlecentraler er strategisk placeret på steder, der ligger enten i skoven eller uden for den, og som er tilgængelige fra landevejen eller floden.					
8. Primære skovproduktvirksomheder	I lighed med nåleskov.	I lighed med nåleskov.	I lighed med nåleskov.	I lighed med nåleskov.	I lighed med nåleskov.
9. Transport af forarbejdede træprodukter	I lighed med nåleskov.	I lighed med nåleskov.	I lighed med nåleskov.	I lighed med nåleskov.	I lighed med nåleskov.
Bemærkninger: – Fragtbrevet bliver forhåndsgodkendt i indtægtsforvaltningens system. – ICF, politiet, anklagemyndigheden og de honduranske væbnede styrker deltager alle i vejkontroller. – Forarbejdet træ er træ, der er forarbejdet af en skovbrugsproduktvirksomhed, og omfatter ikke opskåret træ, der oplagres i midlertidige samlecentraler eller skovlagre.					

0 Kritiske kontrolpunkter	1 Identifikation af produktet	2 Angivelse af oplysninger		3 Verifikation af oplysninger	
		2.1 Aktivitet og ansvarsområde	2.2 Oplysninger, der skal angives	3.1 Validering	3.2 Afstemning
10. Sekundære skovproduktvirksomheder	I lighed med nåleskov.	I lighed med nåleskov.	I lighed med nåleskov.	I lighed med nåleskov.	I lighed med nåleskov.
11. Tømmerhandel.	I lighed med nåleskov.	I lighed med nåleskov.	I lighed med nåleskov.	I lighed med nåleskov.	I lighed med nåleskov.
12. FLEGT- og H-legalisering	I lighed med nåleskov.	I lighed med nåleskov.	I lighed med nåleskov.	I lighed med nåleskov.	I lighed med nåleskov.
13. Eksport af træprodukter	I lighed med nåleskov.	I lighed med nåleskov.	I lighed med nåleskov.	I lighed med nåleskov.	I lighed med nåleskov.
14. Konfiskation af træprodukter	I lighed med nåleskov.	I lighed med nåleskov.	I lighed med nåleskov.	I lighed med nåleskov.	I lighed med nåleskov.

Uafhængige revisioner

1. INDLEDNING

I dette bilag beskrives proceduren for udførelse af en uafhængig revision¹ af Honduras' system til verifikation af lovlighed for træprodukter SVL (Sistema para Asegurar la Legalidad de los Productos Forestales de Honduras) i henhold til denne aftale.

Den uafhængige revision kontrollerer, at de gennemførte mekanismer i SVL til påvisning af lovligheden af skovhugst, import, forarbejdning, transport og handel med skovprodukter er velfungerende og opfylder forsyningskædens krav samt bestemmelserne fastsat af den FLEGT-licensudstedende myndighed.

Dette bilag indeholder en fortegnelse over opgaver samt en protokol til indsamling af oplysninger og rapportering. Endvidere beskrives de kvalifikationer, der kræves af den uafhængige inspektør, og en liste over de primære informationskilder.

¹ Den uafhængige revision af denne aftale er adskilt fra uafhængig skovovervågning og kan supplere arbejdet, der udføres af andre sociale tilsynsorganer i landet.

2. FORMÅL

Formålet med den uafhængige revision er at:

- a) vurdere effektiviteten af SVL
- b) foreslå tilpasninger til gennemførelsen af SVL, som måtte være nødvendige.

3. OPGAVER

Det uafhængige revisionsorgan skal evaluere overholdelsen af lovgivningen i alle aspekter, der er omhandlet i bilag II, IV og V (SVL).

Kontrollerne af, at definitionen af lovlighed overholdes i praksis, at produkter i værdikæden er sporbare, og at der foreligger en verifikation forud for udstedelsen af en FLEGT-licens, er yderst vigtige. Metoden vil være evidensbaseret og omfatte kontrol af dokumentationen og besøg på stedet.

Den uafhængige revision vil især have til opgave at:

- a) kontrollere, at systemerne fungerer effektivt, og at det træ, der er fældet, transporteret, forarbejdet og markedsført, herunder importeret træ, opfylder lovkravene. Dette omfatter lovkrav vedrørende godkendelse af skovhugst, opretholdelsen af de rettigheder, der tilfalder de oprindelige folk og afroamerikanere i Honduras, overholdelse af ansættelses- og sikkerhedsforpligtelser, transport, forarbejdning, handel og betaling af skatter, afgifter og gebyrer
- b) kontrollere, at sporbarhedssystemet, som er en vigtig del af SVL, er effektivt og fungerer tilfredsstillende, samt bekræfte, at kravene er opfyldt fra det tidspunkt, hvor aktiviteterne forud for fældningen finder sted og frem til eksporten eller salget på hjemmemarkedet
- c) evaluere resultaterne og effektiviteten af ICF's organ til verifikation af lovlighed i dets egenskab af verifikationen af lovligheden og de dermed forbundne offentlige myndigheder, som deltager i verifikationsprocessen, med henblik på at sikre overholdelse af SVL's krav
- d) vurdere systemet, der skal sikre, at ICF's FLEGT-licenseringsorgan kun udsteder FLEGT- eller H-legal-licenser til forsendelser, der er fremstillet, forarbejdet, transporteret og eksporteret i fuld overensstemmelse med de gældende indikatorer i lovlighedsoversigterne og SVL

- e) vurdere processen for bestemmelse af FLEGT- og H-legal-licensernes gyldighed for at sikre, at verifikationssystemet er effektivt og ikke unødigt forsinker eller belaster licensholderen
- f) evaluere, hvordan indberettede overtrædelser behandles af de kompetente myndigheder, og om de behandles hurtigt
- g) evaluere effektiviteten af eventuelle foranstaltninger, der træffes for at rette op på de konstaterede problemer i processen
- h) identificere mangler og svagheder i det overordnede SVL ved at undersøge, hvordan sporbarhedssystemet fungerer, overholdelse af lovgivningen og verifikation af delene i FLEGT- og H-legal-licenseringerne samt indvirkningen på SVL's pålidelighed
- i) kontrollere og evaluere gennemførelsen af beskyttelsesforanstaltninger beskrevet i SVL eller andre, der er vedtaget senere, og fremsætte henstillinger
- j) udarbejde og rapportere herom, herunder konklusioner og henstillinger til det fælles udvalg for gennemførelse af aftalen, som er ansvarlig for regelmæssigt at offentliggøre disse uafhængige revisionsrapporter.

4. METODOLOGI: METODER TIL INDSAMLING OG VURDERING AF OPLYSNINGER OG RAPPORTERING

Den uafhængige revision udføres under ansvar af et uafhængigt organ, som har bevist sin professionalisme og integritet i udførelsen af sine opgaver. Revisionsorganet vil udarbejde en procedurehåndbog, som beskriver metoderne til indsamling af oplysninger, vurdering af beviser og rapportering. Håndbogen vil blive gennemgået og godkendt af det fælles udvalg.

Revisionsorganet skal anvende procedurerne, der er fastlagt i håndbogen til at gennemføre sine forskellige aktiviteter, herunder besøg og undersøgelser på stedet, indhente feedback fra de berørte parter og dokumentere sine resultater og henstillinger og udarbejde rapporter til det fælles udvalg til efterfølgende offentliggørelse.

4.1 Tidsplan for arbejdet

- a) I det første år af anvendelsen af FLEGT-licensordningen vil det uafhængige revisionsorgan foretage en trinvis interaktiv revision.
- b) I de næste to år vil revisionsorganet foretage mindst én årlig revision af SVL. Derefter skal parterne vurdere, om den årlige hyppighed bør bibeholdes.

- c) Revisionsorganet kan også udføre uanmeldte revisioner og stikprøvekontroller eller gennemføre dem på anmodning fra en af parterne.

4.2 Arbejdsomfang

- a) Det uafhængige revisionsorgan vil dække alle aspekter af SVL, herunder overholdelse af definitionen af lovlighed, sporbarhedssystemet, verifikation og licensudstedelse samt enhver certificeringsordning, som regeringen har godkendt som værende dokumentation for overholdelse af SVL.
- b) Revisionsorganet vil gennemgå overholdelsen af indikatorerne i offentlige institutioner og private virksomheder, der er ansvarlige for forskellige aspekter af SVL.
- c) Det uafhængige revisionsorgan skal kontrollere de systemer, som de kompetente EU-myndigheder har gennemført for at verificere FLEGT-licenser udstedt af Honduras.

4.3 Indsamling af beviser

Den uafhængige revisionsprocedurehåndbog fastlægger procedurer og praksis for indsamling af beviser, som omfatter kontroller på stedet, undersøgelser, interview, dokumentation, og hvordan den uafhængige inspektør behandler klager.

4.4 Evaluering

I forbindelse med undersøgelser skal det uafhængige revisionsorgan sikre, at beviserne vurderes i overensstemmelse med ISO 19011 eller en tilsvarende standard, som er godkendt af det fælles udvalg.

4.5 Revisionssystemer

I forbindelse med dokumentation af revisionsbeviser for at diagnosticere fejl og overtrædelser i en hvilken som helst del af SVL og opfølgning på korrigerende foranstaltninger, der er truffet, skal den uafhængige inspektør:

- a) føre passende fortegnelser over revisionsbeviser, som beskriver opfyldelse, overholdelse, manglende overholdelse og manglende opfyldelse, for så vidt angår SVL
- b) registrere og evaluere en stikprøve, som udvælges på baggrund af en risikovurdering, fra et sted, hvor der er konstateret manglende opfyldelse eller manglende overholdelse af et eller flere aspekter af SVL, herunder krav til udstedelse af FLEGT-licenser og de foranstaltninger, der træffes for at afhjælpe den manglende opfyldelse eller manglende overensstemmelse
- c) registrere svagheder og mangler i SVL ved at identificere områder, der skal korrigeres og forbedres

- d) registrere og vurdere effektiviteten af alle korrigerende foranstaltninger, som de relevante parter gennemfører, herunder ICF, og andre offentlige myndigheder og private organer med ansvar for andre aspekter af SVL
- e) evaluere gennemførelsen og overholdelsen af beskyttelsesforanstaltninger.

5. RAPPORTER OG FORMIDLING

5.1 Det uafhængige revisionsorgan udarbejder sine rapporter i overensstemmelse med formatet og protokollen, der er aftalt med det fælles udvalg. Det skal:

- a) rapportere om dets aktiviteter i overensstemmelse med den tidsplan for arbejdet, der er aftalt med udvalget
- b) udarbejde sin rapport i overensstemmelse med de internationalt anerkendte revisionsprincipper som fastlagt i aftalen med det fælles udvalg
- c) fremlægge alle rapporter for det fælles udvalg, som skal afgive udtalelse derom
- d) udarbejde endelige rapporter, som afspejler det fælles udvalgs udtalelse.

5.2 Rapporter godkendt af det fælles udvalg vil blive betragtet som offentlige dokumenter og skal offentliggøres på parternes websteder.

6. INFORMATIONSKILDER

Primære informationskilder vil omfatte dokumentgennemgang, besøg på stedet og høringer af/møder med de relevante berørte parter angivet i lovlighedsoversigterne (bilag II).

Honduras' regering og EU sikrer, at revisionsorganet har adgang til alle nødvendige oplysninger, herunder dokumenter og databaser, som organet finder relevante, herunder især dem, der er nødvendige for at vurdere effektiviteten af systemerne, der er udviklet til verifikation af overholdelsen af SVL. Dette omfatter adgang til oplysninger, som er udarbejdet og/eller indehaves af filialer og agenturer ved offentlige myndigheder og private organer, som er ansat af de pågældende offentlige myndigheder.

Revisionsorganet skal også have fuld adgang til alle skovforvaltningsområder før, under og efter skovbrugsaktiviteterne. Dette omfatter adgang til skove med skovningstilladelser, primær skovbrugsindustri, forarbejdningsindustrien, tømmerhandler og eksportsteder. Denne brede adgang har til formål at gøre den uafhængige inspektør i stand til at afdække eventuelle svagheder i SVL.

Revisionsorganet skal især have adgang til offentlige myndigheder og andre organer, som er udpeget eller ansat af regeringen til at udføre funktioner relateret til en del af SVL, samt andre parter, som kan levere relevante oplysninger. Disse omfatter:

6.1 Honduras' regering og organer udpeget af regeringen

- a) ICF gennem de regulerende myndigheder, der er nævnt i bilag V; generalsekretariatet og de regionale og lokale skovbrugskontorer under ICF, som beskæftiger sig med forskellige aspekter af skovbrugsaktivitet, der er omfattet af denne aftale
- b) det specialiserede organ for uafhængig skovovervågning, der udsteder rapporter om overvågningsaktiviteter for forskellige dele af produktionskæden, som det udfører på nationalt plan
- c) offentlige institutioner og deres underordnede organer, der er involveret i gennemførelsen af SVL og retshåndhævelse, der er omhandlet i bilag V, såsom: MiAmbiente, SAG, statsadvokaten og statsrevisionen, herunder ICF's interne revisionsafdeling, SEFIN, INA, IP, SAR, IHSS og STSS m.fl.

6.2 Civilsamfund, lokalsamfund og oprindelige folk og afroamerikanere i Honduras

- a) lokale, nationale, regionale og internationale civilsamfundsorganisationer, som er involveret i overvågning af skovbrugsaktiviteter i Honduras
- b) samfund og enkeltpersoner, som er involveret i forvaltningen af skovbrugsaktiviteter

- c) skovforvaltningsorganer, såsom de relevante rådgivende råd på nationalt, regionalt, kommunalt og lokalt plan, og andre organer, der er involveret i forskellige aspekter af skovbrugssektoren
- d) organisationer af oprindelige folk og afroamerikanere i Honduras.

6.3 Andre kilder

- Skovbrugsvirksomheder
- Sammenslutninger af skovlandbrug
- Skovejere
- Akademiske institutioner
- Lokale myndigheder (kommuner, vandmyndigheder, fonde osv.)
- Private organisationer for skovcertificering og resultaterne af rapporter om private certificeringsprocesser

- National skovbrugssammenslutning
- Importører og eksportører af skovprodukter
- Berørte parter som indgiver en klage eller anmoder om en uanmeldt revision af visse aspekter af SVL
- Andre kilder, som den uafhængige inspektør finder relevante

7. KRÆVEDE KVALIFIKATIONER

Det ansøgende uafhængige revisionsorgan skal udvise integritet og have dokumenteret erfaring med udførelse af lignende revisioner samt have kapacitet til at udføre systematiske analyser. Revisionsorganet skal være troværdigt og være uafhængigt af honduranske aktører og honduranske institutioner, som har en kommerciel eller regulerende rolle i skovbrugssektoren.

Det påhviler det ansøgende revisionsorgan at sikre, at dets personale oplyser om eventuelle interessekonflikter og, hvis sådanne konflikter forekommer, at forklare, hvilke foranstaltninger det agter at træffe for at afhjælpe dem. Det ansøgende revisionsorgan skal desuden også opfylde følgende krav:

- a) have et dokumenteret internt kvalitetsstyringssystem, som opfylder kravene i ISO 17021¹ eller tilsvarende standarder, og udføre kontroller i overensstemmelse med procedurer, som opfylder ISO 19011² eller tilsvarende standarder
- b) have erfaring med revision af forvaltningssystemer
- c) have en metode og en mekanisme for gennemsigtig behandling af klager
- d) have en række kompetencer ud over revision, gerne inden for skovforvaltning, og tilstrækkelig ekspertise i og erfaring med udførelse af lignende funktioner andre steder i verden, gerne i Latinamerika

¹ ISO/CEI 17021:2006. Overensstemmelsesvurdering — Krav til organer, der foretager audit og certificering af ledelsessystemer.

² ISO 19011:2002. Retningslinjer for audit af kvalitetsstyringssystemer og af miljøledelsessystemer.

- e) påvise, at det har et hold af eksperter med kendskab til Honduras eller andre dele af Latinamerika. Inddragelsen af eksperter fra regionen sammen med internationale eksperter bør fremmes
- f) have et indgående kendskab til den kommercielle skovbrugssektor, gerne i Mellemamerika
- g) have personale med ekspertise inden for forskellige skovbrugsområder, herunder skovforvaltning, forarbejdning, sporbarhed samt international handel med træ og træprodukter.

Den uafhængige inspektør kan overveje et partnerskab eller joint venture med en honduransk organisation.

8. UDVÆLGELSESPROCES OG INSTITUTIONELLE FORHOLD

Det ansøgende revisionsorgan udvælges gennem en udbudsprocedure, der er åben for nationale og internationale enheder i overensstemmelse med den honduranske lovgivning. På baggrund af ovenstående kommissorium, der er underlagt behovene i udbudsproceduren, kan det fælles udvalg udarbejde et mere specifikt kommissorium. Det påhviler Honduras' regering at indlede rekrutteringen og udvælgelsen af det organ, der skal udføre den uafhængige revision, på baggrund af anbefalingerne fra det fælles udvalg.

Udbudsevalueringen skal være gennemsigtig, og alle berørte parter skal informeres om de kriterier, der vil blive anvendt. En enhed udpeget af Honduras, som er medlem af det fælles udvalg, underskriver kontrakten med organet, der er valgt til at udføre den uafhængige revision af SVL, efter samråd med EU. Rettidig omhu, der er udvist i forbindelse med de konkurrerende enheder, og udbudsevalueringsrapporten vil blive offentliggjort.

9. ANDRE ANSVARSOMRÅDER

Dette afsnit indeholder de andre ansvarsområder for organet, der udvælges til at udføre den uafhængige revision, hvilket omfatter følgende:

9.1 Adgang

Organet, der har indgået kontrakten om at udføre den uafhængige revision forventes at have et kontaktpunkt eller en repræsentant i Honduras, så det er tilgængeligt for regeringen, den private sektor, civilsamfundsorganisationer, oprindelige folk og afroamerikanere i Honduras og andre berørte parter.

9.2 Kapacitetsopbygning og bæredygtighed

Organet, der har indgået kontrakten om at udføre den uafhængige revision, skal også:

- a) samarbejde med offentlige myndigheder, den private sektor, civilsamfundet og de oprindelige folk og afroamerikanere i Honduras på måder, der gør det muligt at opnå en klar forståelse for den uafhængige inspektørs arbejde, f.eks. ved hjælp af workshopper eller informationsmøder
- b) ansætte kvalificeret honduransk personale og opbygge deres egen kapacitet til at udføre uafhængige revisioner af SVL.

—

Kriterier for evaluering
af Honduras' system til verifikation af lovlighed
for træprodukter (SVL)

Denne aftale indeholder bestemmelser om udvikling og gennemførelse af Honduras' system til verifikation af lovlighed for træprodukter (SVL) for at sikre, at alle træprodukter, der er anført i bilag I, og som eksporteres fra Honduras til Den Europæiske Union, eller sælges på andre eksportmarkeder eller nationale markeder, er lovligt fremstillet. SVL skal omfatte følgende:

- 1) definitionen af lovligt træ og lovlige træprodukter anført i lovlighedsoversigterne i bilag II for at angive de love og bestemmelser, der skal overholdes ved udstedelse af et certifikat for overholdelse af lovgivningen, en FLEGT-licens eller en H-legal-licens
- 2) forsyningskædekontroller til at spore træ fra skovbruget eller importstedet til det endelige hjemmemarked eller eksportstedet
- 3) verifikationsprocedurer for at sikre og dokumentere overholdelse af alle aspekter af lovlighedsoversigterne og forsyningskædekontrollerne

- 4) lovlighedsverifikationsprocedurer ved udstedelse af certifikater for overholdelse af lovgivningen til det nationale marked, FLEGT- eller H-legal-licenser til eksportmarkeder
- 5) uafhængige revisioner for at sikre, at systemet er så effektivt, som det burde være.

SVL skal være underlagt en uafhængig revision, før licensordningen bliver fuldt operationel. Dets kommissorium vil blive aftalt i fællesskab mellem parterne gennem det fælles udvalg for gennemførelse af aftalen. Disse vurderingskriterier fastsætter, hvad SVL-systemet forventes at opnå, og vil danne grundlag for kommissoriet for revisionen med henblik på at:

- i) gennemgå systembeskrivelsen med særlig fokus på eventuelle ændringer, der fremsættes ved undertegnelsen af denne aftale
- ii) undersøge, hvordan systemet virker i praksis
- iii) analysere aktørernes og offentlige organers evne til at gennemføre SVL.

AFSNIT 1

LOVLIGHEDSDEFINITION

I denne aftale forstås ved lovligt træ den definition, der er anført i bilag II.

Lovligt træ defineres på baggrund af lovgivningen og de juridiske instrumenter i Honduras, der gælder på tidspunktet for udstedelsen af FLEGT-licensen. Den anvendte definition skal være utvetydig, objektivt verificerbar og praktisk anvendelig, som minimum for de love, der regulerer følgende områder:

Fældning og fældningsrettigheder: tildeling af lovbestemte rettigheder til fældning og skovning/fjernelse af træ på et lovligt fastlagt område med en godkendelse fra ICF (instituttet for skovbevaring).

Skovdrift: overholdelse af lovkrav vedrørende skovforvaltning, navnlig overholdelse af den relevante miljø- og arbejdsmarkedslovgivning på alle stadier af skovproduktets forsyningskæde.

Skatter og afgifter: betaling af lovbestemte skatter og afgifter på import af træ på lokalt og nationalt plan er en forudsætning for at opnå tilladelse til fældning, skovning, transport af samt omfattende produktions-, forarbejdnings- og markedsføringsrettigheder for træ.

Andre brugere: respekt for andre parter besiddelses- eller brugsrettigheder til jord og andre naturressourcer, hvis sådanne rettigheder kan påberåbes af andre parter, som kan blive berørt af fældning og skovning af træ og andre naturressourcer.

Handel og told: overholdelse af lovkrav og handels- og toldprocedurer, herunder betaling af importtold på skovprodukter og eksportafgifter.

Revisionen af SVL skal omfatte følgende spørgsmål:

- 1.1 Er det tydeligt, hvilket juridisk instrument der understøtter de enkelte dele af lovlighedsoversigterne?
- 1.2 Er det tydeligt, hvilket juridisk instrument og hvilke specifikke regler der understøtter hvert princip, kriterium og hver indikator i lovlighedsoversigterne?
- 1.3 Er der anført kriterier og indikatorer, der kan bruges til at teste overholdelsen af hvert element i lovlighedsoversigterne?
- 1.4 Anvendes metoderne til at kontrollere, om det enkelte princip, kriterium og indikator i lovlighedsoversigterne er overholdt på grundlag af dokumenterede og gældende retlige instrumenter?
- 1.5 Er kriterierne og indikatorerne utvetydige, objektive og praktisk anvendelige?

- 1.6 Identificerer kriterierne og indikatorerne samt metodologien til fastsættelse af og kontrol med dem tydeligt de forskellige berørte parter roller og ansvarsområder? Kan kontrollerne benyttes til at vurdere resultaterne af alle de berørte parter?
- 1.7 Omfatter lovlighedsoversigterne de vigtigste områder af de eksisterende love (fældnings- og skovhugstrettigheder, skovdrift, gebyrer, skatter og afgifter, andre brugere, handel og told)? Hvis ikke, hvorfor er visse områder af lovgivningen udeladt fra lovlighedsoversigterne?
- 1.8 Omfatter lovlighedsoversigterne alle mulige trækilder, som indgår i forsyningskæden? Er der blevet udviklet passende indikatorer til forskellige allokeringemetoder til kilder eller rettigheder?
- 1.9 Tog parterne hensyn til alle de primære områder af den gældende lovgivning, da lovlighedsoversigterne blev udarbejdet?
- 1.10 Indeholder systemet til verifikation af lovlighed de vigtigste lovbestemmelser, der er blevet fastlagt gennem drøftelser blandt de berørte parter?

1.11 Er lovlighedsoversigterne og tabellen over håndhævelse blevet ændret siden ikrafttrædelsen af den frivillige partnerskabsaftale mellem Den Europæiske Union og Republikken Honduras om retshåndhævelse, god forvaltningspraksis og handel på skovbrugsområdet samt import af træprodukter til Den Europæiske Union? Er kriterierne og indikatorerne blevet udarbejdet med henblik på at sikre, at disse ændringer kontrolleres?

Hvis lovlighedsoversigterne er ændret efter ikrafttrædelsen af denne aftale, skal følgende vigtige spørgsmål desuden stilles:

1.12 Blev de relevante berørte parter hørt om ændringer af den frivillige FLEGT-partnerskabsaftale, og blev deres bemærkninger og henstillinger taget i betragtning?

1.13 Er det tydeligt, hvilken retsakt der underbygger hvert nyt element i lovlighedsoversigter? Er der anført kriterier og indikatorer, der kan bruges til at teste overholdelsen af hvert element i lovlighedsoversigterne?

1.14 Er kriterierne og indikatorerne utvetydige, objektive og praktisk anvendelige?

1.15 Er indikatorerne og kriterierne blevet udarbejdet med henblik på at sikre, at disse ændringer kontrolleres? Identificerer indikatorerne og kriterierne tydeligt de forskellige berørte parter roller og ansvarsområder?

AFSNIT 2

FORSYNINGSKÆDEKONTROLLER

Systemer til forsyningskædekontrol skal garantere en troværdig sporbarhed af træprodukterne i hele forsyningskæden fra fældningsstedet eller stedet for lovlig import til eksportstedet eller salg på det nationale marked. Det er ikke altid nødvendigt at opretholde den fysiske sporbarhed for heltømmer, en ladning heltømmer eller et træprodukt fra eksportstedet eller salgsstedet til oprindelsesskoven, men det er altid nødvendigt mellem skoven og det første sted, hvorfra træet blandes (f.eks. en samlecentral, primære og sekundære skovproduktvirksomheder og tømmerhandler).

2.1 Fældningsrettigheder

Der er en klar afgrænsning af områder eller ejendomme, hvor rettighederne til skovressourcerne er blevet tildelt, og indehaverne af disse rettigheder er klart identificeret.

2.1.1 Garanterer kontrolsystemet, at kun træ fra et skovområde eller en ejendom med gyldige og godkendte fældningsrettigheder indføres i forsyningskæden?

2.1.2 Garanterer kontrolsystemet, at de virksomheder, der foretager fældningen, har fået passende fældningsrettigheder til de pågældende skovområder eller ejendomme?

2.1.3 Er procedurer for udstedelse af fældningsrettigheder og oplysningerne om udstedte fældningsrettigheder og disses indehavere offentligt tilgængelige?

2.2 Systemer til forsyningskædekontrol

Der er indført effektive mekanismer til sporing af træ gennem hele forsyningskæden fra skovning- til salgssted på det nationale marked og eksportmarkederne.

Metoden til identificering af træ kan variere fra anvendelsen af etiketter på de enkelte varer til konsultation af den dokumentation, der ledsager en ladning eller et parti varer. Den valgte metode bør afspejle træets oprindelse, type og værdi og risikoen for sammenblanding med ulovligt eller uverificeret træ.

2.2.1 Er alle led og aktører i forsyningskæden identificeret og beskrevet i kontrolsystemet?

2.2.2 Er alle faser i forsyningskæden identificeret og beskrevet i kontrolsystemet?

2.2.3 Er der fastlagt og dokumenteret metoder til: a) at identificere produktets oprindelse og b) at undgå blanding med træ af ukendt oprindelse i følgende led i forsyningskæden:

- træ i skoven
- under transport mellem led i forsyningskæden
- på steder til midlertidig oplagring
- ved ankomst til primære forarbejdningsanlæg
- ved ankomst til sekundære forarbejdningsanlæg
- ved ankomst til tømmerhandler eller midlertidige oplagringssteder
- ved ankomst til eksportstedet?

2.2.4 Hvilke organisationer/organer er ansvarlige for kontrollen af træstrømme? Har de passende og tilstrækkelige menneskelige og andre ressourcer til at udføre kontrolaktiviteterne?

2.2.5 Findes der en protokol over verifikation af resultaterne af de kontrolprocedurer, der er udarbejdet og anvendt?

2.2.6 Er procedureerne for kontrollen af forsyningskæden tydeligt fastslået og meddelt alle berørte parter?

2.3 Mængder

Der findes solide og effektive mekanismer til at måle og registrere mængderne af træ eller træprodukter på hvert trin af forsyningskæden, herunder pålidelige skøn, der forud for skovningen foretages af mængden af stående træmasse på hvert skovningsområde, ejendom eller enhed.

2.3.1 Giver kontrolsystemet kvantitative data for indgående og udgående produkter på følgende trin i forsyningskæden:

- stående træmasse
- savtømmer i skoven
- transporteret og lagret træ

- træ, der ankommer til savværket/anlægget
- indførsel i produktionslinjerne/forarbejdningsanlæg
- udførsel fra produktionslinjerne/forarbejdningsanlæg
- udførsel fra savværket/anlægget
- ankomst til og afgang fra lokale tømmerhandler
- ankomst til eksportstedet?

2.3.2 Hvilke organisationer/organer er ansvarlige for at indlægge kvantitative data i kontrolsystemet? Hvordan er disse organisationer/organer forbundet? Hvis forskellige organisationer/organer er ansvarlige, hvad der er blevet gjort for at sikre, at kontrollen og dataforvaltningen udføres korrekt og i henhold til samme standard af hver organisation?

2.3.3 Er medarbejderne i disse organisationer/organer oplært til at forvalte dataene? Har organisationerne/organerne tilstrækkelige ressourcer med hensyn til personale og udstyr?

2.3.4 Hvordan kontrolleres dataenes kvalitet?

2.4 Afstemning

Alle data registreres på en sådan måde, at de i god tid kan afstemmes med de forudgående og efterfølgende faser af forsyningskæden.

2.4.1 Foretages der en pålidelig afstemning i hele forsyningskæden?

2.4.2 Er alle kvantitative data registreret på en sådan måde, at mængderne rettidigt kan afstemmes med de forudgående og efterfølgende led i kæden?

2.4.3 Er der blevet udviklet metoder til at vurdere overensstemmelse mellem indgående råmaterialer og udgående forarbejdede produkter på savværker og andre forarbejdningsanlæg?

2.4.4 Er det muligt at foretage en pålidelig afstemning af individuelle produkter eller partier af træprodukter i hele forsyningskæden?

2.4.5 Hvilke informationssystemer og teknologier anvendes til lagring og afstemning af data og til rapportering? Findes der effektive systemer til at sikre dataene?

2.4.6 Hvilken organisation/hvilket organ har ansvaret for afstemning af data? Råder den/det over de fornødne menneskelige ressourcer og andre ressourcer til at forvalte dataene?

2.4.7 Hvilke oplysninger om forsyningskædekontrol offentliggøres? Hvordan kan de berørte parter få adgang til disse oplysninger?

2.4.8 Udfører kontrolsystemet en afstemning af kvantitative data i overensstemmelse med nationale eller internationale standarder, hvis det er relevant?

2.5 Blanding af lovligt verificeret træ med andet godkendt træ:

Såfremt blanding af træ fra verificerede, lovlige kilder med træ fra andre kilder er tilladt,

2.5.1 Foretages der tilstrækkelige kontroller til at udelukke materiale fra ukendte kilder eller materiale, som er fældet uden lovpligtige fældningsrettigheder?

2.5.2 Tillader kontrolsystemet at blande verificeret træ med andet godkendt træ (f.eks. med importeret træ eller træ fra et skovområde eller en ejendom, hvor der er tildelt lovpligtige fældningsrettigheder, men som stadig ikke er omfattet af den fulde verifikationsproces)?

2.5.3 Hvilke kontrolforanstaltninger gælder i disse tilfælde? Sikrer kontrollerne for eksempel, at det udgående produkt der er angivet og verificeret, ikke overstiger det indgående produkt i hver fase?

2.6 Importerede træprodukter

Der er passende love, procedurer og kontrolforanstaltninger til at sikre, at importerede træprodukter er lovligt importeret.

2.6.1 Hvordan påvises lovligheden af importeret træ og importerede træprodukter?

2.6.2 Hvilke elementer er nødvendige for at påvise, at de importerede varer hidrører fra træer, der er fældet lovligt i et tredjeland?

2.6.3 Identificerer SVL træ og de træprodukter, der er importeret, i hele forsyningskæden?

2.6.4 Er det muligt, når man anvender importeret træ, at identificere træets oprindelsesland på FLEGT-licensen, herunder oprindelseslandet for de bestanddele, der er i blandingsprodukterne?

2.6.5 Findes der en mekanisme til at verificere, at importørerne har foretaget den nødvendige rettidige omhu, herunder dokumentation for lovlig oprindelse i skovningslandet, en analyse af risikoen for ulovlige aktiviteter og om nødvendigt de tilsvarende afbødende foranstaltninger?

2.6.6 Fungerer SVL's tilgang til analysen af rettidige omhu og risikoanalysen til vurdering af lovligheden af importeret træ effektivt?

2.6.7 Hvordan er organisationerne, som er ansvarlige for, at der kun indføres lovligt fældet tømmer i Honduras, koordineret? Har de tilstrækkelige ressourcer?

AFSNIT 3

VERIFIKATION

Gennem verifikationen sikres træets lovlighed. Den skal være tilstrækkelig solid og effektiv til at sikre, at enhver form for tilsidesættelse af krav, enten i skoven eller i forsyningskæden bliver afsløret, og at der træffes afbødende foranstaltninger i tide.

3.1 Organisering

Verifikationen udføres af en regering, en tredjemandorganisation eller en kombination af de to, der råder over tilstrækkelige ressourcer, forvaltningssystemer og kvalificeret og uddannet personale samt solide og effektive mekanismer til at kontrollere interessekonflikter med.

3.1.1 Har regeringen udpeget en eller flere organisationer til at påtage sig verifikationsopgaverne? Er kommissoriet (og tilknyttede ansvarsopgaver) tydeligt og offentligt tilgængeligt?

- 3.1.2 Har organisationen, der er ansvarlig for verifikationen, tilstrækkelige ressourcer til at gennemføre verifikation af lovligheden af træet og systemerne til kontrol med forsyningskæden for træ?
- 3.1.3 Har ICF de tilstrækkelige ressourcer på alle niveauer til at foretage verifikationen af lovligheden af træ?
- 3.1.4 Har andre statslige institutioner, der er involveret i SVL, tilstrækkelige ressourcer på alle niveauer til at foretage specifikke aspekter af verifikationen af lovligheden af træ?
- 3.1.5 Har organisationen, der er ansvarlig for verifikationen, et forvaltningssystem, der opfylder følgende krav:
- der er blevet indhentet tilladelser til at udføre de nødvendige inspektioner på stedet for at sikre et meget effektivt og pålideligt system
 - der er tilstrækkelige ressourcer til at udføre de nødvendige inspektioner på stedet for at sikre et meget effektivt og pålideligt system
 - alt personale, der har den nødvendige uddannelse og de nødvendige færdigheder til at sikre en effektiv verifikation
 - der findes mekanismer til at kontrollere interessekonflikter

- et gennemsigtigt system er garanteret i overensstemmelse med FLEGT-partnerskabsaftalen
- systemet til forvaltning af klagerne er tilgængeligt for offentligheden
- der er blevet udviklet og anvendt en verifikationsmetodologi
- kommissoriet for de organisationer, der er ansvarlige for verifikationen er tydeligt og offentligt tilgængeligt?

3.2 Verifikation af lovlighed

Verifikationsmetoden er dokumentet, hvilket sikrer, at processen er systematisk, gennemsigtig og evidensbaseret og foretages med regelmæssige mellemrum, og at den dækker alt, hvad der indgår i lovlighedsoversigterne.

3.2.1 Er der en tydelig definition af, hvad der skal verificeres?

3.2.2 Dækker verifikationsmetodologien alle elementer af lovlighedsoversigterne og omfatter den kontroller af overensstemmelsen med alle de specificerede indikatorer?

Kræver verifikationen:

- kontrol af dokumenter, driftsregistre og registre over aktiviteter (også uanmeldt)
- indhentning af oplysninger fra eksterne berørte parter
- registrering af verifikationsaktiviteter, så det er muligt for interne inspektører og den uafhængige inspektør at foretage kontroller?

3.2.3 Er de institutionelle roller og ansvarsområder tydeligt defineret og anvendt?

3.2.4 Er resultaterne af verifikationen vedrørende lovlighedsoversigterne gjort offentligt tilgængelige? Hvordan kan de berørte parter få adgang til disse oplysninger?

3.3 Certifikat for overholdelse af lovgivningen

På hjemmemarkedet udstedes der et certifikat for overholdelse af lovgivningen til aktører, som opfylder alle kravene i SVL.

3.3.1 Organisering

3.3.1.1 Hvilket organ er ansvarligt for at udstede certifikater for overholdelse af lovgivningen?

3.3.1.2 Er dette organs og dets personales roller i forbindelse med varetagelsen af udstedelsen af certifikater for overholdelse af lovgivningen klart defineret og offentliggjort?

3.3.1.3 Er der fastlagt krav til kompetencer og etableret interne kontroller for personalet i dette organ?

3.3.1.4 Har dette organ de tilstrækkelige ressourcer til at udføre sin opgave med at udstede certifikater for overholdelse af lovgivningen?

3.3.2 Udstedelse af certifikater for overholdelse af lovgivningen

3.3.2.1 Har dette organ dokumenterede procedurer for udstedelse af certifikater for overholdelse af lovgivningen? Er disse procedurer gjort offentligt tilgængelige, herunder oplysninger om eventuelle gebyrer, der skal betales?

3.3.2.2 Hvordan dokumenteres det, at disse procedurer anvendes korrekt i praksis?

- 3.3.2.3 Findes der tilstrækkelige opgørelser over udstedte og afviste certifikater for overholdelse af lovgivningen? Fremgår det tydeligt af opgørelserne, på hvilken baggrund certifikater for overholdelse af lovgivningen er blevet udstedt?
- 3.3.2.4 Er kravene til udstedelse af certifikater for overholdelse af lovgivningen tydeligt angivet og tilgængelige for aktører?
- 3.3.2.5 Hvilke oplysninger om udstedte certifikater for overholdelse af lovgivningen offentliggøres og hvor ofte?
- 3.4 Verifikation af systemer til kontrol af forsyningskæden

Der findes et klart defineret anvendelsesområde med præcis angivelse af, hvad der skal verificeres, og som gælder hele forsyningskæden fra skovhugst til det nationale marked og eksportmarkeder. Verifikationsmetoden er dokumenteret og har til formål at sikre, at processen er systematisk og åben; den er evidensbaseret og foretages med regelmæssige mellemrum, og den dækker alt inden for anvendelsesområdet, herunder regelmæssig og umiddelbar sammenligning og afstemning af data ved hvert trin i kæden.

- 3.4.1 Dækker verifikationsmetodologien fuldt ud forsyningskædekontrollerne?

- 3.4.2 Er forsyningskæden tydeligt angivet i verifikationsmetodologien?
- 3.4.3 Hvilken dokumentation kan benyttes til at påvise, at forsyningskædekontrollerne faktisk er blevet verificeret?
- 3.4.4 Er de institutionelle roller og ansvarsområder tydeligt defineret og anvendt? Råder den ansvarlige organisation over tilstrækkeligt personale og tilstrækkelige ressourcer til at varetage forsyningskædekontroller?
- 3.4.5 Gøres resultaterne af verifikationen af forsyningskædekontroller offentligt tilgængelige? Hvordan kan de berørte parter få adgang til disse oplysninger?
- 3.4.6 Hjælper SVL's risikobaserede tilgang til effektivt at kontrollere træ gennem hele forsyningskæden?
- 3.4.7 Hvilket IT-system anvendes der til at arkivere, verificere og registrere data? Findes der et system til sikring af og adgang til data?

3.5 Anerkendelse af frivillige certificeringssystemer

Der er procedurer, som godkendes af det fælles udvalg, til anerkendelse af frivillige certificeringssystemer. Disse anerkendelsesprocedurer omfatter SVL's verifikation baseret på risikoanalyser.

3.5.1 Er procedurene til anerkendelse af frivillige certificeringssystemer tidssvarende? Er de offentligt tilgængelige?

3.5.2 Er nogen frivillige certificeringssystemer allerede anerkendt? Hjælper den måde, hvorpå verifikationssystemer for import anerkendes, med at sikre lovligheden heraf?

3.6 Tilfælde af manglende overholdelse

Der findes en effektiv og velfungerende mekanisme til iværksættelse af egnede korrigerende foranstaltninger, når manglende overtrædelse konstateres.

3.6.1 Definerer verifikationssystemet ovenstående krav?

3.6.2 Er der udviklet en mekanisme til håndtering af tilfælde af manglende overholdelse med indvirkning på FLEGT-licensudstedelse og certifikater for overholdelse af lovgivningen, og anvendes den i praksis?

3.6.3 Kan tilfælde af manglende overholdelse identificeres af verifikationssystemet?

3.6.4 Findes der tilstrækkelige opgørelser over tilfælde af manglende overholdelse og de korrigerende foranstaltninger, der er truffet? Er effektiviteten af disse korrigerende foranstaltninger blevet evalueret?

3.6.5 Er der taget hensyn til information, som er indsamlet af andre berørte parter, med henblik på at identificere og evaluere tilfælde af manglende overholdelse?

3.6.6 Hvilke oplysninger vedrørende manglende overholdelse offentliggøres?

3.7 Mekanismer for behandling af klager

3.7.1 Er der et system til behandling af klager, og er det til rådighed for alle berørte parter?

3.7.2 Har verifikationsorganerne fastlagt mekanismer til at modtage og følge op på klager fra berørte parter eller den uafhængige inspektør?

3.7.3 Har verifikationsorganerne fastlagt mekanismer til at modtage og følge op på overtrædelser, der påpeges af embedsmænd?

3.7.4 Er det tydeligt, hvordan klager modtages, registreres, videregives til næste niveau (om nødvendigt) og besvares?

AFSNIT 4

FLEGT-LICENSER

Honduras har overdraget en licensudstedende myndighed det overordnede ansvar for at udstede FLEGT-licenser. FLEGT-licenserne udstedes på baggrund af enten individuelle forsendelser eller godkendte aktører.

4.1 Organisering

4.1.1 Hvilket organ er ansvarligt for at udstede FLEGT-licenser?

4.1.2 Er de roller, som den FLEGT-licensudstedende myndighed og dens personale skal varetage med hensyn til tildelingen af FLEGT-licenser, tydeligt defineret og offentliggjort?

4.1.3 Er kompetencekravene til personalet ved den FLEGT-licensudstedende myndighed blevet fastsat, og er der blevet etableret interne kontroller?

4.1.4 Har den FLEGT-licensudstedende myndighed tilstrækkelige ressourcer til at udføre sine opgaver?

4.2 Udstedelse af FLEGT-licenser

4.2.1 Har den licensudstedende myndighed dokumenterede procedurer for udstedelse af licenser?

Er disse procedurer gjort offentligt tilgængelige, herunder oplysninger om eventuelle gebyrer, der skal betales?

4.2.2 Hvordan dokumenteres det, at disse procedurer anvendes korrekt i praksis?

4.2.3 Findes der dækkende opgørelser over udstedte og afviste FLEGT-licenser? Fremgår det tydeligt af opgørelserne, på baggrund af hvilke der udstedes FLEGT-licenser?

4.2.4 Er kravene til udstedelse af FLEGT-licenser tydeligt angivet og tilgængelige for eksportører?

4.2.5 Hvilke oplysninger om udstedte FLEGT-licenser offentliggøres og hvor ofte?

4.3 FLEGT-licenser baseret på forsendelser

4.3.1 Er FLEGT-licenseringen baseret på en enkelt forsendelse?

4.3.2 Kan lovligheden af en eksportforsendelse påvises ved hjælp af regeringens verifikations- og sporbarhedssystemer?

4.4 Forespørgsler om udstedte FLEGT-licenser

Findes der en hensigtsmæssig mekanisme til behandling af forespørgsler om FLEGT-licenser fra kompetente myndigheder i EU's medlemsstater som anført i bilag III til denne aftale? De vigtigste spørgsmål omfatter:

- 4.4.1 Kan de kompetente myndigheder i EU's medlemsstater få yderligere oplysninger om FLEGT-licenser udstedt i Honduras?
- 4.4.2 Er der etableret klare procedurer for kommunikationen mellem de kompetente myndigheder i Unionens medlemsstater og den honduranske FLEGT-licensudstedende myndighed?
- 4.4.3 Findes der muligheder for, at andre nationale eller internationale berørte parter kan forespørge om udstedte FLEGT-licenser?

AFSNIT 5

RETNINGSLINJER FOR DEN UAFHÆNGIGE REVISION AF SVL

Den uafhængige revision af SVL er en funktion, som er uafhængig af de regulerende myndigheder i Honduras' skovbrugssektor. Den har til formål at opretholde FLEGT-licensordningens troværdighed ved at kontrollere, at alle aspekter af SVL fungerer efter hensigten.

5.1 Institutionelle ordninger

Udpegning af en myndighed: Honduras har formelt udpeget en myndighed til at udføre den uafhængige revision af SVL, som fungerer effektivt og gennemsigtigt.

Uafhængighed af andre SVL-funktioner: Der er en klar adskillelse mellem organisationer og personer, der er involveret i forvaltningen eller reguleringen af skovressourcerne, og dem, der er involveret i den uafhængige revision.

5.1.1 Har regeringen dokumenterede krav til den uafhængige inspektørs uafhængighed?

5.1.2 Er det fastsat, at organisationer eller personer, der har en kommerciel interesse eller en institutionel rolle i den honduranske skovbrugssektor, ikke kan handle som den uafhængige inspektør?

Udpegning af den uafhængige inspektør: Den organisation, der fungerer som den uafhængige inspektør, er udpeget ved en gennemsigtig procedure, og der er klare og offentligt tilgængelige regler vedrørende dens aktiviteter.

5.1.3 Har regeringen offentliggjort kommissoriet for den organisation, der fungerer som den uafhængige inspektør af SVL?

5.1.4 Har regeringen dokumenteret procedurerne for udpegningen af den organisation, der fungerer som den uafhængige inspektør af SVL, og offentliggjort dem?

Etablering af en klagemekanisme: Der er en mekanisme for behandling af klager og tvister, der kan udspringe fra resultaterne af den uafhængige revision. Denne mekanisme gør det muligt at behandle enhver klage over gennemførelsen af FLEGT-licensordningen.

5.1.5 Er der en dokumenteret mekanisme for behandling af klager, der er til rådighed for alle berørte parter?

5.1.6 Er det klart, hvordan klager modtages, dokumenteres, videregives til det næste niveau (om nødvendigt) og besvares?

5.2 Organisation, der fungerer som den uafhængige inspektør af SVL

Organisatoriske og tekniske krav: Den organisation, der fungerer som den uafhængige inspektør af SVL, er uafhængig af andre dele af SVL og arbejder i overensstemmelse med en dokumenteret ledelsesstruktur og med politikker og procedurer, der er i overensstemmelse med internationalt anerkendt bedste praksis.

5.2.1 Gør den organisation, der fungerer som den uafhængige inspektør af SVL, brug af et dokumenteret forvaltningssystem, som opfylder kravene i ISO 17021 og 17065 eller tilsvarende standarder?

Overvågningsmetodologi: Metodologien for den uafhængige inspektør af SVL er evidensbaseret og overvågningen foretages med nærmere angivne intervaller.

5.2.2 Angiver metodologien for den uafhængige inspektør af SVL, hvorvidt alle resultater bygger på objektive beviser for, hvordan SVL fungerer?

5.2.3 Angiver metodologien for den uafhængige inspektør af SVL, med hvilke minimumsintervaller hver del af SVL vil blive kontrolleret?

Omfanget af den uafhængige revision: Den organisation, der fungerer som uafhængig inspektør, har et kommissorie, der klart specificerer, hvad der skal kontrolleres, og som omfatter alle aftalte krav for udstedelsen af FLEGT-licenser.

5.2.4 Omfatter metodologien for den uafhængige inspektør af SVL alle elementer i SVL, og angiver den de vigtigste prøvninger af dets effektivitet?

Rapporteringskrav: Rapporterer den organisation, der fungerer som den uafhængige inspektør, regelmæssigt til det fælles udvalg for gennemførelse af aftalen om integriteten i SVL, herunder eventuelle tilfælde af manglende overholdelse, og om hvilke korrigerende foranstaltninger, der bør træffes for at afhjælpe dem?

5.2.5 Angiver kommissoriet for den organisation, der fungerer som den uafhængige inspektør i SVL, hvilke krav der stilles til rapporter og disses hyppighed?

—

Supplerende foranstaltninger og støtteforanstaltninger

INDLEDNING

En effektiv gennemførelse af denne aftale i Honduras kræver supplerende foranstaltninger og støtteforanstaltninger for institutioner og aktører, der er ansvarlige for overholdelsen af denne aftale.

De supplerende foranstaltninger og støtteforanstaltningerne er resultatet af høringer af de institutioner, der er involveret i processen, konklusionerne og anbefalingerne i feltforsøg udført i forbindelse med forhandlingen af denne aftale, og anbefalingerne fra forskellige undersøgelser vedrørende skovbrugssektoren i Honduras. Foranstaltninger, der ikke er blevet identificeret under forhandlingerne, vil blive medtaget i arbejdsplanerne for det tekniske sekretariat og det interinstitutionelle sekretariat for den frivillige partnerskabsaftale gennemførelse (SIIAVA) som supplerende foranstaltninger eller yderligere støtteforanstaltninger.

Efter denne aftales ikrafttræden, vil Honduras indlede arbejdsplanen til gennemførelse af disse foranstaltninger, herunder et introduktionsforløb for nuværende og nye myndigheder i de involverede institutioner. Denne proces vil medvirke til at sikre en hurtig og effektiv overgang ved at overføre den viden og de erfaringer, der er opnået i forbindelse med forhandlingerne om denne aftale.

Til planlægningsformål er de supplerende foranstaltninger og støtteforanstaltningerne inddelt i fem kategorier:

- Optrapning af koordineringen mellem offentlige institutioner og andre aktører med tilknytning til denne aftale
- Kapacitetsopbygning
- Strategiske foranstaltninger
- Undersøgelser
- Retlige instrumenter

Der er tre prioriteringsniveauer for gennemførelsen af supplerende foranstaltninger og støtteforanstaltninger:

- Høj = foranstaltninger, der er uundværlige for opstarten af det honduranske SVL.
- Mellem = nyttige foranstaltninger til optimering af SVL's funktion eller foranstaltninger, som sikrer, at en god del af aktørerne er i stand til at overholde lovkravene og SVL.
- Lav = mere generelle sektorunderstøttende foranstaltninger (institutioner, den private sektor, civilsamfundet osv.).

En håndbog om supplerende foranstaltninger og støtteforanstaltninger vil beskrive fokus og anvendelsesområde af de foranstaltninger, der er nævnt i dette bilag, under ansvar af det fælles udvalg, som gennemgår og ajourfører håndbogen om nødvendigt.

1. OPTRAPNING AF KOORDINERINGEN MELLEM OFFENTLIGE INSTITUTIONER OG ANDRE AKTØRER MED TILKNYTNING TIL DENNE AFTALE

1.1 Indgå og gennemføre interinstitutionelle samarbejdsaftaler for denne aftale

For at etablere institutionelle aftaler om sammensætningen af SIIAVA og det fælles udvalg og om gennemførelse af denne aftale, vil der blive indgået et aftalememorandum mellem offentlige institutioner, herunder: ministeriet for energi, naturressourcer, miljø og minedrift (MiAmbiente), instituttet for skovbevaring (ICF), instituttet for ejendomme (IP), det nationale landbrugsinstitut (INA), indtægtsforvaltningen (SAR), afdelingen for toldindtægter (DARA), sammenslutningen af honduranske kommuner (AMHON), det honduranske institut for social sikring (IHSS), ministeriet for arbejde og social sikring (STSS), ministeriet for landbrug og husdyravl (SAG), det nationale direktorat for oprindelige folk og afroamerikanere i Honduras (DINAFROH), instituttet for adgang til offentlige oplysninger (IAIP), statsadvokaten (MP), sikkerhedsministeriet (SSN, der repræsenterer det nationale forebyggende politi (PNP)), det nationale forsvarsministerium (SEDENA, der repræsenterer de væbnede styrker i Honduras (FFAA)), anklagemyndigheden (PGR), Honduras' centralbank (BCH), den nationale skole for skovbrugsvidenskab (ESNACIFOR) og andre akademiske institutioner, der behandler miljømæssige og skovbrugsrelaterede emner. Desuden vil der blive udarbejdet samarbejdsaftaler, når det skønnes hensigtsmæssigt for koordineringen mellem de forskellige institutioner, der er involveret i denne aftale.

- 1.2 Gennemførelse af de relevante organisatoriske tilpasninger i offentlige institutioner med tilknytning til denne aftale og i deres budgetter for den nødvendige finansiering til gennemførelsen af denne aftale

Hver institution vil henvise til teksten og bilagene i denne aftale, navnlig i dette bilag, som rettesnor for påkrævede budgetjusteringer. Finansministeriet (SEFIN) vil træffe de nødvendige foranstaltninger til at sikre dækning af de tilhørende budgetmæssige krav i forbindelse med denne aftale, som MiAmbiente, ICF, IP, INA, SAR, DARA, AMHON, IHSS, STSS, SAG, DINAFROH, IAIP, MP, SSN, SEDENA, PGR, BCH, ESNACIFOR og andre akademiske institutioner berørt af miljømæssige og skovbrugsrelaterede emner, har anmodet om. Disse ressourcer vil blive anvendt til at gennemføre de dermed forbundne aktiviteter i denne aftale og vil indgå i de opdaterede institutionelle strategiske planer og årlige driftsplaner med start fra den seks måneders periode efter datoen for ikrafttrædelsen af denne aftale.

- 1.3 Udarbejdelse og gennemførelse af strategier til interinstitutionel koordinering for at sikre opfyldelsen af indikatorerne, der er angivet i lovlighedsoversigterne og kravene i SVL, der henhører under den enkelte institutions ansvar.

Gennemførelsen af SVL i almindelighed og driften af ICF's organ til verifikation af lovlighed kræver især en tæt koordinering mellem ICF og institutioner forbundet med denne aftale for at standardisere informationsstrømmen til denne enhed. Strategiske foranstaltninger vil blive koordineret gennem det interinstitutionelle sekretariat for gennemførelse af den frivillige FLEGT-partnerskabsaftale (SIIAVA).

1.4 Etablering af mekanismer til informationsudveksling mellem institutioner, der er involveret i SVL, prioritering af indbyrdes kommunikation mellem it-systemer

Informationsudvekslingen vil øge strømmen af oplysninger mellem systemerne i de institutioner, der er ansvarlige for gennemførelsen af SVL og overvågning af lovlighedsindikatorerne. En database vil blive oprettet for at stille data til rådighed for organet til verifikation af lovlighed, som skal etableres i ICF. Foranstaltningen vil muliggøre datainteraktion mellem SIRMA, SNIF, geoportal (ved ICF) og de andre institutioner og med eksisterende systemer vedrørende faglige sammenslutninger.

Der vil blive udviklet et computersystem med funktioner, der er skræddersyet til de enkelte institutioners gennemførelseskapacitet. Afhængigt af resultaterne af diagnostikken og gennemførlighedsanalysen af udvekslingssystemet, kan det være muligt at overveje ikke-datamatiserede løsninger for visse komponenter i systemet.

1.5 Gennemførelse af handlingsplanen for den nationale strategi mod ulovlig skovhugst (ENCTI)

Dette er en tværgående strategi for gennemførelsen af denne aftale, fordi den omfatter aktiviteter relateret til forskellige principper i lovlighedsoversigterne som beskrevet i afsnit 11 i bilag V. ICF har gjort en række forsøg på at gennemføre ENCTI, men uden held, primært på grund af manglende økonomiske ressourcer. I 2017 var gennemførelsen af nogle få forebyggende foranstaltninger og overvågningsforanstaltninger planlagt og budgetteret som et første skridt hen imod en støt opbygning af foranstaltninger og ressourcer, som de relevante institutioner kan anvende til at gennemføre ENCTI.

1.6 Udarbejdelse og gennemførelse af en metodologi for overvågning og evaluering af fremskridt i forbindelse med gennemførelsen af denne aftale

For at overvåge og evaluere fremskridtene i gennemførelsen af denne aftale har hver institution brug for et referencescenarie og en etableret metodologi for at gøre det muligt systematisk at overvåge fremskridt i gennemførelsen af denne aftale, hvilket ligeledes vil blive brugt som en rettesnor for den årlige rapport om denne aftale og parternes halvårlige gennemgang af heraf.

1.7 Udarbejdelse og gennemførelse af en metodologi til måling af virkningerne af denne aftale

For at måle virkningerne af denne aftale, især på sårbare grupper, er det nødvendigt med en referencemetodologi og en etableret metodologi for de forskellige aktører for systematisk at kunne måle virkningen af denne aftale, som fastsat i artikel 19, stk. 3, litra h), og i artikel 17.

1.8 Gennemførelse af en specifik legaliseringsplan for nationale skovområder og de oprindelige folks territorier

En særlig plan vil blive udarbejdet og gennemført med henblik på udførelse af eksisterende aftaler mellem ICF, IP og INA.

1.9 Styrkelse af kapaciteten til koordinering med retsbedsmænd og med de retshåndhævende myndigheder om sager vedrørende skovbrugssektoren

Denne foranstaltning har til formål at opbygge kapacitet, især uddannelse af dommere og retsbedsmænd vedrørende specifikke spørgsmål i forbindelse med gennemførelsen af miljø- og skovbrugslove med henblik på deres rolle i en effektiv gennemførelse af denne aftale.

1.10 Koordinering af udarbejdelsen af den nødvendige lovgivning for gennemførelsen af SVL-klageprocedurer

Denne foranstaltning fastsætter samspillet, funktionen og kompetencen inden for hvert organ som beskrevet i afsnit 10 i bilag V vedrørende SVL-klageprocedurer, hvad enten de allerede eksisterer eller vil blive udviklet. Disse organer omfatter alle institutioner, der er involveret i SVL, den uafhængige revisionsmyndighed, det fælles udvalg for gennemførelse af aftalen og civilsamfundet.

1.11 Styrkelse og formalisering af offentlig deltagelse med det formål at forbedre skovforvaltningen

ICF vil underskrive aftaler om kapacitetsopbygning og interinstitutionel koordinering med civilsamfundsorganisationer og med organisationer for oprindelige folk og afroamerikanere i Honduras (PIAH) for uafhængig overvågning af, hvordan SVL fungerer, hvad angår træprodukter. Dette vil omfatte tilsyn med lokale borgeres skovbrug og industrielle aktiviteter.

1.12 Udarbejdelse og gennemførelse af et offentligt informationsstyringssystem

Der vil blive udarbejdet en database til høring, som indeholder oplysninger af offentlig interesse, der er beskrevet i bilag IX, samt andre relevante oplysninger, der kan fremskaffes.

2. KAPACITETSOPBYGNING

- 2.1 Udarbejdelse og gennemførelse af et program til kapacitetsopbygning inden for institutioner, der er involveret i gennemførelsen af denne aftale

ICF og institutioner, der er involveret i gennemførelsen af denne aftale, vil udvikle og gennemføre et uddannelsesprogram, der er tilpasset til de enkelte institutioners ansvarsområder med det formål at forbedre deres viden.

- 2.2 Udvikling og gennemførelse af en plan for kapacitetsopbygning for aktører i skovbrugssektoren

Prøvningen, der blev udført i løbet af forhandlingerne om denne aftale i oktober 2016, fremhævede svagheder og smuthuller med hensyn til overholdelsen af reglerne blandt skovforvaltningsaktører som f.eks. skovejere, skovproduktvirksomheder, sammenslutninger af skovlandbrug, SMV'er og mikrovirksomheder. Den undersøgelse, der er omhandlet i foranstaltning 4.4, vil danne grundlaget for udformningen af kurser for aktører i skovbrugssektoren. Denne plan omfatter teknisk uddannelse af aktører, prioriterer SMV'er og mikrovirksomheder og tager hensyn til deres specifikke behov.

3. STRATEGISKE FORANSTALTNINGER

3.1 Harmonisering og forenkling af procedurerne for statslige institutioners aktiviteter vedrørende skovbrugssektoren

Dette kræver en detaljeret gennemgang af de gældende administrative procedurer for skovens forsyningskæde. Formålet med denne foranstaltning er at gøre investeringer i skovbrugssektoren attraktive samt at gøre livet lettere for SMV'er og mikrovirksomheder ved at fremskynde den frivillige partnerskabsaftales formaliteter i alle institutioner.

3.2 Evaluering og opdatering af de relevante procedurer i institutioner, der er involveret i gennemførelsen af denne aftale, for håndtering af overtrædelser og sanktioner

Denne foranstaltning vil gennemgå de forskrifter og procedurer for strafbare handlinger og sanktioner, som anvendes i hver af de institutioner, der er involveret i gennemførelsen af denne aftale. Denne foranstaltning vil blive koordineret af SIIAVA.

3.3 Etablering og gennemførelse af en risikobaseret kontrol- og verifikationsprocedure

For at mindske ulovlig praksis - den største udfordring for gennemførelsen af SVL - skal en omfattende risikostyringsmekanisme gennemføres i hele forsyningskæden med henblik på rettidig og effektiv verifikation, som fastsat i afsnit 6.1.5 i bilag V.

3.4 Ajourføring, opretholdelse og gennemførelse af det nationale it-system til sporbarhed af træ (SIRMA)

SIRMA registrerer dokumentation vedrørende fældning, kontrol, overvågning og verifikation. Dette sikrer sporbarhed i skovens forsyningskæde.

Denne foranstaltning er knyttet til foranstaltning 3.5, som omfatter et samspil mellem SNIF og SIRMA om informationsstyring.

3.5 Udarbejdelse og gennemførelse af nye moduler i det nationale skovbrugsinformationssystem (SNIF)

Denne foranstaltning vil skabe en mulighed for interaktion mellem SIRMA og SNIF gennem en webbaseret forbindelse til at generere volumenkontrolrapporter for alle skovningslicenser, som skal godkendes af dokumentkontrollen, der gennemføres ved hjælp af SNIF. Desuden forvalter SIRMA for tiden en række oplysninger om visse autorisationer til skovning, som ikke er i SNIF, hvilket betyder, at det vil være nødvendigt med moduler til at forbinde systemerne.

3.6 Udarbejdelse og gennemførelse af politikker til at decentralisere administrative procedurer vedrørende skovbrugssektoren i statslige institutioner

Formålet med denne foranstaltning er at udarbejde og gennemføre en strategi for at decentralisere og på denne måde fremskynde procedurerne i institutioner, der er berørt af indikatorerne i lovlighedsoversigterne. Et yderligere mål er at skabe og gennemføre en decentraliseringsstrategi, der efterhånden vil videregive administrative beføjelser fra ICF til kommunerne sammen med ressourcerne og kapaciteten til at påtage sig dem.

3.7 Oprettelse af beskyttelsesforanstaltninger, under gennemførelsen af denne aftale, for sårbare grupper

Dette er målrettede foranstaltninger til at beskytte sårbare gruppers rettigheder. I forbindelse med gennemførelsen af metodologien for overvågning, evaluering og indvirkning på gennemførelsen af denne aftale (supplerende foranstaltning 1.7) vil der blive identificeret yderligere beskyttelsesforanstaltninger ud over dem, der er omhandlet i bilag V (afsnit 12).

3.8 Udarbejdelse og gennemførelse af en strategi til at styrke overholdelsen af lovgivningen for mikrovirksomheder og små og mellemstore virksomheder i skovbrugssektoren

For at udarbejde denne strategi bør der udvikles en supplerende foranstaltning 4.6 (optælling af aktør), understøttet af supplerende foranstaltning 2.2 (kapacitetsopbygning), 3.1 (fremskyndelse af administrative procedurer) og 3.12 (incitament).

3.9 Udvikling og gennemførelse af et nationalt system til klassificering af arealanvendelse

Det nationale klassifikationssystem vil klassificere og overvåge arealanvendelsen over tid, herunder skovarealer, spredte træer uden for skove og andre typer dækning af jorden.

Klassificeringskriterierne vil omfatte de økonomiske og sociale dimensioner af arealanvendelse samt dens biofysiske aspekter. Systemet vil blive udformet med udgangspunkt i eksisterende eller planlagte tekniske videnskabelige undersøgelser som fastsat i loven om skovbrug, beskyttede områder og vilde dyr og planter.

Det nationale klassifikationssystem vil være under ledelse af ICF, som vil være ansvarligt for udvikling, planlægning og gennemførelse, støttet af MiAmbiente, SAG, sekretariatet for menneskerettigheder, retlige anliggender, regeringsførelse og decentralisering og INA under deres kompetence. Systemets udformning omfatter specifikke foranstaltninger for at sikre, at den nødvendige kapacitet til at forvalte og vedligeholde det bevarer over tid, og at datasættene er tilgængelige og ajourførte.

3.10 Ajourføring af MiAmbientes miljømæssige kategoriseringstabel for miljøtilladelse til skovbrugsvirksomheder og tømmerhandler

Formålet med denne foranstaltning er at ajourføre miljøpåvirkningskategorierne for skovbrugsvirksomhedernes og tømmerhandlernes aktiviteter via den interinstitutionelle samordning mellem ICF og MiAmbiente. Disse kategorier vil blive offentliggjort og officielt vedtaget med henblik på deres gennemførelse. Der vil blive udviklet et modul til at udstede certifikater, der fritager projekter med lav miljøpåvirkning fra miljøtilladelsen, og ligeledes vil der blive udviklet et modul i det forenkede miljølicenssystem (SLAS) til at nedbringe den tid, det tager at opnå en undtagelse fra miljøtilladelsen for projekter, der ikke er omfattet af klassificeringstabellen.

3.11 Etablering af et system i arbejds- og socialministeriet til registrering og forvaltning af oplysninger om beskæftigelse i skovbrugssektoren

For at vurdere overholdelse af indikatorerne for ansættelseskontrakter, betaling af mindsteløn og sundheds- og sikkerhedsforanstaltninger (indikatorer for princip 4 i lovlighedsoversigterne) vil STSS's nuværende kapacitet skulle styrkes med oprettelse af et it-system til registrering af indenlandske skovbrugsaktører og udførsel af den nødvendige opfølgning under hensyntagen til den forenkling af formaliteter.

Oprettelsen af it-systemet til registrering og forvaltning af oplysninger kan ske gradvist, afhængigt af kapaciteten af STSS's afdelinger og skovbrugsaktører på nationalt plan, hvilket skaber en sammenkobling med andre institutioner (herunder IHSS).

3.12 Udvikling og gennemførelse af en incitamentbaseret strategi med fokus på mikrovirksomheder, små og mellemstore virksomheder i skovbrugssektoren

Formålet med denne foranstaltning er at implementere artikel 35 og 149 i skovbrugsloven, hvad angår incitamenter, ved at søge måder, hvorpå man kan anvende de tilgængelige ressourcer og gøre dem tilgængelige for modtagere, der deltager i skovbrugsaktiviteter, især mikrovirksomheder og små og mellemstore virksomheder i skovbrugssektoren. Disse incitamenter vil også omfatte skovejere.

3.13 Udvikling og gennemførelse af en national kommunikationsstrategi for denne aftale

Denne nationale kommunikationsstrategi vil tjene til at formidle aftalens anvendelsesområde og øge bevidstheden om overholdelse af lovgivningen for aktører i skovbrugssektoren. Strategien vil blive gennemført i etaper begyndende med beskæftigelsesmæssige og sociale aspekter.

3.14 Opnåelse af enighed om politikker, der sigter mod at forbedre og harmonisere landbrugs- og skovbrugssektorerne

Med gennemførelsen af denne foranstaltning, vil politikker, der *bl.a.* er relevante for landbrug, skovbrugs- og arealanvendelsesplanlægningssektorer, blive gennemgået med det formål at reducere omlægningen af skovarealer til landbrug og styrke kontroller af retmæssigheden af omdannelser. ICF, MiAmbiente, SAG and the *Secretaría de Desarrollo Económico* (SDE) vil sammen med andre organer spille en fremtrædende rolle i denne proces.

4. UNDERSØGELSER

ICF eller den relevante institution, der er anført på listen over supplerende foranstaltninger i slutningen af dette bilag, vil i samarbejde med andre institutioner og i prioriteret rækkefølge gennemføre følgende undersøgelser:

4.1 Analyse af institutionelle teknisk og operationel kapacitet til gennemførelse af denne aftale

Resultatet af denne analyse skal bruges til at udvikle supplerende foranstaltninger 1.2 og 2.1, da det vil sikre oplysningerne, der er nødvendige som vejledning til institutionel kapacitetsopbygning.

- 4.2 Undersøgelse af denne aftales virkninger på levevilkår for sårbare grupper, herunder oprettelsen af en referenceramme

Udtrykket "sårbare befolkningsgrupper" omfatter de oprindelige folk og afroamerikanere i Honduras (PIAH), sammenslutninger af skovlandbrug og små tømrervirksomheder osv. Resultatet af denne undersøgelse vil blive brugt til at udvikle supplerende foranstaltning 3.7.

- 4.3 Gennemgang af toldproceduren relateret til niveauet af verifikation af lovlighed (import og eksport) med henblik på at harmonisere den med denne aftales procedurer

Denne undersøgelse vil gennemgå toldproceduren, der er relateret til verifikation af lovlighed for import og eksport af træprodukter, således at proceduren kan ajourføres, hvis dette er nødvendigt.

- 4.4 Gennemførelse af en referenceundersøgelse om graden af overholdelse for aktører i skovbrugssektoren, herunder de miljømæssige, sociale og økonomiske aspekter omfattet af principperne, kriterierne og indikatorer for denne aftale

Denne undersøgelse vil gøre det lettere at gennemføre kontrol- og verifikationsmekanismer samt at udvikle programmer til kapacitetsopbygning for aktører.

- 4.5 Undersøgelse af ydeevnen i den primære og sekundære industriforarbejdning som grundlag for fastlæggelse af kontroller i sporbarhedssystemer

Disse undersøgelser vil give ICF data om primære træforarbejdningsresultater og vil blive anvendt til at gennemføre kontrol af skovbrugsvirksomheder.

- 4.6 Ajourføring af optællingen af primære og sekundære skovbrugsvirksomheder og tømmerhandler med henblik på at gennemføre kontrol- og verifikationsmekanismer

I forbindelse med denne supplerende foranstaltning og i overensstemmelse med beskrivelserne i skovbrugsloven indgår små tømmer- og snedkervirksomheder og lignende virksomheder i den sekundære industri.

5. RETLIGE INSTRUMENTER

ICF eller den relevante institution, der er anført på listen over supplerende foranstaltninger i samordning med de andre institutioner, der er involveret i gennemførelsen af denne aftale, vil:

- 5.1 oprette og institutionalisere SIIAVA gennem et retligt instrument

- 5.2 udvikle og gennemføre et retligt instrument til sikring af rettidig omhu på det nationale marked for træprodukter
- 5.3 udvikle og gennemføre et retligt instrument til sikring af rettidig omhu i forbindelse med import af træprodukter
- 5.4 vurdere, ajourføre og gennemføre reglerne om kontrolmekanismer for træ og træprodukter i transit samt træ og træprodukter importeret til landet
- 5.5 udarbejde og gennemføre en forskrift for at fastlægge procedurer for udstedelse af lovlighedscertifikater og FLEGT- og H-legal-licenser
- 5.6 udarbejde og gennemføre regler for fældning af spredte træer uden for skove

Disse regler vil fastsætte tekniske og retlige mekanismer, hvorigennem en ejer af spredte træer kan eller ikke kan fælde dem. Det forventes, at mængderne af træ hidrørende fra fældning af disse træer vil blive leveret som en prioritet til små skovbrugsvirksomheder (tømrervirksomheder). De regler vil dog gælde for alle typer af aktører, der kan benytte denne type træ, uanset virksomhedens størrelse.

5.7 udarbejde og gennemføre regler for skovhugst under ikke-kommercielle licenser

Disse regler vil fastsætte tekniske og retlige mekanismer, hvorigennem den interesserede part (som kan være jordejeren) kan fælde spredte træer til eget brug. De produkter, der fremkommer ved disse ikke-kommercielle licenser, vil ikke komme ind i forsyningskæden. De vil imidlertid blive registreret og overvåget af ICF.

5.8 udarbejde og gennemføre en forskrift og andre bestemmelser til gennemførelse af FPIC

Når loven om frit, forudgående og informeret samtykke (FPIC) er juridisk bindende i landet, skal de mekanismer, der skal gennemføre det, oprettes.

Med henblik herpå forpligter Staten Honduras sig så vidt muligt på alle niveauer og i alle organer og inden for rammerne af sine beføjelser til at støtte processen med at udarbejde og udvikle den relevante forskrift, der sikrer deltagelsen af oprindelige folk og afroamerikanere og lokalsamfund i Honduras.

Der skal også udarbejdes en FPIC-gennemførelsesprotokol i overensstemmelse med internationale standarder, og som skal anvendes i skovbrugssektoren, indtil denne lov er vedtaget.

5.9 udarbejde og gennemføre en forskrift for at fastsætte procedurer for kategorisering af offentligt ansattes overtrædelser eller manglende overholdelse

5.10 udarbejde og gennemføre retningslinjer for behandling af overtrædelser og pålæggelse af sanktioner på aktører i skovbrugssektoren

5.11 udarbejde og gennemføre de lovgivningsmæssige rammer for kontrahenternes aktiviteter

5.12 Gennemgå, ajourføre og gennemføre retningslinjer og standarder for bedre skovforvaltning

I ajourføringen af retningslinjerne og standarderne vil der være et øget fokus på løvskove, da nåleskove allerede har regler for deres udnyttelse

5.13 ajourføre og gennemføre regler for certificerede skovplantager

5.14 udarbejde og gennemføre instrukser for at kontrollere overholdelsen for beskyttelsesprogrammet i de godkendte årlige driftsplaner

5.15 udarbejde og gennemføre et instrument, der definerer den rolle, kommunale miljøafdelinger (UMA'er) har i forbindelse med udstedelsen af miljøtilladelser i samordning med MiAmbiente og AMHON

5.16 Vurdere, ajourføre og gennemføre reglerne for særlige planer for skovlandbrugssystemer (PESA'er) under hensyntagen til arealer, der er større end 100 hektar

5.17 udvikle og gennemføre en mekanisme for ICF til at anerkende private skovcertificeringsordninger

6. Støtte til mekanismer for supplerende foranstaltninger og støtteforanstaltninger

Parterne har fastsat, at der med henblik på at gennemføre de fleste af de foranstaltninger, der er omhandlet i dette bilag, og andre foranstaltninger, der er nødvendige for at gennemføre denne aftale, er behov for supplerende tekniske og finansielle ressourcer. Disse midler vil sikre, at institutionerne, der er tydeligt identificeret i lovlighedsverifikationen, kan gennemføre foranstaltninger med sikring af tilstrækkelige ressourcer, forvaltningssystemer og kvalificeret personale, samt solide og effektive mekanismer til effektiv gennemførelse af denne aftale, og gøre det muligt at tage fat på de bagvedliggende årsager og drivkraften bag ulovlig skovhugst. Tilvejebringelsen af supplerende ressourcer vil være underlagt de normale procedurer for programmering af bistand til Honduras og budgetprocedurerne i Honduras.

Dette betyder, at visse supplerende foranstaltninger og støtteforanstaltninger som omhandlet i dette bilag kan finansieres gennem:

- Honduras' regerings egenkapital:
 - Statens almindelige budget
- Bidrag fra Europa-Kommissionen og/eller EU's medlemsstater:
 - Projekter
 - I givet fald budgetstøtte
- Andre finansieringskilder

Parterne har besluttet, at hvis der er behov for yderligere finansiering, vil de forpligte sig til at søge andre kilder til supplerende finansiering. I den forbindelse skal parterne sikre, at de aktiviteter, der igangsættes i medfør af denne aftale, koordineres med eksisterende eller kommende relevante udviklingsinitiativer, navnlig REDD+.

STØTTEFORANSTALTNINGER OG SUPPLERENDE FORANSTALTNINGER ALT EFTER DERES STRATEGISKE OMRÅDER

Nr.	Prioritet	Kategori	Foranstaltning/aktivitet	Ansvarlig institution
1.1	Høj	Styrkelse af koordineringen	Indgå og gennemføre interinstitutionelle samarbejdsaftaler for rammerne af denne aftale	ICF, SIIAVA
1.2	Høj	Styrkelse af koordineringen	Gennemførelse af de relevante organisatoriske tilpasninger i offentlige institutioner med tilknytning til denne aftale og i deres budgetter for den nødvendige finansiering til gennemførelsen af denne aftale	SEFIN, SIIAVA
1.3	Høj	Styrkelse af koordineringen	Udarbejdelse og gennemførelse af strategier til interinstitutionel koordinering for at sikre opfyldelsen af de indikatorer, der er angivet i lovlighedsoversigterne og kravene i SVL, der henhører under den enkelte institutions ansvar.	SIIAVA
1.4	Høj	Styrkelse af koordineringen	Etablering af mekanismer til informationsudveksling mellem institutioner, der er involveret i SVL, herunder prioritering af indbyrdes kommunikation mellem it-systemer	SIIAVA
1.5	Høj	Styrkelse af koordineringen	Gennemførelse af handlingsplanen for den nationale strategi mod ulovlig skovhugst (ENCTI)	ICF, FFAAH, FEMA, PGR, PNP, FTIA, FUSINA.

Nr.	Prioritet	Kategori	Foranstaltning/aktivitet	Ansvarlig institution
1.6	Høj	Styrkelse af koordineringen	Udarbejdelse og gennemførelse af en metodologi for overvågning og evaluering af fremskridt i forbindelse med gennemførelsen af denne aftale	ICF, SIIAVA
1.7	Høj	Styrkelse af koordineringen	Udarbejdelse og gennemførelse af en metodologi til måling af virkningerne af denne aftale	ICF, SIIAVA
1.8	Høj	Styrkelse af koordineringen	Gennemførelse af en specifik legaliseringsplan for nationale skovområder og de oprindelige folks territorier	ICF, INA, IP, AMHON
1.9	Høj	Styrkelse af koordineringen	Styrkelse af kapaciteten til koordinering med retsombudsfolk og med de retshåndhævende myndigheder om sager vedrørende skovbrugssektoren	ICF, FEMA, PGR, højesteret
1.10	High	Styrkelse af koordineringen	Koordinering af udarbejdelsen af den nødvendige lovgivning for gennemførelsen af SVL-klageprocedurer	ICF, SIIAVA
1.11	Høj	Styrkelse af koordineringen	Styrkelse og formalisering af offentlig deltagelse med det formål at forbedre skovforvaltningen	ICF
1.12	Mellem	Styrkelse af koordineringen	Udarbejdelse og gennemførelse af et offentligt informationsstyringssystem	SIIAVA

Nr.	Prioritet	Kategori	Foranstaltning/aktivitet	Ansvarlig institution
2.1	Høj	Kapacitetsopbygning	Udarbejdelse og gennemførelse af et program til kapacitetsopbygning inden for institutioner, der er involveret i gennemførelsen af denne aftale	ICF, SIIAVA, ESNACIFOR og andre akademiske institutioner.
2.2	Medium	Kapacitetsopbygning	Udvikling og gennemførelse af en plan for kapacitetsopbygning for aktører i skovbrugssektoren	ICF
3.1	Høj	Strategisk foranstaltning	Harmonisering og forenkling af procedurerne for statslige institutioners aktiviteter vedrørende skovbrugssektoren	ICF, SAR, SAG, IHSS, STSS
3.2	Høj	Strategisk foranstaltning	Evaluering og opdatering af de relevante procedurer i institutioner, der er involveret i gennemførelsen af denne aftale, for håndtering af overtrædelser og pålæggelse af sanktioner	SIIAVA
3.3	Høj	Strategisk foranstaltning	Etablering og gennemførelse af en risikobaseret kontrol- og verifikationsprocedure	ICF, MiAmbiente, PNP, MP
3.4	Høj	Strategisk foranstaltning	Ajournføring, opretholdelse og gennemførelse af det nationale it-system til sporbarhed af træ (SIRMA)	ICF
3.5	Høj	Strategisk foranstaltning	Udarbejdelse og gennemførelse af nye moduler i det nationale skovbrugsinformationssystem (SNIF)	ICF

Nr.	Prioritet	Kategori	Foranstaltning/aktivitet	Ansvarlig institution
3.6	Mellem	Strategisk foranstaltning	Udarbejdelse og gennemførelse af politikker til at decentralisere administrative procedurer vedrørende skovbrugssektoren i statslige institutioner	ICF, SAR, SAG, IHSS, STSS
3.7	Mellem	Strategisk foranstaltning	Oprettelse af beskyttelsesforanstaltninger, under gennemførelsen af denne aftale, for sårbare grupper	SIIAVA
3.8	Mellem	Strategisk foranstaltning	Udarbejdelse og gennemførelse af en strategi til at styrke overholdelsen af lovgivningen for mikrovirksomheder og små og mellemstore virksomheder i skovbrugssektoren	SIIAVA
3.9	Mellem	Strategisk foranstaltning	Udvikling og gennemførelse af et nationalt system til klassificering af arealanvendelse	IP, ICF, INA
3.10	Mellem	Strategisk foranstaltning	Ajourføring af MiAmbientes miljømæssige kategoriseringstabel for miljøtilladelse til skovbrugsvirksomheder og tømmerhandler	ICF, MiAmbiente
3.11	Mellem	Strategisk foranstaltning	Etablering af et system i arbejds- og socialministeriet til registrering og forvaltning af oplysninger om beskæftigelse i skovbrugssektoren	STSS
3.12	Lav	Strategisk foranstaltning	Udvikling og gennemførelse af en incitamentbaseret strategi med fokus på mikrovirksomheder og små og mellemstore virksomheder i skovbrugssektoren	ICF, SAR, SAG, IHSS, STSS
3.13	Lav	Strategisk foranstaltning	Udvikling og gennemførelse af en national kommunikationsstrategi for denne aftale	ICF, SIIAVA

Nr.	Prioritet	Kategori	Foranstaltning/aktivitet	Ansvarlig institution
3.14	Lav	Strategisk foranstaltning	Opnåelse af enighed om politikker, der sigter mod at forbedre og harmonisere landbrugs- og skovbrugssektorerne	SDE, ICF, SAG, MiAmbiente, IHCAFE
4.1	Høj	Undersøgelser	Analyse af institutionel teknisk og operationel kapacitet til gennemførelse af denne aftale	SIIAVA
4.2	Høj	Undersøgelser	Undersøgelse af denne aftales virkninger på levevilkår for sårbare grupper, herunder oprettelsen af en referenceramme	Sekretariatet for social inddragelse (SEDIS) - DINAFROH, ICF
4.3	Høj	Undersøgelser	Gennemgang af toldproceduren relateret til niveauet af verifikation af lovlighed (import og eksport) med henblik på at harmonisere den med denne aftales procedurer	DARA, SAR, ICF
4.4	Høj	Undersøgelser	Gennemførelse af en referenceundersøgelse om graden af overholdelse for aktører i skovbrugssektoren, herunder de miljømæssige, sociale og økonomiske aspekter omfattet af principperne, kriterierne og indikatorer for denne aftale	ICF, SIIAVA
4.5	Mellem	Undersøgelser	Undersøgelse af ydeevnen i den primære og sekundære industriforarbejdning som grundlag for fastlæggelse af kontroller i sporbarhedssystemer	ICF, AMADHO, ESNACIFOR og andre akademiske institutioner.

Nr.	Prioritet	Kategori	Foranstaltning/aktivitet	Ansvarlig institution
4.6	Mellem	Undersøgelser	Ajournføring af optællingen af primære og sekundære skovbrugsvirksomheder og tømmerhandler med henblik på at gennemføre kontrol- og verifikationsmekanismer	ICF
5.1	Høj	Retlige instrumenter	Oprette og institutionalisere SIIAVA.	SDE, ICF, IP, INA, DINAFROH, MiAmbiente, SAG, SAR, DARA, IAIP, politiet, FFAA, PGR, IHSS, STSS, ESNACIFOR og andre akademiske institutioner.
5.2	Høj	Retlige instrumenter	Udvikle og gennemføre et retligt instrument til sikring af rettidig omhu på det nationale marked for træprodukter	ICF, PGR, MP
5.3	Høj	Retlige instrumenter	Udvikle og gennemføre et retligt instrument til sikring af rettidig omhu i forbindelse med import af træprodukter	ICF, DARA, BCH
5.4	Høj	Retlige instrumenter	Vurdere, ajournføre og gennemføre reglerne om kontrolmekanismer for træ og træprodukter i transit samt træ og træprodukter importeret til landet	DARA, ICF, SAR

Nr.	Prioritet	Kategori	Foranstaltning/aktivitet	Ansvarlig institution
5.5	Høj	Retlige instrumenter	Udarbejde og gennemføre en forskrift for at fastlægge procedurer for udstedelse af lovlighedscertifikater og FLEGT- og H-legal-licenser	ICF
5.6	Høj	Retlige instrumenter	Udarbejde og gennemføre regler for fældning af spredte træer uden for skove	ICF
5.7	Høj	Retlige instrumenter	Udarbejde og gennemføre regler for skovhugst under ikke-kommercielle licenser	ICF
5.8	Høj	Retlige instrumenter	Udarbejde og gennemføre en forskrift og andre bestemmelser til gennemførelse af FPIC	STSS, DINAFROH, CONPAH, sammenslutninger af oprindelige folk og andre berørte organisationer
5.9	Mellem	Retlige instrumenter	Udarbejde og gennemføre en forskrift for at fastsætte procedurer for kategorisering af offentligt ansattes overtrædelser eller manglende overholdelse	SIIAVA
5.10	Mellem	Retlige instrumenter	Udarbejde og gennemføre retningslinjer for behandling af overtrædelser og pålæggelse af sanktioner på aktører i skovbrugssektoren	ICF, SIIAVA
5.11	Mellem	Retlige instrumenter	Udarbejde og gennemføre de lovgivningsmæssige rammer for kontrahenternes aktiviteter	ICF

Nr.	Prioritet	Kategori	Foranstaltning/aktivitet	Ansvarlig institution
5.12	Mellem	Retlige instrumenter	Gennemgå, ajourføre og gennemføre retningslinjer og standarder for bedre skovforvaltning	ICF
5.13	Mellem	Retlige instrumenter	Ajourføre og gennemføre regler for certificerede skovplantager.	ICF
5.14	Lav	Retlige instrumenter	Udarbejde og gennemføre instrukser for at kontrollere overholdelsen af beskyttelsesprogrammet med godkendte årlige driftsplaner	ICF
5.15	Lav	Retlige instrumenter	Udarbejde og gennemføre et instrument, der definerer den rolle, kommunale miljøafdelinger (UMA'er) har i forbindelse med udstedelsen af miljøtilladelser i samordning med MiAmbiente og AMHON	MiAmbiente, AMHON
5.16	Lav	Retlige instrumenter	Vurdere, ajourføre og gennemføre reglerne for særlige planer for skovlandbrugssystemer (PESA'er) under hensyntagen til arealer, der er større end 100 hektar	ICF
5.17	Lav	Retlige instrumenter	Udvikle og gennemføre en mekanisme for ICF til at anerkende private skovcertificeringsordninger	ICF

Gennemsigtighed og adgang til offentlige oplysninger

1. INDLEDNING

Med henblik på gennemførelsen af denne aftale skal oplysninger bl.a. stilles til rådighed om den frivillige FLEGT-partnerskabsaftale og dens formål, gennemførelse, overvågning og kontrol. Disse oplysninger skal offentliggøres af det fælles udvalg for gennemførelse af aftalen og af hver af parterne med henblik på at garantere, at alle berørte parter forstår FLEGT-licensordningen, og at der sikres god forvaltningspraksis i skovforvaltningen.

For at opfylde dette mål, fastsættes der i dette bilag i) skovbrugsrelaterede oplysninger, der skal offentliggøres; ii) de organer, der er ansvarlige for offentliggørelsen af disse oplysninger; og iii) mekanismerne til at få adgang til dem.

Gennemførelsesforanstaltninger for at gøre oplysninger tilgængelige sikrer at: 1) foranstaltningerne fra det fælles udvalg og andre institutioner og organer, der medvirker ved gennemførelsen af denne aftale er gennemsigtige, forståelige og relevante for alle berørte parter i skovprodukternes forsyningskæde og den brede offentlighed; 2) der er indført en mekanisme, så de berørte parter kan få fri adgang til vigtige oplysninger om skovbrugssektoren; 3) funktionen af Honduras' system til verifikation af lovlighed for træprodukter (SVL) styrkes via tilgængeligheden af oplysninger til uafhængig kontrol, og 4) de overordnede mål i denne aftale nås.

Bestemmelserne i denne aftale overholder den honduranske lovgivning om adgang til offentlige oplysninger, der sikrer, at disse oplysninger er tilgængelige, formidles regelmæssigt og straks efter anmodning. Dette bilag er baseret på de love, forskrifter og aftaler, der er omhandlet i bilag II, og dem, der er omhandlet i bilag V.

Gennemsigtighedsmekanismen giver berørte parter adgang til relevante oplysninger, når den overvåger gennemførelsen af aftalen, og til vigtige oplysninger om skovbrugssektoren for at styrke forvaltningen af denne sektor i Honduras.

2. FORMÅL

- Styrke troværdigheden og forvaltningen af det nationale forvaltningssystem og FLEGT-licensordningen
- Øge bevidstheden om oplysninger, som Honduras offentliggør
- Sikre, at oplysninger om skovbrugssektoren, formidles
- Sætte berørte parter i stand til at overvåge gennemførelsen af denne aftale

3. BAGGRUND

Bestemmelserne i dette bilag er i overensstemmelse med loven om gennemsigtighed og adgang til offentlige oplysninger (LTAIP) vedtaget af Honduras' nationalkongres den 30. december 2006. Denne lov har til formål at udvikle og gennemføre den nationale politik for åbenhed samt at sikre enhver persons ret til adgang til offentlige oplysninger med henblik på at styrke retsstaten og befæstelse af demokratiet gennem borgernes deltagelse.

Artikel 6 i LTAIP nævner fremme af en kultur af gennemsigtighed og offentlig adgang til oplysninger, hvoraf det fremgår, at "institutioner omfattet af denne lov skal give tjenestemænd regelmæssig og opdateret uddannelse i at give adgang til oplysninger i en kultur af gennemsigtighed, både til oplysningsformål og offentlig forvaltning...".

For at overholde LTAIP har alle offentlige institutioner i Honduras en "gennemsigtighedsportal", der giver offentligheden oplysninger om institutionen, dens funktioner, beføjelser, virksomhed og ressourceforvaltning. Desuden har hver institution en informationsmedarbejder med ansvar for besvarelse af forespørgsler fra og tilvejebringelse af oplysninger til borgerne på anmodning, så længe de ikke er markeret som fortrolige. De ønskede oplysninger kan gives personligt, pr. fax, post eller e-mail.

Artikel 17 i LTAIP fastsætter, at "offentlige oplysninger anses for fortrolige, hvis de skader, som oplysningerne kan medføre, er større end den offentlige interesses viden herom, eller hvis videregivelse af oplysningerne ville true eller have en negativ indvirkning på:

- 1) den nationale sikkerhed
- 2) liv, sikkerhed og sundhed for personer, humanitær bistand, de retligt beskyttede interesser for børn eller andre personer, eller garantien for habeas data

- 3) udviklingen af fortrolige undersøgelser i forbindelse med forebyggelse, efterforskning og retsforfølgning af forbrydelser eller sikring af retfærdighed
- 4) interesserne, der beskyttes af den nationale forfatning og lovgivningen
- 5) gennemførelsen af internationale forhandlinger og forbindelser
- 6) Honduras' økonomiske, finansielle og monetære stabilitet eller landets ledelse.

For at styrke forvaltningen i skovbrugssektoren har det nationale institut for skovbevaring og udvikling, beskyttede områder og vilde dyr og planter (ICF) en kommunikationsstrategi, som vil styre kommunikation vedrørende denne aftale i Honduras.

Denne kommunikationsstrategi er i form af retningslinjer, som har til formål at forbedre kommunikationen og på denne måde gøre Honduras' arbejde inden for skovbruget mere synligt for nationale og internationale målgrupper. Den indeholder også forslag til at øge synergien for samarbejde mellem forskellige aktører (den private sektor, civilsamfundet og de oprindelige folk og afroamerikanere i Honduras), således at der kan bygges videre på eksisterende og nye kanaler for kommunikation gennem strategisk og koordineret kommunikation.

Hvis der er en større offentlig forståelse af Honduras' arbejde med at støtte denne aftale og de sociale fordele ved at styrke skovforvaltningen, vil det tilskynde borgerne til aktivt at tage del i at fremme god forvaltningspraksis, og dette vil øge de offentlige institutioners troværdighed.

4. OPLYSNINGER, DER SKAL OFFENTLIGGØRES

4.1 Oplysninger, der offentliggøres af det fælles udvalg

- a) det fælles udvalgs struktur og funktion
- b) referat af møderne i det fælles udvalg og truffne afgørelser
- c) årsberetning for det fælles udvalg, der navnlig indeholder følgende oplysninger:
 - fremskridt, der er gjort for at nå målene i denne aftale inden for den fastsatte frist, og alle anliggender vedrørende dens gennemførelse
 - mængderne af træ og træprodukter, som er importeret til Honduras, og de foranstaltninger, parterne har truffet for at forhindre import af træ og træprodukter af ulovlig oprindelse med henblik på at opretholde FLEGT-licensordningens integritet

- tilfælde af manglende overholdelse af FLEGT-licensordningen i Honduras og foranstaltninger truffet i disse tilfælde, herunder afviste ansøgninger om FLEGT-licensen
 - antallet af tilfælde og mængder af træ og træprodukter, som er ankommet til EU's toldsteder uden en FLEGT-licens
 - foranstaltninger til at forhindre eksport af træ og træprodukter af ulovlig oprindelse til markeder uden for EU eller afsætning heraf på det nationale marked
 - en liste over FLEGT-licenser udstedt af Honduras
 - mængder af træprodukter, der importeres af EU i henhold til FLEGT-licensordningen i henhold til den relevante HS-kode (det harmoniserede system), og den EU-medlemsstat, hvor importen til EU fandt sted
- d) generelle oplysninger om den uafhængige revision, herunder:
- kommissorium for systemets uafhængige revision
 - annoncering af revisionen

- kommissorium og inspektions- og revisionsrapporter fra den uafhængige inspektør
 - klager over inspektøren og den uafhængige revision, og hvordan de håndteres
- e) retningslinjer for verifikation af lovlighed, jf. bilag II
- f) tidsplanen for gennemførelse af denne aftale og oversigt over gennemførte foranstaltninger med en vurdering af de fremskridt, der er gjort med gennemførelsen, som indeholder oplysninger om fremskridt med hensyn til gennemførelsen af de supplerende foranstaltninger, der er fastsat i bilag VIII.

4.2 Oplysninger om gennemførelsen og resultaterne af denne aftale

- Aftalens tekst, bilag og evt. ændringer

4.2.1 Oplysninger om SVL

- Dokumentation fra det honduranske SVL for træprodukter
- Retningslinjer for verifikation af lovlighed, jf. bilag II
- Procedurer for udstedelse af FLEGT-licenser

4.2.2 Oplysninger om strukturer og procedurer for denne aftale

- Liste over institutioner/organisationer, der er involveret i denne aftale
- Strukturen og funktionen af organet til verifikation af lovlighed
- Strukturen og funktionen af FLEGT-licenseringsorganet

4.2.3 Dokumentation knyttet til denne aftale

- Den nationale strategi mod ulovlig skovhugst (ENCTI)
- Kommunikationsstrategi for den frivillige FLEGT-partnerskabsaftale og til forbedring af forvaltningspraksissen i skovbrugssektoren
- Særlige planer om at legalisere jord

4.3 Geografisk information

- Politisk-administrative afdelinger
- Vegetationsdække

- Beskyttede områder
- Erklærede små vandområder
- Godkendte skovforvaltningsplaner for arealer, der er privat, statsligt eller kommunalt ejet (ejido-område)
- Områder registreret i kataloget over umistelige offentlige skovressourcer
- Skøder registreret af ICF og tinglyst adkomst til territorierne for oprindelige folk og afroamerikanere i Honduras

4.4 Oplysninger om skovforvaltning og hugst

- Forvaltningsplaner godkendt i årets løb
- Årlige driftsplaner godkendt i årets løb
- Redningsplaner godkendt i årets løb
- Særlige planer for skovlandbrugssystemer godkendt i årets løb

- Beplantningstilladelser udstedt i årets løb
- Fældning af certificerede skovplantager godkendt i årets løb
- Fældning af nationale skove gennem udbud (hvis relevant)
- Forvaltningskontrakter for lokalsamfund, organiserede grupper og juridiske eller fysiske personer
- Skovproduktvirksomheder og tømmerhandler registreret hos ICF
- Mængder af produkter og biprodukter fældet årligt alt efter type af tilladelse, jordbesiddelse og skovbrugsregion

4.5 Oplysninger om træproduktion

- Årlig produktion af forarbejdede træprodukter alt efter typen af skov, skovbrug og skovproduktvirksomheden

4.6 Oplysninger om international handel

- Import-/eksportregister for træprodukter, herunder: mængder, produkttyper og handelslande

- Offentliggjorte hjemmemarkedspriser for træ
- Udstedte CITES-certifikater

4.7 Indtægter fra administrative gebyrer

Opkrævningen af disse indtægter er reguleret ved artikel 503 i den almindelige skovbrugsforskrift ved hjælp af formularer og betalinger sendt til det honduranske finansministerium.

I henhold til de beføjelser, det er blevet pålagt ved lov, og i opfyldelsen af de opgaver og funktioner, der påhviler det i loven om skovbrug, vil ICF bl.a. offentliggøre disse indtægter regelmæssigt og rutinemæssigt ved anvendelse af elektroniske eller datamatiserede midler eller i trykt form, hvis det er nødvendigt (artikel 13 LTAIP).

a) Rapport om indtægter fra administrative afgifter, der opkræves af ICF

Med hensyn til skovhugst og betaling af gebyrer, skatter og afgifter blev det besluttet at medtage følgende til offentliggørelse:

- 1) Betalinger til ICF for administrative omkostninger i forbindelse med godkendelse og overvågning af forvaltningsplaner og årlige driftsplaner for privatejede og kommunale (ejido) skove (artikel 507 i den almindelige skovbrugsforskrift). De afgifter, der skal betales fra datoen for ikrafttrædelsen af denne aftale, er fastlagt i resolution GG-486-1996 (nåletræ) og resolution GG-MP- 104-2007 (løvtræ) og kan ændres. Hvis der foretages ændringer til disse gebyrer, vil ændringerne blive offentliggjort i nye resolutioner.

- 2) Der betales et skovhugstthonorar til ICF for fældning af nåle- eller løvtræ i statsejede skove, som fastsat i aftale nr. 033-2015 udstedt af ICF, og kan ændres. Eventuelle ændringer af enhver resolution vil blive offentliggjort.

b) Rapporter om andre indtægter

- 1) Betalinger af bøder og sanktioner for forbrydelser og lovovertrædelser, der er omfattet af lov om skovbrug og dens gennemførelsesforordning. Med hensyn til skovbrug fastsætter og administrerer ICF de bøder og sanktioner, som fastsat i den særlige forordning om anvendelsen af bøder og sanktioner af Kommissionen for administrative overtrædelser (ICF aftale nr. 010-2014).

4.8 Forbrydelser og lovovertrædelser i skovbruget

Oplysninger om alle tilfælde af forbrydelser i skovbruget indbringes for domstolene, og for hvilke der er truffet en endelig afgørelse.

5. FORMIDLINGSMEKANISMER

Parterne påtager sig at sikre gennemsigtighed i alle tiltag, der gennemføres inden for denne aftales anvendelsesområde. Med dette for øje vil de, i tilfælde af en specifik anmodning fra en anden aktør i denne sektor, give adgang til alle de oplysninger, de finder nødvendige.

De metoder og kanaler, der benyttes til offentliggørelse af informationer, skal omfatte følgende:

Officielle rapporter og trykte medier

- Oplysninger om den honduranske skovbrugssektor er offentliggjort i den årlige skovbrugsstatistik (ICF). Denne informerer offentligheden om, hvad der sker i skovbrugssektoren. Derudover vil der blive opfordret til alliancer med forskellige berørte parter i skovbrugssektoren for at investere i trykte medier (nyhedsbreve, brochurer, bannere osv.) og offentliggøre ajourførte oplysninger. EU offentliggør frivillige FLEGT-partnerskabsaftaler i sin officielle tidende. Det enkelte lands årlige rapport om den frivillige FLEGT-partnerskabsaftale er en anden kilde til information på tryk om disse aftaler.

Websteder

- ICF vil oprette en side på sit websted, der vil indeholde links til alle institutioner og organisationer, der er involveret i denne aftale. Geografiske oplysninger om den honduranske skovbrugssektor vil blive offentliggjort på ICF's geoportal.
- På webstederne for EU's delegation i Honduras og Europa-Kommissionens oplysninger om det fælles udvalg (se 4.1) offentliggør Unionen teksten til denne aftale (se 4.2) og et link til ICF's websted.

Andre formidlingsmetoder

- Platforme for alle aktører
- Offentlige møder
- Pressekonferencer
- Videofilm
- Radio og fjernsyn

6. OPLYSNINGER FRA ANDRE BERØRTE PARTER

Af hensyn til gennemsigtigheden, offentlige institutioner, ngo'er, private organisationer og projekter, der udfører aktiviteter vedrørende skovbrugssektoren, bør der oprettes koordineringsmekanismer med ICF for at lette den offentlige adgang til oplysninger om denne aftale og arbejdet til forbedring af skovbrugssektorens styring gennem deres websteder og ICF's websted. Desuden bør offentligheden også underrettes om disse organisationers aktiviteter via en side på ICF's officielle websted.

Kommunikationsmekanismer skal forbedres, så ICF holdes underrettet om enhver støtte, der vedrører skovbrugssektoren og involverer EU, når denne stilles til rådighed af andre institutioner eller organisationer. Med henblik herpå er parterne enige om at afholde regelmæssige koordineringsmøder mellem ICF og EU's delegation i Honduras.

—

Det fælles udvalg for gennemførelse af aftalen

I henhold til artikel 19 i denne aftale skal parterne etablere et overvågningsorgan og et beslutningstagende organ kaldet "det fælles udvalg for gennemførelse af aftalen" (JIC). Det fælles udvalg er ansvarligt for gennemførelsen af og tilsynet med denne aftale, herunder forvaltning af den uafhængige revision. Udvalget fremmer dialog og informationsudveksling mellem parterne. Oprettelse og sammensætning af det fælles udvalg skal afspejle de forskellige berørte parter i den honduranske skovbrugssektor: den offentlige og private sektor, civilsamfundet, de oprindelige folk og afroamerikanere i Honduras, lokalsamfund og andre, hvor det er relevant.

Udvalget skal især:

a) hvad angår forvaltningen af denne aftale:

1. offentliggøre en årlig rapport om gennemførelsen af aftalen i overensstemmelse med bilag IX

2. i henhold til evalueringen af Honduras' system til verifikation af lovlighed for træprodukter (SVL) og baseret på de vurderingskriterier, der er beskrevet i bilag VII, anbefale datoen, hvor FLEGT-licensordningen skal iværksættes
3. udarbejde, gennemgå, ajourføre og validere dokumenter og gennemførelsesordningerne for denne aftale, herunder SVL-verifikationshåndbogen, retningslinjer for gennemførelse af supplerende foranstaltninger og støtteforanstaltninger og tidsplanen for gennemførelsen af denne aftale
4. på grundlag af disse dokumenter og gennemførelsesbestemmelser, som de har ansvaret for, gennemgå fremskridt med hensyn til at nå målene og fristerne for de forskellige foranstaltninger i denne aftale og gennemførelsen heraf samt foreslå og vedtage foranstaltninger, der sigter mod at forbedre funktionen af denne aftale
5. analysere og registrere alle nødvendige ændringer af denne aftale. Det fælles udvalg vil også analysere, mindst en gang hvert andet år, ændringer eller ajourføringer af denne aftale og dens bilag, der måtte være nødvendige for at tage hensyn til relevante ændringer i de lovgivningsmæssige, administrative og institutionelle rammer i Honduras

6. tage fat på spørgsmål, som rejses af en af parterne og løse eventuelle konflikter, der måtte opstå i forbindelse med gennemførelsen af artikel 11 i denne aftale
7. tage fat på spørgsmål, som rejses af en af parterne, og løse eventuelle konflikter, der måtte opstå i forbindelse med gennemførelsen af artikel 24 i denne aftale
8. offentliggøre rapporter og meddelelser for at gøre arbejdet i det fælles udvalg gennemsigtigt.

b) hvad angår overvågning og vurdering af denne aftale:

1. aftale en metode til overvågning og evaluering af gennemførelsen og virkningen af denne aftale
2. overvåge overordnede fremskridt i gennemførelsen af denne aftale, herunder SVL's funktion
3. gennemføre regelmæssige fælles missioner for at gennemgå, hvor effektiv aftalen er, og hvilke virkninger den har på grundlag af de tilgængelige oplysninger

4. overvåge markedssituationen og udarbejde regelmæssige rapporter herom, idet der bestilles undersøgelser efter behov og gives henstillinger om, hvilke foranstaltninger der skal træffes som reaktion på efterretningsrapporter om markedet for træprodukters tilstand
 5. vurdere de sociale, økonomiske og miljømæssige virkninger af denne aftale i overensstemmelse med relevant god praksis og kriterier, som skal fastlægges af parterne og løse eventuelle problemer, som denne vurdering har bragt på bane
 6. identificere vanskelighederne i forbindelse med gennemførelsen af denne aftale og foreslå egnede foranstaltninger til at afhjælpe dem
- c) hvad angår den uafhængige revision af denne aftale:
1. udstede en "ingen indvendinger"-afgørelse i forbindelse med udpegningen af den uafhængige inspektør, der udvælges af parterne, og forlængelsen af kontrakten, hvis det er relevant
 2. godkende den uafhængige inspektørs håndbog over revisionsprocedurer og tidsplan i overensstemmelse med bilag VI

3. gennemgå og godkende rapporterne fra organisationen, der fungerer som den uafhængige inspektør, undersøge eventuelle klager over driften af FLEGT-licenssystemet og styre gennemførelsen af henstillingerne på hver parts område
 4. anmode om specifikke rapporter ud over den uafhængige revision, hvis en sådan er påkrævet
 5. undersøge klager over det arbejde, der udføres af den uafhængige inspektør, og blive enige om de foranstaltninger, der skal træffes
 6. offentliggøre SVL-rapporter i overensstemmelse med bilag VI og IX
 7. hvor det er relevant, overvåge foranstaltninger truffet for at løse de problemer, der bliver identificeret af den uafhængige inspektør
- d) hvad angår inddragelse af berørte parter i gennemførelsen og overvågningen af denne aftale:
1. træffe passende foranstaltninger til at fremme de berørte parters deltagelse i gennemførelsen af denne aftale

2. foreslå og følge op på henstillinger om kapacitetsopbygningskrav for at sikre en vellykket gennemførelse af aftalen og, hvis det er relevant, om behovet for at øge kapaciteten for og deltagelse af den private sektor, civilsamfundet, lokalsamfundene og de oprindelige folk og afroamerikanere i Honduras i gennemførelsen af denne aftale i overensstemmelse med de love og forskrifter om skovforvaltningen i Honduras
3. om nødvendigt nedsætte arbejdsgrupper eller andre hjælpeorganer til arbejdsområder, der kræver særlig ekspertise eller feedback fra berørte parter
4. godkende det fælles udvalgs regler og overvåge deres gennemførelse.

—